

המועצה האזורית תמר
ים המלח

ספר תקציב ותוכניות עבודה ל שנת 2025



תוכן עניינים

דברי פתיחה

דברי ראש המועצה

דברי מנכ"לית המועצה

דברי גזבר המועצה

ספר תקציב

ניתוח שינויים בתחזית הביצוע לשנת 2024

לעומת הצעת התקציב לשנת 2025

גרפים ודוחות

ספר הנסות

ספר הוצאות

לשכת ראש המועצה

אגף גזברות

אגף מנכ"ל

אגף חינוך

אגף תיירות

אגף הנדסה

אגף תפעול

אגף יישובים

מבקר הרשות

ספר תב"רים

ספר תכניות עבודה

אגף מנכ"ל

אגף גזברות

אגף יישובים

אגף חינוך

אגף תיירות

אגף תפעול

אגף הנדסה

דוברות וקשרי חוץ

7

9

11

15-18

21-31

33-37

41-45

47-54

55-64

65-73

75-79

81-88

89-99

101-107

109-112

113-129

131

133-143

145-152

153-159

161-171

173-181

183-192

193-204

205-209



המועצה האזורית תמר
ים המלח

דברי פתיחה



לכבוד
חברי מליאת המועצה

שלום רב,

הנדון : סיכום שנת 2024 והצעת עקרונות התקציב לשנת 2025

הריני מתכבד להגיש לעיונכם את הצעת התקציב לשנת 2025, תקציב המהווה את הכלי המרכזי להגדרת סדרי העדיפויות של המועצה לשנת הכספים השוטפת.

שנת 2024 הייתה שנה מאתגרת מבחינת פעילות המועצה לאור מלחמת חרבות ברזל והטיפול באלפי המפונים שהגיעו לשטח המועצה וחיו איתנו חודשים ארוכים, יחד עם חלוקת ההכנסות וההחלטה של משרד האוצר על הקמת קרן הארנונה הגענו למצב שבו בפעם הראשונה נאלצנו לממש דיבידנד מהחברה הכלכלית על מנת לכסות על הפער שבין ההכנסות להוצאות השוטפות של המועצה וכל זאת מכוון שלא רצינו לפגוע ברמת השרות הניתנת ע"י המועצה לתושבים ולמיליוני המבקרים באזור הקסום שלנו,

לאור זאת אנו עוסקים בימים אלו בתכנון ויצירת מקורות הכנסה חדשים למועצה ע"י הקמה של תאגידים חדשים בתחומי המים, האנרגיה, הפסולות ויוזמות כלכליות נוספות, אנו נמשיך ונעשנה כל מאמץ לא לפגוע באיכות השרות של המועצה יחד עם זאת נתנהל בשנים הקרובות באסטרטגיה שונה בתחום הפרויקטים על מנת לא לפגוע בשרות השוטף.

ספר התקציב הוא לא סתם מספרים מילים וגרפים, אלא קווים מנחים שמכוונים אותנו בדרך. זה מה שמחבר אותנו, זה מה שדוחף אותנו לחשוב מעבר ולשאול איך עושים את זה אפילו טוב יותר. אנחנו נעשה את זה עם כל הלב, ועם הרבה אמונה בדרך.

שלכם ובשבילכם,

ניר ונגר
ראש המועצה



דבר המנכ"לית לספר תכנית עבודה ותקציב 2025

חברי מליאה ועובדי מועצה יקרים,
השנה החולפת היתה מן המורכבות שידענו.
יחד עם זאת, היא חיידה את הערכים והעקרונות המנחים אותנו.
והנה, חרף כל האתגרים, חוסר היציבות ואי הודאות, הצלחנו יחד בזכות עבודת צוות מסורה,
יצירתיות ונחישות ואפילו אופטימיות, להגשים מטרות משמעותיות ולהגיע להישגים מרשימים.
כל אחד ואחת מכם הפגינו נחישות ועוצמה יוצאת דופן, שמהם צמחה יכולתנו להמשיך ולצמוח.
אני מודה לצוות על ההשקעה, ההבנה והגמישות שהפגנתם במהלך השנה החולפת. האתגרים רק
חיזקו את רוחנו ואין גאה ממני לעבוד כתף אל כתף עם אנשים כמוכם.
בכל שנה, תהליך בניית התקציב וכתובת תוכניות העבודה הינן מלאכת מחשבת ותהליך אינטנסיבי,
ובשנה זו, על אחת כמה וכמה.
אנו מתכבדים להציג בפניכם את ספר התקציב ותוכניות העבודה ערוכים ומוכנים ואתגרי שנת
2025.
תוכניות העבודה שלפניכם, נותנת ביטוי למגוון התחומים והנושאים שבהם מתבצעת העשייה
המועצתית שלנו. זוהי השקעה ציבורית אדירה ורחבת היקף אשר מיועדת לקדם את ייחודה של
תמר כרשות מרכזית ובלעדית במרחב הנותנת מענה מקיף בתחומי חיים רבים, מעל ומעבר לנדרש
ממנה כרשות מוניציפאלית.
אנו מתבוננים באופטימיות ובציפייה לעשייה משמעותית נוספת. בעזרת התכנון והמחשבה
שהושקעה כאן, ויותר מתמיד, אני בטוחה ביכולתנו לעמוד בכל משימה – יחד עם הפנים קדימה.
תודה גדולה לניר ונגר, ראש המועצה על האופטימיות, הרוח והכתפיים הרחבות.

שלכם,

מורן יצחקי
מנכ"לית המועצה



דבר הגזבר לספר תקציב שנת 2025

הריני מתכבד להגיש לעיונכם את הצעת התקציב לשנת 2025 תוצאת עבודה משותפת של ראש המועצה, מנכ"לית המועצה, אגפי ומחלקות המועצה ואחרונים חביבים – צוות עובדי הגזברות אשר השקיע מאמצים רבים באיסוף החומר, עיבודו ועריכתו לתוצר הסופי המוגש לאישורכם.

הריני לברך אתכם בפרוס שנת התקציב החדשה. אנו נמצאים בתקופה מאתגרת במדינת ישראל, בשיאה של מלחמה על הבית, אי יציבות פוליטית וכלכלית במדינה, הורדת דירוג אשראי, הוצאות גבוהות בביטחון לאור המלחמה ונתוני חסר בשוק ההון הישראלי ואף חשש ממצב של סטגפלציה, מנגד המשק הישראלי חזק ותעשיית ההייטק חזקה במדינת ישראל וכמו תמיד אני מאמין שמדינת ישראל תצא מחוזקת בהיבט הביטחוני וכלכלת ישראל תתגבר במהרה על המשבר שפקד אותנו.

כידוע כיום המועצה מחלקת כ 54 מיליוני ₪ מהכנסותיה המהווה כ 25% מסך ההכנסה, לרשות מקומית, אשר כל עבודתה מבוססת על תקציב קשיח ומאושר מראש, ועל תוכניות עבודה מפורטות, המתבססות על תקציב זה ועל המשאבים הזמינים האחרים, הקטנת הכנסות בהיקף כזה הינה משמעותית.

במהלך 2024 הצלחנו להגדיל את הכנסות המועצה ולייעל חלק מהמערכות ובמקביל זאת השנה הראשונה שלאור כלל האתגרים, עליות המחירים המשמעותיות שיש במדינה ומכרזים רבים שמסתיימים ומתפרסמים מחדש בעדכון מחירים משמעותי נאלצנו לראשונה למשוך דיבידנד מהחברה הכלכלית על מנת לשמור על רמת השירות לתושבים, תיירות ותעשייה וכך נצטרך לעשות גם בשנה הבאה. לאור עבודה מאומצת של אגף גזברות סיימנו את שנת 2024 בשיעורי גבייה גבוהים בארנונה, אגרות והיטלים ונדאג להמשיך ולעמוד ביעדים אלה גם בשנת התקציב הבאה.

נשארנו נאמנים להנחיית ראש המועצה ועשינו כל שביכולתנו להמשיך ולחזק את השירותים המסופקים לשלושת העוגנים המרכזיים של המועצה, תושבים, תיירות ותעשייה, כאשר בכל מקום בו התאפשרה התייעלות, אנו מתייעלים ובכל מקום בו ניתן למצות הכנסות אנו פועלים.

לצד התקציב הרגיל ניצב התקציב הבלתי רגיל. תקציב זה מיועד לעבודות הפיתוח, השיקום והשדרוג של אזורי התיירות, התעשייה והיישובים. עיקר מקורותיו של התקציב הבלתי רגיל הינו קרן העודפים של הרשות, ומיעוטו, העברות משרדי ממשלה, אשר אנו משנה לשנה מצליחים להגדיל את השתתפות משרדי הממשלה.

את התקציב המוגש לעיונכם תמצאו כתקציב מאוזן, שקול ואחראי, תקציב שלהכנתו הוקדשה מחשבה רבה על מנת לגדר היטב את הסיכונים והאתגרים וכפי שכבר ציינתי המועצה תמשיך לשמור על רמת השירות בכלל תחומי הפעילות שלה ועל מנת לאזן את התקציב תמשוך דיבידנד מהחברה הכלכלית.

בסיכומם של דברים, ברצוני להודות לראש המועצה ומנכ"לית המועצה על האמון ושיתוף הפעולה ולהודות לצוות הגזברות הנאמן שבלעדיו לא הייתה מופקת הצעת תקציב זו ברמתה הנוכחית.

שלכם ובשבילכם,

עידן שילמן – גזבר המועצה

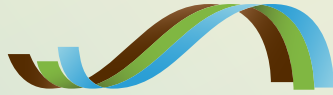

המועצה האזורית תמר
ים המלח

מועצה אזורית תמר - ים המלח ספר תקציב לשנת 2025

דצמבר 2024

ליכוז הכנסות והוצאות באלפי ₪

ניתוח שינויים בתחזית הביצוע לשנת 2024 לעומת הצעת תקציב לשנת 2025

הכנסות	תחזית ביצוע 2024	הצעת תקציב 2025	הפרש	אחוז שינוי
ארנונה כללית	161,300	168,532	7,232	4%
הנחות בארנונה	2,032	2,000	(32)	(2%)
מפעל המים	2,438	2,376	(62)	(3%)
יתר עצמיות אחרות	30,934	31,590	656	2%
יתר עצמיות חינוך	798	835	37	4%
יתר עצמיות רווחה	116	28	(88)	(315%)
תקבולים ממשרד החינוך	4,166	4,122	(44)	(1%)
תקבולים ממשרד הרווחה	886	850	(36)	(4%)
תקבולים ממשלתיים אחרים	2,341	2,634	293	11%
מענקים מיועדים	3,470	70	(3,400)	(4,857%)
תקבולים בלתי רגילים	187	1,030	843	82%
תקבולים מדיבידנד	10,000	11,000	1,000	9%
סה"כ הכנסות	218,668	225,066	6,398	3%

הוצאות	תחזית ביצוע 2024	הצעת תקציב 2025	הפרש	אחוז שינוי
שכר כללי	27,446	30,689	3,243	11%
פעולות כלליות	88,507	93,375	4,868	5%
הנחות בארנונה	2,032	2,000	(32)	(2%)
מפעל המים	2,610	2,631	21	1%
שכר עובדי חינוך	10,489	10,766	278	3%
פעולות חינוך	18,409	19,113	704	4%
שכר עובדי רווחה	661	797	135	17%
פעולות רווחה	1,100	1,086	(15)	(1%)
פרעון מלוות	648	201	(447)	(222%)
הוצאות מימון	372	397	24	6%
פנסיה ופיצויים	5,583	5,284	(299)	(6%)
ארנונה ועדת גבולות	54,745	58,439	3,694	6%
העברות והוצאות חד פעמיות	6,066	289	(5,777)	(1,999%)
סה"כ ההוצאות	218,668	225,066	6,398	3%

הסברים לשינויים בתקציב הכנסות והוצאות לשנת 2025 לעומת תחזית ביצוע 2024:

סך הצעת התקציב לשנת הכספים 2025 הינה בסך של 225,066 אלפי ₪, זאת לעומת תחזית ביצוע בסך של כ 218,668 אלפי ₪ בשנת 2024. הגידול בסך של כ 6,398 אלפי ₪ נובע בעיקרו מהגורמים שלהלן:

הכנסות המועצה

1. **ארנונה כללית** - סך הגידול בין תחזית הביצוע בשנת 2024 העומדת בסך של כ 161,300 אלפי ₪ לבין הצעת התקציב לשנת 2025 העומדת בסך של כ 168,532 אלפי ₪ הינו בסך של כ 7,232 אלפי ₪. הגידול נובע מעדכון תעריפי הארנונה לשנת 2025 בשיעור של 5.29% לעומת השנה אשתקד ותוספות שטחים לחיוב.
לא נלקחו בחשבון בקשות חריגות בארנונה בשל חוסר הוודאות.
2. **עצמיות אחרות** - סך הגידול בין תחזית הביצוע לשנת 2024 העומדת בסך של כ 30,934 אלפי ₪ לבין הצעת התקציב לשנת 2025, העומדת בסך של כ 31,590 אלפי ₪, הינו בסך של כ 656 אלפי ₪ הנובע בעיקרו מהסיבות הבאות:
 - 2.1. **הסכמי שירותים עם החכ"ל** - גידול בסך של כ 345 אלפי ₪ הנובע מעדכון ההסכמים והכלת אחוז הסעיפים בעיקר בהתאם לגיוס סגנית גזבר ב 80% משרה לטובת החכ"ל.
 - 2.2. **דמי שימוש תא 7 מטמנות אפעה** - גידול בהכנסה בסך של כ 2,160 אלפי ₪ נובע מהסכם שנחתם בין המועצה לאפעה בעקבות התחלת עבודה בתא הטמנה חדש ודמי השימוש מוסכמים בגינו.
 - 2.3. **תמריית תמר בלב ובית היוצר** - קיטון בסך של כ 2,190 אלפי ₪ הנובע מקבלת תרומה חד פעמית שהתקבלה בשנת 2024 מפדרציית ניו-יורק לעמותת תמריית והועבר למועצה לטובת הפעלת "מתחם תמר בלב" שנפתח לטובת פעילויות הפוגה ובית היוצר ששופץ לטובת מתחם תעסוקה בסגנון WE WORK לטובת התושבים שפנו מבתיהם בעקבות מלחמת "חרבות ברזל".
 - 2.4. **אגרת ביוט ושפכים אסורים וחריגים** - קיטון בסך של כ 1,220 אלפי ₪ הנובע מהכנסות ששולמו השנה בגין שנים קודמות.
 - 2.5. **אגרת רישיונות בניה** - גידול בסך של כ 493 אלפי ₪, בשנת 2024 שנת מלחמה הייתה האטה בקצב הבניה ולכן הביצוע היה נמוך מהצפוי, בשנת 2025 ישנה ציפייה שהשוק התאושש ועדיין תוקצב בשמרנות בהתאם לצפי הבניה.
 - 2.6. **קנסות חניה והכנסות מחניונים** - גידול בסך של כ 966 אלפי ₪, בשנת 2024 בשל המלחמה לא הוטלו קנסות ולא גבינו חניה כל הרבעון הראשון של השנה ולכן בשנת 2025 יש גידול היות ותוקצבה שנה שלמה ביחס לשנת 2024.
 - 2.7. **הכנסות ציוד חוף** - גידול בסך של כ 110 אלפי ₪, המועצה חזרה להפעיל את שירותי החוף החל מחודש אוקטובר השנה.
3. **תקבולים ממשלתיים אחרים** - גידול בסך של כ 293 אלפי ₪ שנובע מהצפי הכנסות מגורמי חוץ שהמועצה רשאית להגיש והינה עומדת בכל התנאים לקבלת הכספים.
4. **מענקים מיועדים** - קיטון בסך של כ 3,400 אלפי ₪ הנובע מתקבולים שהתקבלו ממשרד הפנים בגין קליטת המפונים בעקבות מלחמת חרבות ברזל עבור השנים 2023+2024.
5. **תקבולים בלתי רגילים** - גידול בסך של כ 843 אלפי ₪ הנובע ברובו ממישכת כספים מקרן עודפים בשנת 2025 לצורך איזון התקציב.
6. **תקבול דיבידנד** - גידול בסך של כ 1,000 אלפי ₪ בגין משיכת דיבידנד מהחברה הכלכלית בשנת 2025.

הוצאות המועצה

1. **שכר כללי** - סך הגידול בין תחזית הביצוע לשנת 2024, העומדת בסך של כ 27,446 אלפי ₪ לבין הצעת התקציב לשנת 2025, העומדת בסך של כ 30,689 אלפי ₪, הינו בסך של כ 3,243 אלפי ₪. הגידול נובע בעיקרו בעקבות כך שהרשות מקדמת את השכר המתחייב לפי צפי שינויים ועלויות שכר וכן שינויים בגין הנחיות על פי חוק שהועברו לרשות ותקנים נוספים.
2. **פעולות כלליות** - סך הגידול בין תחזית הביצוע לשנת 2024 העומדת בסך של כ 88,507 אלפי ₪, לבין הצעת התקציב לשנת 2025, העומדת בסך של כ 93,375 אלפי ₪, הינו בסך של כ 4,868 אלפי ₪. הגידול נובע בעיקר מהגורמים שלהלן:

גידול בהוצאות:

- 1.1. **השתתפות בוועדים מקומיים** - גידול בסך של כ 665 אלפי ₪ בתקציב 2025 לעומת תחזית ביצוע לשנת 2024 הנובע מהתאמת סל השירותים בהתאם לצרכי הישוב החדשים.

- 1.2. **מדיה מערכת ניהול משימות** - גידול בסך של כ 101 אלפי שם בהתאם לתנאי החוזה.
- 1.3. **הרמת כוסיית בחגים** - גידול בסך של כ 164 אלפי שם הנובע מביטול הרמות כוסיית בשנת 2024 בעקבות המלחמה.
- 1.4. **שרות משפטי עבודות קבלניות** - גידול בסך של כ 290 אלפי שם הנובע משינוי מתנאי המכרז בהתאם להנחיית משרד הפנים ומנגד חיוב בהסכמי שירותים מול גופי הסמך של המועצה.
- 1.5. **יועץ אסטרטגי** - גידול בסך של כ 175 אלפי שם עבור יועצים שונים לשנת 2025 לצורך שיפור תהליכים והתייעלות בתחומים שונים.
- 1.6. **אשפה הטמנה + היטל הטמנה** - גידול בסך של כ 604 אלפי שם בעקבות דרישת התמלוג של רמ"י לתא 7 במטמנת אפעה ועליית המחירים כתוצאה מכך.
- 1.7. **פינוי אשפה** - גידול בסך של כ 1,859 אלפי שם הנובע מהתייקרויות מהותיות בשוק האשפה וזה על פי הערכה של תוצאות המכרז.
- 1.8. **הדברה עבודות קבלניות** - גידול בסך של כ 120 אלפי שם הנובע מהתייקרויות ועל פי תוצאות המכרז.
- 1.9. **יועצים מקצועיים רשות תמרור** - גידול בסך של כ 117 אלפי שם הנובע מהתקשרות חדשה עם יועץ תמרור לשנת 2025 וגידול בדרישות הרגולציה.
- 1.10. **גנים ונטיעות עבודות קבלניות** - גידול בסך של כ 105 אלפי שם הנובע מהצמדת ההסכם למדד.
- 1.11. **ע.קבלניות הצלה וחובשים** - גידול בסך של כ 181 אלפי שם הנובע בעיקר מהצמדה למדד לשנת 2025.
- 1.12. **הסעות עובדים** - גידול בסך של כ 118 אלפי שם הנובע מהתייקרות מחירים במכרז היסעים החדש.
- 1.13. **פסטיבל התמר** - גידול בסך של כ 245 אלפי שם הנובע מתוצאות המכרז.
- 1.14. **חברה וקליטה** - גידול בסך של כ 256 אלפי שם בשנת 2024 התקבלה תמיכה וחלק מהתקציב נוצל ממקורות חיצוניים.
- 1.15. **תרבות יהודית פרויקטים מיוחדים** - גידול בסך של כ 170 אלפי שם הנובע מהצפי בגיוס תמיכות.
- 1.16. **תחבורה קצין בטיחות** - גידול בסך של כ 228 אלפי שם ע"פ הנחיית משרד התחבורה נדרש תקן במשרה מלאה בשנת 2025 לעומת 50% כיום.
- 1.17. **עובדי אשפה בחופים** - גידול בסך של כ 898 אלפי שם בגין תוספת שטחים מחל"י והתייקרויות ביחס לצפי תוצאות המכרז.
- 1.18. **רזרבות** - כמדי שנה, ובהתאם להנחיות משרד הפנים אנו, כרשות איתנה, מחויבים לתקצב ב- 1% מסך התקציב כרזרבה לצורך שימוש וייעוד במהלך שנת התקציב. ככל שנה במהלך שנת התקציב נעשה שימוש ברזרבה ולכן היא מתאפסת בסוף השנה. לאור כך התקצוב ההתחלתי בסך של כ 2,251 אלפי שם מהווה גידול בהוצאות התקציב הרגיל לשנת 2024 בהשוואה לתחזית הביצוע בפועל.

קישור בהוצאות:

- 3.1. **מימוש פרויקטים ארגוניים** - קישור בסך של כ 128 אלפי שם תוקצב ע"פ תוכניות עבודה לשנת 2025.
- 3.2. **עבודות קבלניות ייעוץ ניהול ופיקוח** - קישור בסך של כ 150 אלפי שם, בשנת 2025 מנהלי הפרויקטים ברובם יועמסו בתב"רים השונים ע"פ הזמן המושקע בכל אחד מהם.
- 3.3. **רכישת ציוד חופים** - קישור בסך של כ 104 אלפי שם, מדובר ברכישה חד פעמית של הציוד בשנת 2024 עם העברת הפעילות למועצה.
- 3.4. **ביטוח לרשות** - קישור בסך של כ 381 אלפי שם, בשנת 2024 חודש הביטוח עם חסכון מהותי מצד אחד מאידך טרם התקבל החזר בגין פרמיה על תקופה יחסית - הנ"ל נמצא בדיון בבית משפט.
- 3.5. **תמר בלב** - קישור בסך של כ 1,299 אלפי שם, המתחם הוקם לטובת סיוע למפונים והופעל עד הרבעון הראשון של שנת 2024.
- 3.6. **מנהלת אירועים מקורות מימון חיצוניות** - קישור בסך של כ 149 אלפי שם בעקבות חתימה על הסכם חדש המבטל סעיף זה וישולם תשלום אחרון בגין ההסכם הישן בשנת 2025.
- 3.7. **יועצי מים מעיינות זוהר** - קישור בסך של כ 136 אלפי שם היות ובשנת 2024 נלקחו יועצים שונים להכנת תכנית עסקית לפתיחת תאגיד המים.
- 3.8. **אחזקת גינון פרויקטים** - קישור בסך של כ 317 אלפי שם, ייפתח תב"ר ייעודי לטובת פרויקטים של גינון.

- 3.9. **השתתפות המועצה בעמותת תמרית, מתנ"ס והשתתפות מתנ"ס חוגים** - קיטון בסך של כ 979 אלפי ₪ בעקבות שימוש בעודף נצבר של העמותה משנים קודמות .
- 3.10. **איכות הסביבה** – קיטון בסך של כ 712 אלפי ₪ הנובע מביטול הסכם פקחים מול היחידה הסביבתית וקליטת 2 עובדי מועצה מנגד והוצאות נלוות למחלקה.
- 3.11. **חניית עמלות חברת גביה** - קיטון בסך של כ 331 אלפי ₪ בעקבות התייעלות כלכלית של מהלך הוזלת עלויות והחלפה של מערך הטיפול בקנסות ע"י המרכז לגביית קנסות.
- 3.12. **מענה מבצע ראשוני חרבות ברזל** - קיטון בסך של כ 140 אלפי ₪ , תוקצב בעקבות המלחמה לשנת 2024 במטרה לתת מענה ראשוני לחירום .
4. **שכר עובדי חינוך** - גידול בסך של כ 278 אלפי ₪ הנובע מעדכון הסכמי שכר .
5. **פעולות חינוך** - סך הגידול בין תחזית הביצוע לשנת 2024, העומדת בסך של כ 18,409 אלפי ₪, לבין הצעת התקציב לשנת 2025, העומדת בסך של כ 19,113 אלפי ₪, הינו בסך של כ 704 אלפי ₪. הנובע בעיקר מהגורמים הבאים :
- 5.1. **הוצאות קבלניות אשכול ושדות נגב** - קיטון בסך של כ 117 אלפי ₪ בתקציב 2025 לעומת תחזית הביצוע לשנת 2024 , בתי הספר של היישובים המפונים בעקבות מלחמת "חרבות ברזל" נסגר עם שנת הלימודים תשפ"ד.
- 5.2. **פדגוגיה תוספתית בית ספר יסודי** - גידול בסך של כ 124 אלפי ₪ בתקציב 2025 לעומת תחזית הביצוע לשנת 2024, בשנת 2024 התקבלה תמיכה ממשרד החינוך .
- 5.3. **השתתפות הרשות פנימית עין גדי** - גידול בסך של כ 172 אלפי ₪ בתקציב 2025 לעומת תחזית הביצוע לשנת 2024 הנובע בעיקר מתוספת להסכם בגין אב בית שעד השנה היה עובד המועצה .
- 5.4. **השתתפות הרשות בתיכון, בתכנית ביכורים ובמגמת חילוץ והצלה** - גידול בסך של כ 115 אלפי ₪ בתקציב 2025 הנובע מעדכון ההסכם עם האגודה לקידום החינוך והתאמת תכנית ביכורים בתיכון ובעיקר מפתיחת מגמה חדשה של כיבוי והצלה .
- 5.5. **פסיכולוג שפ"ח** - גידול בסך של כ 494 אלפי ₪ בתקציב 2025 לעומת תחזית הביצוע לשנת 2024 בעקבות גיוס תקן חדש מכוח מכרז שלא צלח בשנת 2024.
6. **שכר עובדי רווחה** - גידול בסך של כ 135 אלפי ₪ הנובע מכך שבשנת 2024 משרת העו"ס לא אוישה במלואה ומקידום שכר לעו"ס בהתאם להסכמי שכר .
7. **פירעון מלוות + מלוות ביוב** - קיטון בסך של כ 447 אלפי ₪ הנובע מקיטון ביתרת ההלוואה שנפרעה בשנת 2024.
8. **פנסיה ופיצויים** - קיטון בסך של כ 299 אלפי ₪ הנובע מתשלום בגין תביעה על שנים עברו .
9. **ארנונה וועדת גבולות** - גידול בסך של כ 3,694 אלפי ₪ הנובע מהצמדה למדד בסוף שנת 2024.
10. **העברות והוצאות חד פעמיות** - קיטון בסך של כ 5,777 אלפי ₪ בשנת 2025 ביחס ליתרת עודפים לשנת 2024 נובע מכך שאין צפי לעודפים בשנת 2025. לקראת כל סוף שנת תקציב יתרות העודפים שהצטברו בתקציב השוטף מועברות לקרן לעבודות פיתוח. על כן, בתחילת שנה מתוקצב סכום ההכנסות העודף על סכום ההוצאות, כעודף המועבר לקרן עבודות פיתוח ומשמש את המועצה לצורך תקצוב פרויקטים שונים.



המועצה האזורית תמר
ים המלח

גרפים ודו"חות

דצמבר 2024



התפלגות הוצאות תקציב 2025 באלפי ש"ח

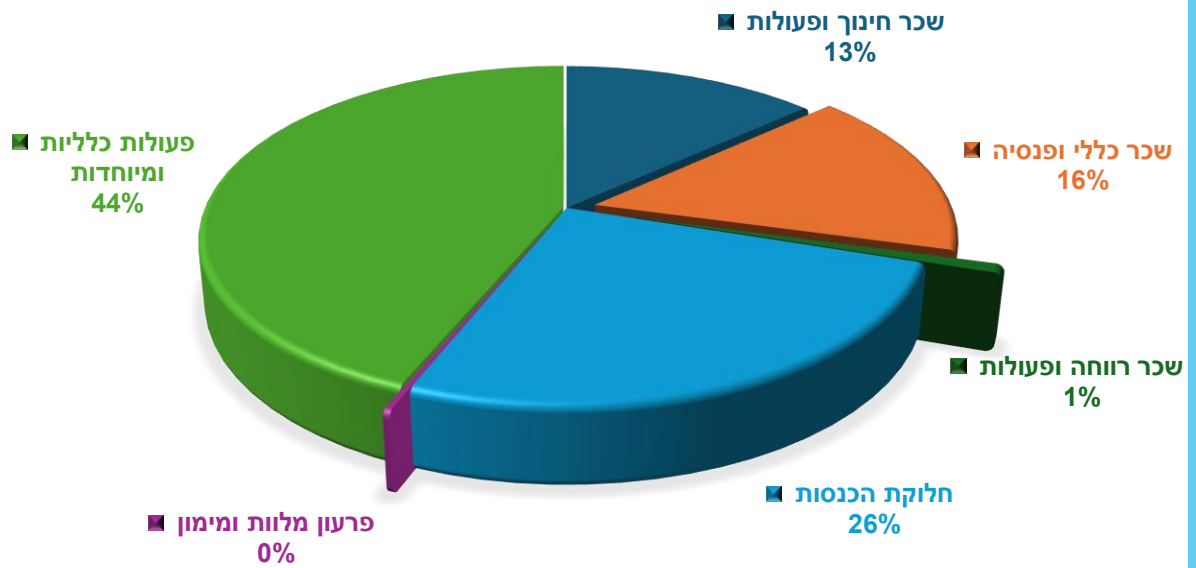

התפלגות הכנסות תקציב 2025 באלפי ש"ח

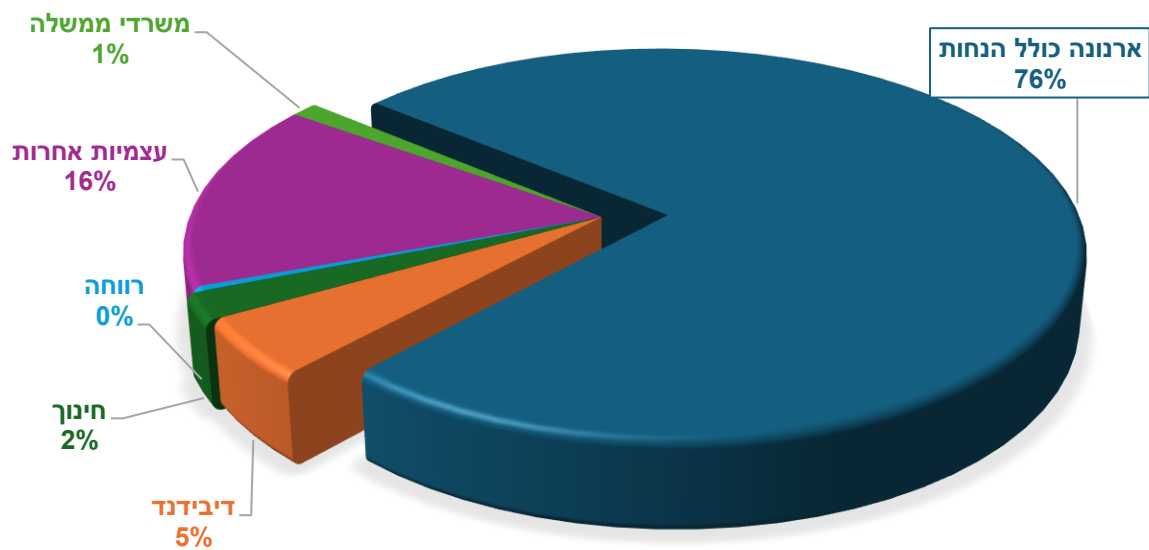

התפלגות חיוב השומה לשנת 2024

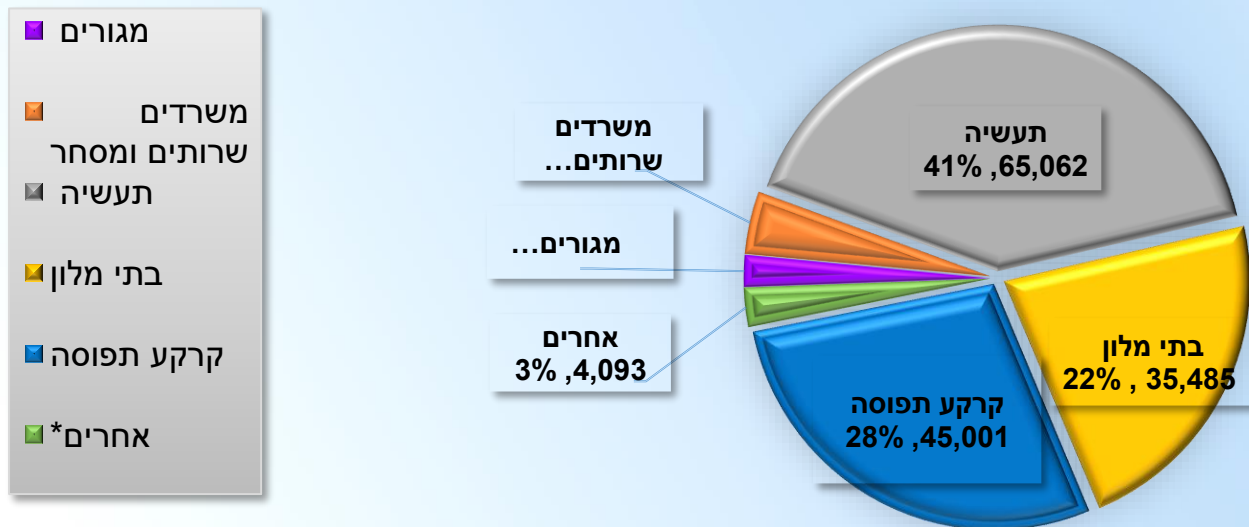

*נכסים אחרים הם: או.פי.סי רותם בע"מ, מקורות מים בע"מ.

אמצעי תשלום בכלל הגביה בשנת 2024 (באש"ח)

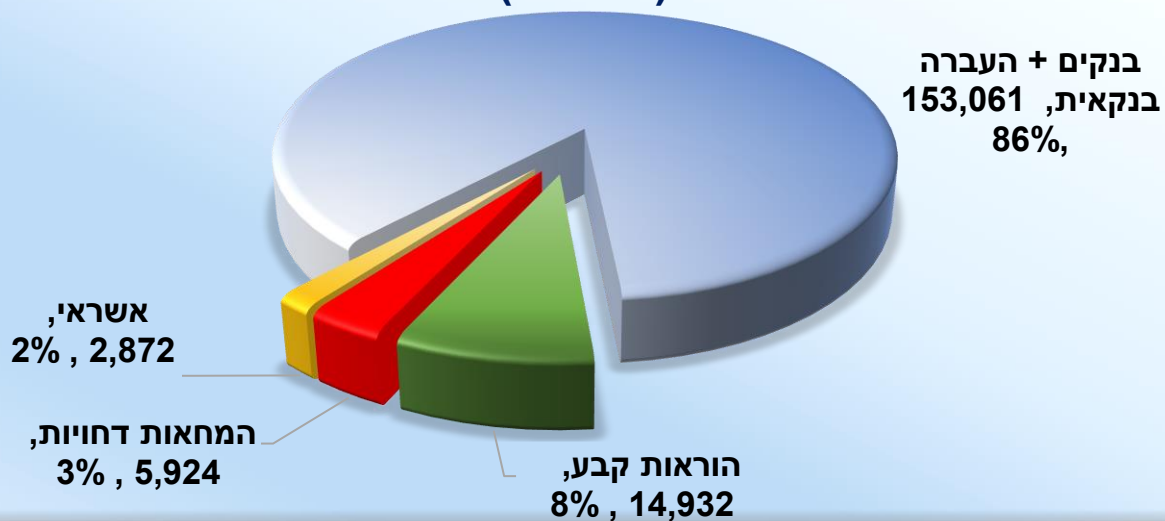

התפלגות הוצאות תקציב 2025 באלפי ש"ח

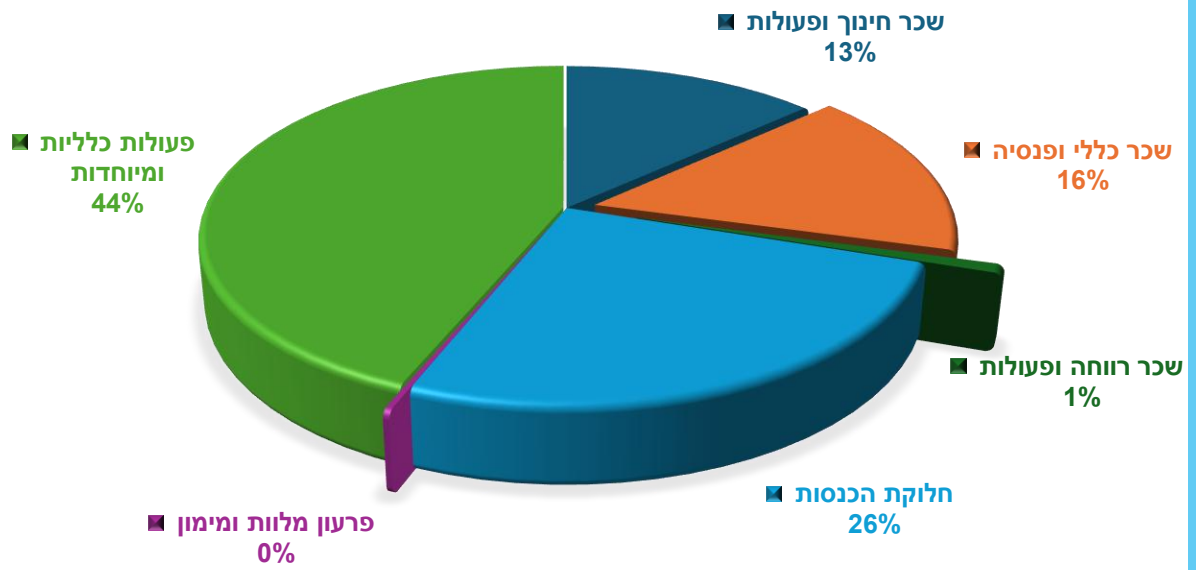

התפלגות הכנסות תקציב 2025 באלפי ש"ח

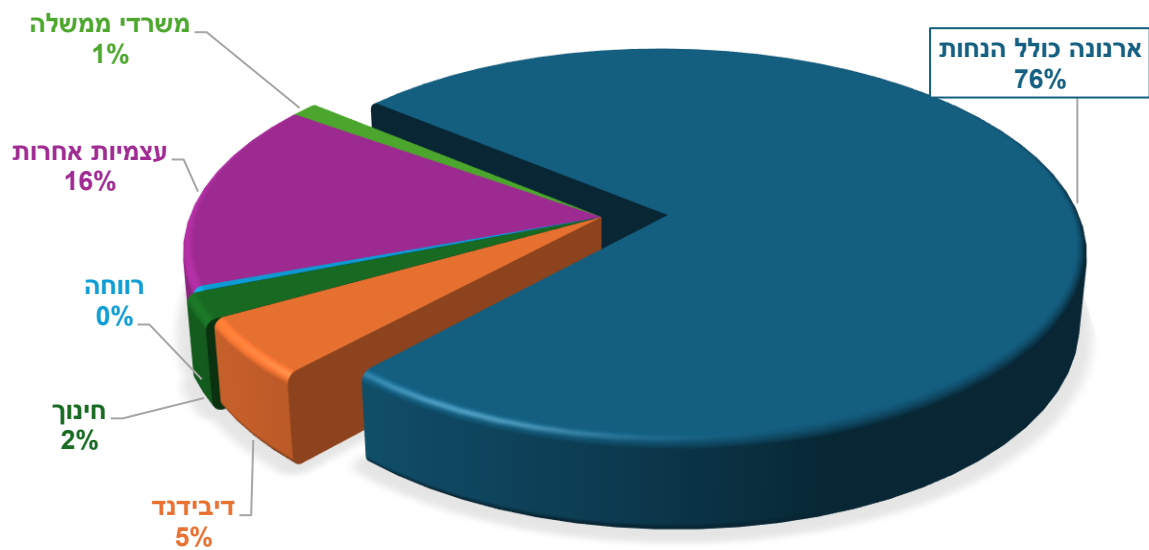

אחוז גביה שוטף

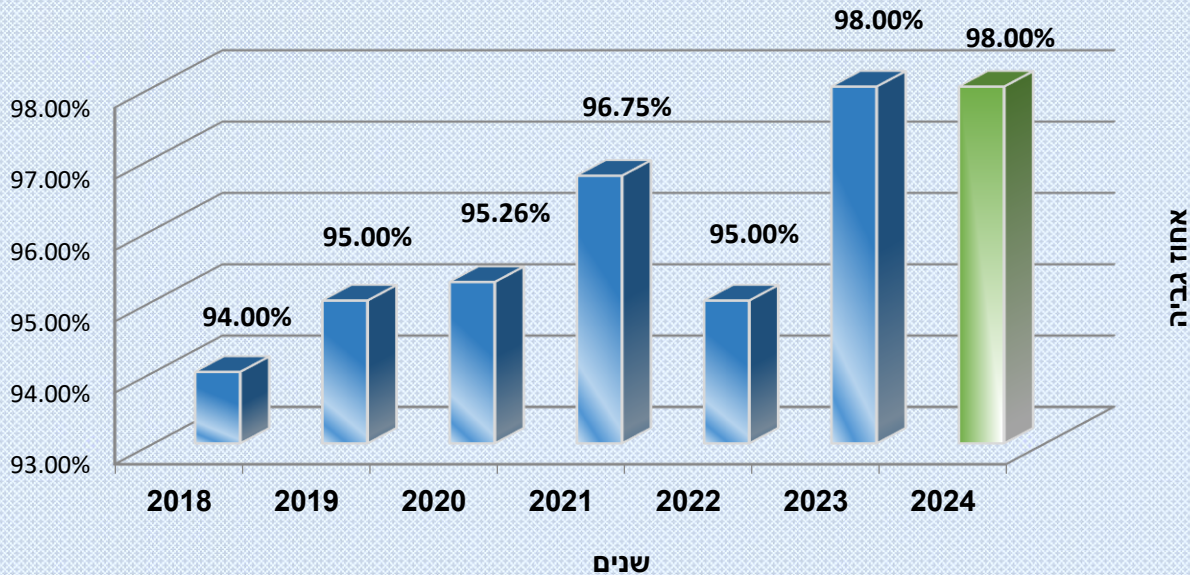

בגרף המוצג ניתן לראות את אחוז גביית הארנונה במועצה על פי השנים. הנתון לגבי שנת 2024 הינו אומדן עד לסוף השנה, בפועל אחוז הגביה נכון ליום 24/11/2024 בגין חודשים 1-12/2024 עומד על 95.5% וצפי הרשות כי אחוז הגביה יעמוד על כ- 98% בסוף השנה.

אחוז גביה מצטבר

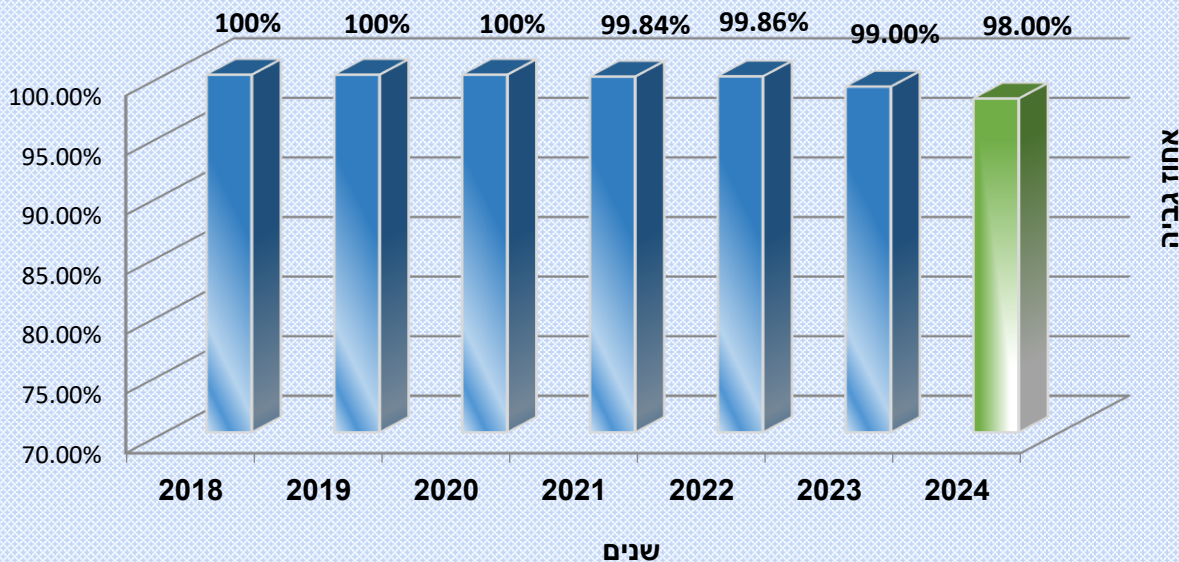

הגרף המוצג לעיל מבטא את סך אחוז הגביה המצטבר בגין כל שנה, כלומר, בניגוד לגרף "אחוז גביה שוטף", הנתונים המוצגים מבטאים לגבי כל שנה גם כספים שנגבו עבור אותה השנה בשנים שלאחר מכן.

תוסס ס"כ 2

מועצה אזורית תמר

תקציב לשנת 2025

ריכוז תקבולים ותשלומים של התקציב הרגיל לפי פרקי התקציב

- מיליון ש"ח -

תשלומים			תקבולים				
הצעת תקציב 2025	תחזית ביצוע 2024	תקציב מעודכן 2024	מספר - ושם הפרק	הצעת תקציב 2025	תחזית ביצוע 2024	תקציב מעודכן 2024	מספר - ושם הפרק
			הנהלה וכללית				מיסים ומענקים
10,953	9,798	10,730	.61 מנהל כללי	(170,532)	(163,332)	(160,390)	.11 ארנונות
9,221	6,609	6,858	.62 מנהל כספי	(11)	(12)	(12)	.12 אגרות
397	372	300	.63 הוצאות מימון	-	-	-	.15 השתתף כללית של מסודר
201	648	693	.64 פרעון מלוות	(40)	(3,455)	(3,014)	.19 מענקים
20,772	17,425	18,581		(170,583)	(166,799)	(163,416)	
			שירותים מקומיים				שירותים מקומיים
15,602	12,844	13,001	.71 תברואה	(1,178)	(1,271)	(1,315)	21 תברואה
3,319	3,158	3,536	.72 שמירה ובטחון	(1,448)	(1,446)	(1,373)	22 שמירה ובטחון
10,088	9,607	9,815	.73 תכנון ובניין העיר	(5,004)	(4,512)	(5,047)	23 תכנון ובניין העיר
21,728	20,164	20,962	.74 נכסים ציבוריים	(373)	(263)	(206)	24 נכסים ציבוריים
172	149	183	.75 חגיגות, מבצעים וארועים	-	-	-	25 חגיגות, מבצעים וארועים
14,677	14,278	14,761	.76 שירותים שונים והשתתפויות	(10,919)	(8,465)	(8,301)	26 שירותים שונים והשתתפויות
8,215	8,746	9,309	.77 פיתוח כלכלי	(653)	(1,743)	(1,890)	27 פיתוח כלכלי
4,764	4,261	4,316	.78 פיקוח עירוני	(30)	(15)	(55)	28 פיקוח עירוני
2,187	2,107	2,071	.79 חקלאות	-	-	-	29 חקלאות
80,752	75,314	77,954		(19,603)	(17,715)	(18,187)	
			שירותים ממלכתיים				שירותים ממלכתיים
29,879	28,897	28,335	.81 חינוך	(5,290)	(5,298)	(5,730)	.31 חינוך
8,425	9,114	9,373	.82 תרבות	(435)	(1,269)	(1,390)	.32 תרבות
1,302	1,270	1,350	.83 בריאות	-	-	-	.33 בריאות
1,882	1,762	1,870	.84 רווחה	(1,073)	(1,098)	(1,114)	.34 רווחה
530	530	530	.85 דת	-	-	-	.35 דת
-	-	-	.86 קליטת עליה	-	-	-	.36 קליטת עליה
1,106	1,520	1,520	.87 איכות הסביבה	-	-	-	.37 איכות הסביבה
43,124	43,093	42,978		(6,798)	(7,665)	(8,234)	
			מפעלים ושונים				מפעלים ושונים
2,676	2,655	2,252	.91 מים	(2,381)	(2,458)	(2,267)	.41 מים
4,660	4,452	4,551	.93 נכסים	(285)	(280)	(280)	.43 נכסים
1,604	1,880	2,146	.94 תחבורה	(5,920)	(4,910)	(5,061)	.44 תחבורה
5,468	5,423	5,564	.97 מפעל הביוב	(7,402)	(8,609)	(8,703)	.47 מפעל הביוב
14,408	14,410	14,513		(15,988)	(16,257)	(16,311)	
			תשלומים לא רגילים				תקבולים לא רגילים
66,011	68,426	62,371	תשלומים לא רגילים	(12,093)	(10,187)	(10,249)	תקבולים לא רגילים
225,067	218,668	216,397	סה"כ כללי	(225,065)	(218,623)	(216,397)	סה"כ כללי
				225,065	218,669	216,397	סה"כ תשלומים
				(225,065)	(218,623)	(216,397)	סה"כ תקבולים
				-	46	-	עודף

אישור תקן כח אדם לשנת 2025

מספר משרות 2025	מספר משרות 2024	שם פרק	אגף
1	1	ראש מועצה	ראש מועצה
2	2	לשכת ראש המועצה	
1	1	דוברות	
0.5	0.5	מבקר הרשות	
4.5	4.5	סה"כ	
3	3	מנהל החינוך	חינוך
2.7	2.7	מנהל החינוך הרך	
20.8	20.1	החינוך הרך	
1	1	חוגים	
17.48	17.48	חינוך יסודי	
3.82	4.82	תיכון	
6	6	הסעות	
2	2	נוער	
56.8	57.1	סה"כ	
1	1	יישובים	יישובים
3	4	המחלקה לשרותים חברתיים	
4	5	סה"כ	
5	5	גזברות	גזברות
4	4	גבייה	
1	1	מחשוב	
1	1	רכב	
6	6	רכש מכרזים והתקשרויות	
17	17	סה"כ	
2	2	מנכ"ל	מנכ"ל
2	2	משרדי הרשות	
3	3	משאבי אנוש	
0	1	מנהל הקמת תאגידי עירוניים	
1	1	מדיה	
2	1	תכנון ובקרה	
18	18	פיקוח חניה	
1	1	רבש"צ	
1	0	מוס"ח	
1	1	מוקד עירוני	
23.1	23.1	פנסיונרים	
54.1	53.1	סה"כ	
3	3	מהנדס הרשות	
5	5	מחלקת בינוי ותשתיות	
1	1	מידע תכנוני הנדסי	
1	1	תשתיות זורמוות	
1	1	מידע גאוגרפי	
6	7	פיקוח על הבניה	
10	10	ועדה לבנין	
2	0	איכות הסביבה	
29	28	סה"כ	
3	2	אגף תפעול	תפעול
11	10	אחזקה	
4.33	3.33	תברואה וויטרינריה	
1	1	בטיחות ונגישות	
6	6	גינון חופים	
9	9	ביוב	
34.33	31.33	סה"כ	
4	4	תיירות	תיירות
1	1	קידום ריושי עסקים	
5	5	סה"כ	
204.73	201.03	סה"כ משרות	



המועצה האזורית תמר
ים המלח



ספר הכנסות

הצעת תקציב לשנת 2025 (הצעת תקציב 2025)

מכרטיס: 1000000000 עד: 1599999999 5.עד סעיף: 999 מיון לפי: כרטיס הנה"ח
מבנה הדוח: רגיל 1.הצעת תקציב: 4.עד פרק: 999999

סעיף תקציב	שם סעיף תקציב	תקציב 2024	תחזית ביצוע גזברות 2024	הצעת גזברות 2025	הפרש בין תקציב 2024 ל תחזית 2025	הפרש בין תחזית 2024 ל 2025
1.110000.100	ארנונה כללית	158,357,765	161,300,000	168,531,912	-7,231,912	10,174,147
1.110000.103	סגור	45,500	45,500	62,150	-16,650	62,150
1.115000.100	פטורים ממיסים	1,319,091	1,319,091	1,287,042	32,049	-32,049
1.116000.100	הנחות סוציאליות ע"פי חוק	712,958	712,958	712,958		
1.129000.290	אגרות חופש מידע	400	400	400		
1.129000.490	הכנסות - התראות גבייה	11,532	11,532	11,000	532	-532
1.190000.910	בחירות	1,000				-1,000
1.192100.910	מענק פנסיה צוברת	40,000	40,000	40,000		
1.196000.910	שיפוי קליטת מפונים	2,973,460	3,414,700		3,414,700	-2,973,460
1.212300.220	אשפה אגרה בגין שרותי	611,264	579,426	514,814	64,612	-96,450
1.212300.222	אשפה פינני ערבה תיכונה	100,000	100,000	100,000		
1.212300.290	הכנסות פינני קרטון ובקבוקים ואלקטרוני	130,000	130,000	130,000		
1.212300.610	הכנסות שירותי ניקיון חל"י	6,000	6,000	6,000		
1.213200.220	אגרת רשיונות לעסקים	25,000	12,500	25,000	-12,500	
1.213300.220	הכנסות משילוט	401,780	401,780	386,990	14,790	-14,790
1.213300.490	רישוי עסקים-אגרות בית משפט	3,152				-3,152
1.214300.220	חיסוני כלבים	9,000	11,200	9,000	2,200	
1.214300.290	בדיקת עופות ודגים	6,000	7,000	6,000	1,000	
1.217000.490	הכנסות מתביעה משפטית	22,500	23,000	1,500	21,500	-21,000
1.220000.920	השתתפות משרד החינוך בביטחון	8,000	8,000	8,000		
1.222000.990	השתתפות מ.ישראל בשמירה קו התפר	366,490	439,783	439,783		73,293
1.223000.990	הכנסות המכון הגיאולוגי	1,200	1,200	1,200		
1.227000.970	מענק משרד הביטחון	314,361	314,361	314,361		
1.227000.971	רבש"ץ נווה זוהר	93,780	93,780	93,780		
1.227000.973	משרד הביטחון רבש"צים יישובים	589,261	589,260	589,260		-1
1.233100.220	אגרת רשיונות בניה	5,000,000	4,500,000	4,993,976	-623,976	-6,024
1.233300.290	אגרת מבנים מסוכנים	2,150	2,148		2,148	-2,150
1.233400.490	ועדה אגרות בתי משפט בגין עבירות בנייה	45,000	10,000	10,000		-35,000
1.244100.990	בטיחות בדרכים-השתתפות משרד התחבורה	10,000	10,000	10,000		
1.247000.490	אחזקת חוף לאונרדו	180,000	171,000	171,000		-9,000
1.247000.491	הכנסות ציוד חוף	50,000	50,000	160,000	-110,000	160,000
1.249000.290	תפעול הכנסות חשמל	16,000	32,330	32,330		16,330
1.269000.490	הכנסות הסכם שירותים	831,688	841,615	1,186,615	-345,000	354,927
1.269000.491	הכנסות ממכרזים	40,000	42,000	15,000	27,000	-25,000
1.269000.492	הכנסות מכירת פלאפונים	20,000	26,000	20,000	6,000	
1.269000.496	הכנסות דמי שימוש מחכ"ל	580,000	722,699	743,400	-20,701	163,400
1.269000.497	הכנסות רשות ניקוז הסכם שירותים+נקיון	55,000	58,000	58,000		3,000
1.269000.498	הכנסות תמורת הסכם שירותים	161,240	161,240	191,240	-30,000	30,000
1.269000.499	הכנסות מרכז מדע הסכם שירותים	45,000	45,000	45,000		
1.269000.690	דמי ניהול מטמנות אפעה	300,000	300,000	300,000		
1.269000.691	דמי אירוח מטמנות אפעה	2,200,000	2,200,000	2,200,000		
1.269000.692	דמי שימוש תא 7 מטמנות אפעה	4,000,000	4,000,000	6,160,000	-2,160,000	2,160,000
1.269000.740	גזברות מפעל הפיס חרבות ברזל	68,000	68,000		68,000	-68,000
1.271000.791	תמורת תמר בלב	1,276,031	1,277,431		1,277,431	-1,276,031
1.271100.490	הכנסות מארועים בשטחים פתוחים	200,000	200,000	250,000		50,000
1.271100.740	השתתפות מפעל הפיס בארועים	113,000	113,000	73,000		-40,000
1.271100.791	תיירות הכנסות שונות לקוחות	30,000	45,000	30,000	15,000	
1.271100.990	השתתפות משרדי ממשלה באירועים	260,000	95,572	200,000		-104,428
1.271100.991	משרד התרבות והספורט	4,750	4,750			-4,750
1.273000.490	הכנסות קיוסק סולריום	6,000	7,020		7,020	-6,000

הצעת תקציב לשנת 2025
(הצעת תקציב 2025)

מיון לפי: כרטיס הנה"ח
 3.מכרטיס: 1000000000 עד: 1599999999 עד סעיף: 999
 4.עד פרק: 999999

1.הצעת תקציב:
 2.מבנה הדוח: רגיל

סעיף תקציב	שם סעיף תקציב	תקציב 2024	תחזית ביצוע גזברות 2024	הצעת גזברות 2025	הפרש בין תקציב 2024 ל תחזית 2025	הפרש בין תחזית 2024 ל 2025
1.273200.950	הכנסות החטיבה להתישבות			100,000	100,000	-100,000
1.281000.651	צו עבירות קנס	40,000		15,000	15,000	-15,000
1.281000.910	רפורמת רישוי עסקים משרד הפנים	15,000	15,000	15,000		
1.311000.923	סל רשותי גפ"ן	58,168	58,168	72,124	72,124	-13,956
1.312000.220	אגרת חינוך גן	43,218		25,000	25,000	-25,000
1.312000.923	716 מעונות יום ממונה	105,600		105,600	105,600	-105,600
1.312001.220	תשלומי הורים 0-3	605,500	605,000	605,500	605,500	-500
1.312100.710	הסעות גנת מגילות	64,285	64,285	64,000	64,000	285
1.312100.920	משרד החינוך גנים	1,315,253	1,292,988	1,253,616	1,253,616	39,372
1.312200.920	עוזרות גנות	50,000			-50,000	
1.312201.920	תשלומי הורים חומרים	1,228	818	1,228		-410
1.312203.920	סייעת 2 והשרה - רשמי	1,495	1,495	4,115	2,620	-2,620
1.312400.490	הסעדה גני ילדים הר עמשא	60,000	60,000	60,000		
1.312800.420	חינוך קייטנה	25,922	25,000	20,000	-5,922	5,000
1.312802.920	מסג.חינוכיות בחופשות	1,865	1,865	2,000	135	-135
1.313200.490	הכנסות משרות כלליים גפן	10,000	10,000	8,000	-2,000	2,000
1.313201.920	הכנסות ביי"ס אשכול ושדות ים	350,000	250,000	-350,000	-350,000	250,000
1.313206.920	חוק שילוב - סייעות	323,561	323,561	332,333	332,333	-8,772
1.313207.920	גמול מנהליות - נ.עצמי	2,575	2,500	2,690	115	-190
1.313211.920	ניהול עצמי משופר א-ו	163,600	220,000	225,840	62,240	-5,840
1.313230.491	בי"ס קיץ-הכנסות מהורים	38,000	33,420	32,000	-6,000	1,420
1.313230.492	הכנסות חשמל סולרי בית ספר יסודי			20,000	20,000	-20,000
1.313299.929	הכנסות פעילות גפן ביה"ס יסודי	96,600	97,000	80,000	-16,600	17,000
1.313300.920	הסעות חינוך מיוחד-משרד החינוך	358,734	358,000	380,250	380,250	-22,250
1.313801.920	מסג. קיץ לתלמיד-ח.רגיל	49,657	40,323	41,000	-8,657	-677
1.313802.920	מסג.חינוכיות בחופשות	58,142	58,045	35,000	-23,142	23,045
1.315200.220	הכנסות ביס תיכון עג אגרות חינוך	190			-190	
1.315200.923	מניעת נשירה עכשיו		31,945			31,945
1.317100.920	קבט שמירה מוס חינוך	55,000	55,000	55,000		
1.317100.990	השתתפות מ.ישראל בשמירה בגין שמירה במוסדות חינוך	420,000	420,000	400,000	-20,000	20,000
1.317300.920	הכנסות משה"ח שפ"ח			130,000	130,000	-130,000
1.317700.920	קבי"ס מניעת נשירה	28,344	28,344	31,945	31,945	-3,601
1.317800.920	הסעות השתתפות מ.החינוך	1,381,840	1,100,050	1,244,955	1,244,955	-144,905
1.317900.929	גפן-סל רשות	61,145	160,319	58,000	-3,145	102,319
1.321100.791	תמריית בית היוצר	911,450	912,901	-911,450	-911,450	912,901
1.321100.792	חכל הכנסה קידוח אופקי נחל חימר	19,441	19,441	19,441		19,441
1.324000.490	הכנסות תרבות אולמות	15,000	8,500	8,500	-6,500	-20,000
1.326400.923	משרד התרבות תקנת סל"ע תחום ג'		20,000	20,000	20,000	-20,000
1.326400.990	משרד התרבות - הכנסות "תקנות סלע"	100,000	9,000	44,000	-56,000	-35,000
1.326400.992	השתתפות של המועצה תקנת סל"ע תחום ג'	20,000		-20,000	-20,000	
1.327000.991	תרבות יהודית-הכנסות	90,000	90,000	119,000	119,000	-29,000
1.328000.492	הכנסות תוכנית להב"ה	80,000	80,000	90,000	90,000	-10,000
1.328000.493	הכנסות פעילות נוער	95,000	91,000	95,000	95,000	-4,000
1.328000.920	שכר מנהלת יח.נוער-השתתפות	58,500	58,000	58,000	-500	513
1.329300.990	השתתפות משרדים אחרים	513	513	-513	-513	88,200
1.341000.491	שירותים חברתיים הכנסות משרות	88,200	88,200	-88,200	-88,200	
1.341000.930	שכר עובדי לשכות	356,664	418,194	418,200	61,536	-6
1.341011.930	רווחה הכנסות אבטחה ומוגנות	25,000	25,000	25,000		
1.341011.990	משרד ביטחון פנים פעילות והצטיידות בחירום	110,160	115,166	200,000	89,840	-84,834
1.342200.750	הכשרה בתחום החירום לעובדי המחלקה	3,000	3,000	3,000		
1.342200.930	צרכים מיוחדים למשפחה	8,160	7,650	7,650	-510	

הצעת תקציב לשנת 2025
(הצעת תקציב)

מיון לפי: כרטיס הנה"ח
 3.מכרטיס: 1000000000 עד: 1599999999 עד: 5.עד סעיף: 999
 1.הצעת תקציב: 1
 2.מבנה הדוח: רגיל
 4.עד פרק: 999999

סעיף תקציב	שם סעיף תקציב	תקציב 2024	תחזית ביצוע גזברות 2024	הצעת גזברות 2025	הפרש בין תקציב 2024 ל תחזית 2025	הפרש בין תחזית 2024 ל 2025
1.342400.930	רכזי מענים מגן זהב	8,500	8,500	8,500		
1.343500.490	פעולות קהילתיות לילד	25,000	25,000	25,000		
1.343500.930	משרד רווחה-פעולות קהלתיות לילד	7,500	7,500	7,500		
1.343510.930	יתד לצעירים	7,500			-7,500	
1.344000.930	בית הבאובאב-משרד הרווחה	193,248	217,922	217,920	24,672	2
1.344300.930	שרותים לאזרח הותיק מוסדי	89,508	8,392		-89,508	8,392
1.344400.930	בית בראשית משרד הרווחה	15,000			-15,000	
1.344400.932	שעת כושר		10,000			10,000
1.344500.930	אזרח ותיק-בית בראשית	7,185			-7,185	
1.345300.930	מסגרות אוטיסטים	161,988	159,980	159,984	-2,004	-4
1.345310.930	מרכז יום תעסוקה לב (בגיר אוטיסט)	6,000			-6,000	
1.347300.930	התמכרויות מבוגרים	1,076	3,000		-1,076	3,000
1.410000.210	אגרת מים.	450,198	450,000	387,917	-62,281	62,083
1.410000.820	הכנסות התקנה/פירוק שעוני מים נ"ז	15,700	20,000	5,000	-10,700	15,000
1.413100.221	מים צריכה עצמית ביה"ס יסודי	100,000	100,000	100,000		
1.413100.222	מים צריכה עצמית גינון ציבורי	200,000	200,000	200,000		
1.413100.223	מים צריכה עצמית מוסדות ציבור	1,250,000	1,250,000	1,250,000		
1.413101.202	מים מליחים	251,000	438,372	438,372	187,372	
1.439000.650	שכ"ד מחברות סלולר+חלי	280,000	280,000	285,420	5,420	-5,420
1.443200.650	הכנסות חניה	2,265,626	2,161,257	2,200,000	-65,626	-38,743
1.443200.651	קנסות חניה	2,265,625	2,368,493	3,000,000	734,375	-631,507
1.443200.653	חניונים אשראי ואפליקציות	500,000	350,000	684,996	184,996	-334,996
1.443200.654	חניונים מזומן	29,926	29,926	34,926	5,000	-5,000
1.472000.210	אגרת ביוב	8,672,258	8,672,258	7,982,313	-689,945	689,945
1.472000.212	הפרשה לקרן שיקום ביוב	-825,000	-825,000	-825,000		
1.472000.213	דיגום שפכים	61,778	61,778	50,020	-11,758	11,758
1.472000.414	שפכים אסורים וחריגים	794,000	700,000	169,297	-624,703	530,703
1.472000.491	הכנסות חשמל סולרי מט"ש	5,000		25,000	25,000	-25,000
1.513000.490	תקבולים מהחזר הוצ ש"ק			5,000	5,000	-5,000
1.591900.590	העברה מקרנות			1,000,000	1,000,000	-1,000,000
1.592000.662	דיבדנד חכ"ל	10,000,000	10,000,000	11,000,000	1,000,000	-1,000,000
1.594000.490	הכנסות מיוחדות ובלתי נצפות	35,000		5,000	-30,000	-5,000
1.594000.600	הכנסות משנים קודמות	206,658	186,658	20,000	-186,658	166,658
סיכום לדוח	סה"כ הכנסות סה"כ הוצאות הכנסות פחות הוצאות	216,394,137	218,668,003	225,066,422	8,672,285	-6,533,169
		216,394,137	218,668,003	225,066,422	8,672,285	-6,533,169



המועצה האזורית תמר
ים המלח



ספר הוצאות

הוצאות לשכת ראש המועצה



לשכת ראש הרשות

דברי הסבר

ייעוד האגף

לשכת ראש המועצה פועלת למימוש מדיניות ראש המועצה תוך קיום קשר רציף עם התושבים, עם מנהיגי היישובים ועם גופים ציבוריים וממלכתיים לצורך מילוי תפקידה הכוללת. לשכת ראש המועצה כוללת את היחידות הבאות.

דוברות וקשרי ציבור

מיתוג ופרסום המועצה.

אספקת שירותי דוברות.

ניהול הקשר עם משרד יעוץ התקשורת ויחסי הציבור של המועצה.

הפקת אירועי לשכת ראש המועצה ובכלל זה אירוח חברי כנסת, שרים, שגרירים, קונסולים, הפקת טקסים ועוד.

הפקת העלון הרבעוני "עלי תמר", והניוזלטר החודשי של המועצה.

קשרי חוץ

קישור המועצה לגורמים שונים בעולם, לצורך חילופי ידע והבנות, שיתופי פעולה הדדיים, והגברת המודעות למצבו המדרדר של ים המלח ולפגעי נסיגת המפלס.

קידום פרויקטים דמוגרפיים, טכנולוגיים, חינוכיים, תיירותיים וחקלאיים בשיתוף פעולה בינלאומי.

הצעת תקציב לשנת 2025 (הצעת תקציב 2025)

1.הצעת תקציב: 1 מ.בונה הדוח: שבירה לפי מחלקה 2.עד פרק: 999999 3.מכרטיס: 1600000000 עד: 1999999999 4.עד סעיף: 999 מיון לפי: כרטיס הנה"ח

סעיף תקציב	שם סעיף תקציב	תקציב 2024	תחזית ביצוע גזברות 2024	הצעת גזברות 2025	הפרש בין תקציב 2024 ל 2025	הפרש בין תחזית 2024 ל 2025
מחלקת ראש הרשות						
28						
1.611000.110	שכר ראש המועצה	843,325	894,031	787,560	-55,765	106,471
1.611000.112	תגמולי מילואים	-5,198	-5,198	5,198	5,198	-5,198
1.611000.471	ניפוק מחסן - ראש הרשות	8,000	8,000	8,000		
1.611000.472	ציוד משרדי	1,000	1,001	-1,000	-1,000	1,000
1.611000.511	אירוח וכיבוד	65,000	65,000	65,000		
1.611000.512	אש"ל ונסיעות	5,000	1,000	5,000		-4,000
1.611000.513	נסיעות לחו"ל			10,000	10,000	-10,000
1.611000.514	ראש רשות מתנות	5,000	2,000	5,000		-3,000
1.611000.522	ספרות מקצועית ועיתונ	1,000		1,000		-1,000
1.611000.523	דמי חבר	3,800	3,800	3,800		
1.611000.540	טלפון - ראש רשות	3,000	2,475	3,319	319	-844
1.611000.580	הוצ ארגוניות שונות ראש הרשות	73,890	74,148	80,000	6,110	-5,852
1.611000.582	גיבוש אגף ראש המועצה	1,600	1,600	2,000	400	-400
1.611000.755	ראש הרשות כנסים ואירוח	165,600	135,600	150,000	-15,600	-14,400
	לקידום האזור					
1.611000.850	מלגות מ.א.תמר	104,000	104,000	104,000		
1.611000.930	רכישת ציוד יסודי	18,400	13,400	3,500	-14,900	9,900
1.611001.531	רכב - ניר ונגר -דלק	39,600	40,508	37,000	-2,600	3,508
1.611001.532	רכב - ניר ונגר - תיקונים חניה וכבישי אגרה	3,000	3,000	3,030	30	-30
1.611001.536	רכב - ניר ונגר - ליסינג	97,440	88,500	91,200	-6,240	-2,700
1.613001.110	שכר לשכת ראש מועצה	314,500	337,370	330,703	16,203	6,667
1.613001.112	תגמולי מילואים	-20,187	-20,187	20,187	20,187	-20,187
1.613001.521	לשכת ראש הרשות - השתלמויות	21,000	3,000	30,000	9,000	-27,000
1.772000.761	מטה משותף להקמת נבטים	55,000	55,000	-55,000	-55,000	55,000
	סה"כ הוצאות	1,803,770	1,808,048	1,720,112	-83,658	87,935
	סה"כ הכנסות פחות הוצאות למחלקת ראש הרשות	-1,803,770	-1,808,048	-1,720,112	83,658	-87,935
מחלקת דוברות ויחסי ציבור						
152						
1.611000.550	פרסום - דוברות	16,400	16,380	16,500	100	-120
1.611000.751	יעוץ יחסי ציבור	167,350	167,310	127,525	-39,825	39,785
1.613002.531	רכב - עפרה גזית - דלק	15,000	17,000	18,500	3,500	-1,500
1.613002.532	רכב - עפרה גזית - תיקונים חניה וכבישי אגרה	3,000	3,000	3,030	30	-30
1.613002.536	רכב - עפרה גזית - ליסינג	60,400	63,353	67,200	6,800	-3,847
1.614000.110	משכורת דוברות ויחסי ציבור	302,239	290,990	300,315	-1,924	-9,325
1.614000.511	דוברות ארוח עיתונאים	15,000	2,000	3,000	-12,000	-1,000
1.614000.513	משלחת טולסה		36,641	77,000	77,000	-40,359
1.614000.550	הוצאות פרסום-עלי תמר+פייסבוק	60,000	66,640	67,028	7,028	-388
1.754200.750	קשרים בינלאומיים	182,578	148,880	171,582	-10,996	-22,702
	סה"כ הוצאות	821,967	812,194	851,680	29,713	-39,486
	סה"כ הכנסות פחות הוצאות למחלקת דוברות ויחסי ציבור	-821,967	-812,194	-851,680	29,713	39,486
	סה"כ הכנסות	2,625,737	2,620,242	2,571,792	-53,945	48,449
	סה"כ הוצאות	-2,625,737	-2,620,242	-2,571,792	53,945	-48,449
	הכנסות פחות הוצאות					
סיכום לדוח						

הוצאות

אגף
גזברות



1. אגף גזברות

ייעוד האגף

אגף הגזברות מנהל את המערכת הכספית של המועצה ופועל למען ניהול יעיל, מועיל ותקין של משאביה הכספיים, תוך שמירה על הוראות הדין והנחיות הרשומות המוסמכות.

ייעודה המרכזי של פעילות האגף הינו יצירת התשתיות לייצוב והרחבת מקורותיה הכספיים של המועצה, לניהולה הכלכלי באופן מושכל ולשמירה על המסגרת התקציבית המתוכננת תוך שמירה על קופת המועצה וביטחונה, פיקוח ובקרה חשבונאית מתאימים בהתאם להוראות כל דין.

יחידות האגף ותחומי אחריותו

גזבר

פיקוח וניהול מחלקות אגף הגזברות: מח' גזברות, תאגידיים, מכרזים רכש והתקשרויות, הנהלת חשבונות, גביה מערכות מידע ורכב.

בניה וניהול של התקציב הרגיל והבלתי רגיל.

ניהול הארנונה ברשות ועריכת צו המסים השנתי.

ממונה על הגביה, מיצוי אחוזי הגבייה ואכיפה.

הגשה והכנה של הדוחות הכספיים.

טיפול בהזמנות עבודה וטובין, אישור חשבונות וחוזים.

ניהול השקעות המועצה, בחינת כדאיות וניתוחים כלכליים.

קידום וניהול מערך הקולות הקוראים ברשות.

חבר דירקטוריון /ועד בגופי הסמך של הרשות.

מחלקת גזברות

סיוע לגזבר המועצה בקידום ומימוש תחומי אחריותו.

פיקוח ומעקב על התקציב הרגיל והבלתי רגיל לרבות ביצוע תקציבי מגורמי חוץ.

ממונה על תחום ביטוחי הרשות לרבות טיפול בתיקי תביעות שהועברו לטיפול חב' הביטוח.

סיוע שוטף לאגפים בניהול ובמעקב אחר התקציבים.

מעקב אחר קולות קוראים.

תאגידיים

סיוע לגזבר המועצה בקידום ומימוש תחומי אחריותו.

פיקוח ומעקב על התקציב הרגיל והבלתי רגיל לרבות ביצוע תקציבי מגורמי חוץ.

ניהול שוטף מול מע"מ, מס הכנסה ורו"ח של התאגיד.

מח' רכב

ריכוז וניהול צי הרכב של המועצה רכבי המאגר והליסינג, לרבות הזמנת רכבים חדשים, מסירה וקבלה של

רכבים, מעקב אחר ק"מ וטיפולים, הוצאות הדלק, ליסינג, טיפולים ועוד.

מחלקת רכש, מכרזים והתקשרויות

ניהול תהליכי הוצאת מכרזי המועצה ולרבות ליווי הליכי המכרזים משלב קבלת הבקשה על ידי המחלקות השונות ועד להתקשרות עם הזוכה.

ניהול מאגר יועצים לרבות בחינת יועצים וליווי הליכי התקשרויות עמם משלב הבקשה על ידי המחלקות השונות ועד להתקשרות עם הזוכה.

ביצוע כל פעולות הרכש, ההתקשרויות והחוזים עם ספקים וקבלנים כולל קבלת הצעות ולרבות ניהול המו"מ עם הספקים.

מעקב אחר תוקף החוזים, הערבויות והביטוחים.

אחריות על בחינת התייעלות וחסכון כספי במועצה בתחום הרכש.

אחריות על ניהול המלאי והמצאי של המועצה.

מחלקת הנהלת החשבונות

ניהול מערכת הרישום החשבונאי במועצה בהתאם להוראות הדין ולהנחיות הרשויות המוסמכות.

עריכתם והכנתם בפועל של הדוחות הכספיים התקופתיים והשנתיים של המועצה.

מעקב ובקרה מלאים אחר כלל התנועות הכספיות.

ניהול המעקב התקציבי וביקורת התקציב.

סיוע שוטף לאגפים בניהול ובמעקב אחר התקציבים.

וידוא אישור חשבונות קבלנים וספקי שירותים, בהלימה להסכמי ההתקשרות עימם, וריכוז ביצוע התשלומים לספקים.

פיקוח על תזרים המזומנים של המועצה.

מחלקת גביה

ריכוז פעילות המיסוי המוניציפאלי במועצה – ארנונה, מים וביוב, אגרות שילוט, היטלים ותשלומי חובה ורשות אחרים, יצירת וניהול בסיס נתוני השומה תוך מיצוי פוטנציאל החיוב, גבייתם של כל אלה תוך מיצוי פוטנציאל הגביה ובכלל זה, ריכוז וניהול הפעולות לאכיפת הגביה.

ניהול שירות הלקוחות לנישומי וחייבי המועצה תוך ווידוא זמינות ונגישות השירותים, הרחבת אמצעי התשלום, וריכוז הפניות בנושא תוך יצירת ממשק יחיד לתושב בכל תחומי הגביה.

מחלקת מחשוב

אחריות על כלל פעילות המחשוב, התקשוב, מערכות המידע, אבטחת המידע, התקשורת, המתח הנמוך והטלפוניה במועצה ובגופי הסמך.

מעורבות (תכנון ופיקוח) בפרויקטים בתחום יישום מערכות, אתרי עבודה, מוסדות וגופי סמך בתחום המחשוב, התקשוב, התקשורת, אבטחת המידע ומערכות המידע הנדרשות.

ניהול מערכות המידע הקיימות במועצה וגופי הסמך.

ניהול אבטחת המידע על הנכסים הדיגיטליים של המועצה.

הצעת תקציב לשנת 2025

(הצעת תקציב 2025)

מכרטיס: 1600000000 עד: 999999999 5.עד סעיף: 999
מכרטיס: 999999 עד: 999999999 4.עד פרק: 999999
1.הצעת תקציב: 1
2.מבנה הדוח: שבירה לפי מחלקה

	הפרש בין תחזית 2024 ל 2025	הפרש בין תקציב 2024 ל 2025	הצעת גזברות 2025	תחזית ביצוע גזברות 2024	תקציב 2024	שם סעיף תקציב	סעיף תקציב
מחלקת מחשוב							16
	-9,360	-38,170	37,000	27,640	75,170	יועצים מחשוב	1.611300.750
	-490	470	57,820	57,330	57,350	אחזקת מצלמות	1.722000.756
	-14,857	6,700	176,700	161,843	170,000	טלפון-תקשורת ודואר בנין ראשי	1.938000.540
	14,000	80,000	230,000	244,000	150,000	רכישת פלאפונים כלל מועצה	1.938000.930
	-11,202	20,876	287,150	275,948	266,274	שכר מחשוב	1.938100.110
	-5,770	1,862		-5,770	-1,862	תגמולי מילואים	1.938100.112
	-14,845	-3,630	206,370	191,525	210,000	מדפסות כלל מועצה	1.938100.470
	4,112	-6,000	12,000	16,112	18,000	מחשוב-השתלמויות	1.938100.521
	-200	200	1,000	800	800	דמי חבר מחשוב	1.938100.523
	-448	400	22,000	21,552	21,600	רכב - לירון אברגיל - דלק	1.938100.531
			1,500	1,500	1,500	רכב - לירון אברגיל - תיקונים	1.938100.532
						חניה וכבישי אגרה	
	-3,048	-2,200	56,400	53,352	58,600	רכב - לירון אברגיל - ליסינג	1.938100.536
	-70	-20	1,600	1,530	1,620	טלפון - מחשוב	1.938100.540
	-26,008	3,880	469,040	443,032	465,160	מחשוב אחזקה שוטפת מחשבים	1.938100.570
	-24,149	5,799	284,149	260,000	278,350	מחשוב-מיכון ועיבוד נתונים	1.938100.571
	5,000	-11,900	15,000	20,000	26,900	מחשוב קבלינות	1.938100.750
	-7,684	7,684	195,400	187,716	187,716	מחשוב אופיס 365	1.938100.752
	5,621	-5,621	65,379	71,000	71,000	מחשוב מרכזיה	1.938100.753
	-54,769	33,281	87,781	33,012	54,500	אבטחת סייבר למועצה	1.938100.754
	10,000	-10,000	20,000	30,000	30,000	מחשוב רכישת ציוד יסודי	1.938100.930
	-134,167	83,611	2,226,289	2,092,122	2,142,678	סה"כ הוצאות	
	134,167	-83,611	-2,226,289	-2,092,122	-2,142,678	סה"כ הכנסות פחות הוצאות למחלקת מחשוב	
מחלקת גזברות							29
	-290,088	112,729	2,060,704	1,770,616	1,947,975	שרות משפטי עב' קבלי	1.617000.750
	-40	40	56,200	56,160	56,160	ייעוץ משפטי ביטוחים	1.617000.751
	-30,000	17,600	40,000	10,000	22,400	הוצאות משפטיות שונות	1.617000.780
	-187,664	210,815	1,472,255	1,284,591	1,261,440	שכר גזברות	1.621100.110
	1,300	3,200	13,200	14,500	10,000	ניפוק מחסן - גזברות	1.621100.471
	150	-1,000		150	1,000	ציוד משרדי גזברות	1.621100.472
		-5,000	15,000	15,000	20,000	אירוח וכיבוד	1.621100.511
	-1,000	-18,000	2,000	1,000	20,000	אשייל ונסיעות	1.621100.512
	-1,968	-2,000	40,000	38,032	42,000	גזברות-השתלמויות	1.621100.521
	-160	-550	1,000	840	1,550	גזברות-ספרות מקצועית	1.621100.522
		-1,400	1,600	1,600	3,000	גזברות-דמי חבר בארגו	1.621100.523
	-404	679	5,179	4,775	4,500	טלפון - גזברות	1.621100.540
	-150	150	18,150	18,000	18,000	גזברות-מיכון ועיבוד	1.621100.571
	-400	400	10,400	10,000	10,000	גיבוש אגף גזברות	1.621100.582
	20,000	-20,000	100,000	120,000	120,000	תכנית עבודה ותקציב	1.621100.750
	-1,500	650	11,328	9,828	10,678	ייעוץ השקעות	1.621100.751
	69,236	-112,573	50,427	119,663	163,000	יועצים	1.621100.756
	-1,225	8,000	10,000	8,775	2,000	השתתפות במכרזים משותפים	1.621100.757
	19,441	-19,441		19,441	19,441	הנחת קווי מים וסיניקה נחל חימר	1.621100.759
	-3,000	-5,000	5,000	2,000	10,000	הוצאות אחרות	1.621100.780
	-4,000	-32,000	30,000	26,000	62,000	רכישת ציוד יסודי	1.621100.930
	-2,251,534	2,133,977	2,251,534		117,557	רזרבה כללית (גזברות)	1.621100.960
	-205	5,200	25,000	24,795	19,800	רכב- נטלי וייטר אדרי - דלק	1.621104.531
	187	13	1,513	1,700	1,500	רכב - נטלי וייטר אדרי - תיקונים	1.621104.532
						חניה וכבישי אגרה	
	-4,345	5,000	63,600	59,255	58,600	רכב- נטלי וייטר אדרי - ליסינג	1.621104.536
	-14,339	19,600	50,800	36,461	31,200	רכב - עידן שילמן - דלק	1.621105.531
	1,965	35	4,035	6,000	4,000	רכב - עידן שילמן - תיקונים חניה וכבישי אגרה	1.621105.532
						רכב - עידן שילמן - ליסינג	
	-6,133	6,500	90,000	83,867	83,500	רכב - עידן שילמן - ליסינג	1.621105.536
	712	8,400	42,000	42,712	33,600	רכב - שגית דנינו - דלק	1.621106.531
	-20	20	1,520	1,500	1,500	רכב - שגית דנינו - תיקונים חניה וכבישי אגרה	1.621106.532

הצעת תקציב לשנת 2025

(הצעת תקציב 2025)

מכרטיס: 1600000000 עד: 9999999999 5.עד סעיף: 999
מבנה הדוח: שבירה לפי מחלקה 1.הצעת תקציב: 999999 פרק: 4.עד פרק: 999999 מיון לפי: כרטיס הנה"ח

	הפרש בין תחזית 2024 ל 2025	הפרש בין תקציב 2024 ל 2025	הצעת גזברות 2025	תחזית ביצוע גזברות 2024	תקציב 2024	שם סעיף תקציב	סעיף תקציב
	-2,819	1,400	69,600	66,781	68,200	רכב - שגית דנינו - ליסינג	1.621106.536
	-330	2,000	18,000	17,670	16,000	רכב - אולגה קגידן דלק	1.623000.531
	-413	-987	1,513	1,100	2,500	רכב - אולגה קגידן - תיקונים חניה וכבישי אגרה	1.623000.532
	-2,806	3,200	61,800	58,994	58,600	רכב - אולגה קגידן - ליסינג	1.623000.536
	-13,516	95,812	305,812	292,296	210,000	הוצאות עמלה	1.631000.610
	406,170	-406,167	200,213	606,383	606,380	תשלומים ע"ח קרן	1.649100.691
	11,746	-12,358	1,000	12,746	13,358	תשלומים ע"ח ריבית	1.649100.692
	29,063	-72,598	250	29,313	72,848	תשלומים ע"ח הצמדה	1.649100.693
	24,330	-68,000		24,330	68,000	קבלניות סיוע לאוכלוסייה במצוקה מפעל הפיס חרבות ברזל	1.729999.751
	44,402	-76,000		44,402	76,000	ציוד סיוע לאוכלוסייה במצוקה מפעל הפיס חרבות ברזל	1.729999.930
	16,374	-6,012	69,984	86,358	75,996	השתתף ארגון המועצות	1.765000.830
			7,500	7,500	7,500	פורום רשויות חוף	1.765000.831
	381,000	-403,380	1,900,000	2,281,000	2,303,380	בטוח לרשות	1.767000.441
		-350,000	200,000	200,000	550,000	תביעות מתחת לגובה השתתפות עצמית	1.767000.443
	-8,500	8,500	1,003,500	995,000	995,000	מ"פ מדבר ים המלח	1.771000.761
	-37,504	59,274	59,274	21,770		הסכמי שכירות סולריום - מד"א ומשטרה	1.773200.410
			530,041	530,041	530,041	מועצה דתית	1.851000.810
		-211,109			211,109	סגור	1.991900.980
	5,724,227	-36,993		5,807,498	36,993	העברה לקרן עודפים תקציב שוטף	1.992000.980
	-10,000		10,000		10,000	תשל להחזר תשלומים ש.ק	1.993000.980
	1,000	-1,000	84,000	85,000	85,000	מקדמות על הוצ' עודפות	1.994000.970
	27,000	-27,000	35,000	62,000	62,000	הוצאות שנים קודמות	1.994000.980
	1,232		10,000	11,232	10,000	הוצאות מיוחדות ובלתי נצפות מראש	1.994000.981
	-3,326,398	3,326,398	37,071,340	33,744,942	33,744,942	ארנונה ועדת גבולות מפעלי ים המלח	1.994000.982
	-367,552	367,552	21,367,552	21,000,000	21,000,000	ארנונה ו. גבולות מישור רותם	1.994000.984
			712,958	712,958	712,958	הנחות סוציאליות ע"פי חוק פטורים ממיסים	1.995000.860
	32,049	-32,049	1,287,042	1,319,091	1,319,091		1.995000.861
	243,571	4,476,527	71,478,824	71,805,666	67,002,297	סה"כ הוצאות	
	-243,571	-4,476,527	-71,478,824	-71,805,666	-67,002,297	סה"כ הכנסות פחות הוצאות למחלקת גזברות	
						מחלקת סולריום	31
	55,000	-55,000		55,000	55,000	סולריום חשמל	1.773200.431
		-18,500			18,500	סולריום מים	1.773200.432
		-5,000			5,000	טלפון - סולריום	1.773200.540
	60,000	-60,000		60,000	60,000	סולריום קבלניות	1.773200.752
	115,000	-138,500		115,000	138,500	סה"כ הוצאות	
	-115,000	138,500		-115,000	-138,500	סה"כ הכנסות פחות הוצאות למחלקת סולריום	
						מחלקת חרבות ברזל	32
	1,299,393	-1,299,393		1,299,393	1,299,393	תמר בלב	1.771001.750
	1,299,393	-1,299,393		1,299,393	1,299,393	סה"כ הוצאות	
	-1,299,393	1,299,393		-1,299,393	-1,299,393	סה"כ הכנסות פחות הוצאות למחלקת חרבות ברזל	
						מחלקת מעיינות זוהר	33
	28,900	-31,000	2,600	31,500	33,600	רכב - אבי כהן - דלק	1.749002.531
	3,000	-3,000	500	3,500	3,500	רכב - אבי כהן - תיקונים חניה וכבישי אגרה	1.749002.532

הצעת תקציב לשנת 2025

(הצעת תקציב 2025)

מכרטיס: 1600000000 עד: 1999999999 5.עד סעיף: 999
 4.עד פרק: 999999

1.הצעת תקציב: 1
 2.מבנה הדוח: שבירה לפי מחלקה

מיון לפי: כרטיס הנה"ח

	הפרש בין תחזית 2024 ל 2025	הפרש בין תקציב 2024 ל 2025	הצעת גזברות 2025	תחזית ביצוע גזברות 2024	תקציב 2024	שם סעיף תקציב	סעיף תקציב
	54,102	-54,550	5,250	59,352	59,800	רכב - אבי כהן - ליסינג	1.749002.536
	252,375	-269,780	38,540	290,915	308,320	מעיינות זוהר שכר	1.773000.110
	3,000	-3,000	500	3,500	3,500	ניפוק מחסן - מעיינות זוהר	1.773000.471
	849	-1,651	149	998	1,800	טלפון - מעיינות זוהר	1.773000.540
	136,615	-141,100	10,000	146,615	151,100	יועצי מים מעיינות זוהר	1.773000.750
	3,000	-5,000		3,000	5,000	הוצ שונות מעיינות זוהר	1.773000.780
	481,841	-509,081	57,539	539,380	566,620	סה"כ הוצאות	
	-481,841	509,081	-57,539	-539,380	-566,620	סה"כ הכנסות פחות הוצאות למחלקת מעיינות זוהר	
						מחלקת תחבורה ורכב	61
	-6,519	5,313	175,015	168,496	169,702	שכר תחבורה	1.940000.110
		3,000	1,000	1,000	1,000	ניפוק מחסן - תחבורה ורכב	1.940000.471
		-20,000	30,000	30,000	50,000	תחבורה-השתלמויות	1.940000.521
	-2	-294	516	514	810	חריגות ק"מ בליסינג-כללי	1.940000.532
		-4,250	10,000	10,000	14,250	טלפון - תחבורה ורכב	1.940000.540
		1,000	13,000	13,000	12,000	תחבורה ורכב-מיכון ועיבוד	1.940000.570
	-2,000	1,000	2,000		1,000	תחבורה שונות	1.940000.780
	6,500	-9,000		6,500	9,000	רכישות ציוד יסודי	1.940000.930
						ציוד רכב	1.940000.931
	-2,021	-23,231	234,531	232,510	257,762	סה"כ הוצאות	
	2,021	23,231	-234,531	-232,510	-257,762	סה"כ הכנסות פחות הוצאות למחלקת תחבורה ורכב	
						מחלקת גבייה	173
	-12,210	20,000	20,000	7,790		רכב - עוז אשכנזי - דלק	1.621107.531
	-2,200	2,500	2,500	300		רכב - עוז אשכנזי - תיקונים חניה	1.621107.532
	-41,194	62,000	62,000	20,806		רכב - עוז אשכנזי - ליסינג	1.621107.536
	1,000		3,500	4,500	3,500	ניפוק מחסן - גבייה	1.623000.471
	1,000	-1,000		1,000	1,000	ציוד משרדי	1.623000.472
	-1,000	-5,000	5,000	4,000	10,000	השתלמויות	1.623000.521
	-127	45	1,645	1,518	1,600	טלפון - גבייה	1.623000.540
	-69,829	55,429	176,829	107,000	121,400	גבייה - מיכון ועיבוד נתונים	1.623000.570
	3,000	-15,000	10,000	13,000	25,000	שוברים	1.623000.751
	-2,000	-70,000	50,000	48,000	120,000	שרותי גבייה משפטיים הוצל"פ	1.623000.752
	85	-1,585	13,415	13,500	15,000	מידע עסקי- עבודות קבלניות	1.623000.754
	3,000	-3,000	2,000	5,000	5,000	רכישת ציוד יסודי	1.623000.930
	-18,366	26,298	706,670	688,304	680,372	שכר גבייה	1.623100.110
	-138,841	70,687	1,053,559	914,718	982,872	סה"כ הוצאות	
	138,841	-70,687	-1,053,559	-914,718	-982,872	סה"כ הכנסות פחות הוצאות למחלקת גבייה	
						מחלקת רכש, מכרזים, התקשרויות	176
	-36	36	50,036	50,000	50,000	גזברות פרסום	1.621100.550
	2,616	-3,834	14,886	17,502	18,720	ניהול מאגר יועצים והצעות מחיר	1.621100.753
	-90,930	107,034	1,117,840	1,026,910	1,010,806	שכר רכש, מכרזים, התקשרויות	1.621200.110
	2,622	2,000	10,000	12,622	8,000	ניפוק מחסן - רכש, מכרזים	1.621200.471
			500	500	500	התקשרויות	1.621200.511
	-6,400	6,600	36,200	29,800	29,600	אירוח וכיבוד	1.621200.521
	-200		1,000	800	1,000	השתלמויות	1.621200.523
	-430	1,679	4,379	3,949	2,700	דמי חבר	1.621200.540
			5,000	5,000	5,000	טלפון - רכש, מכרזים	1.621200.540
			5,000	5,000	5,000	התקשרויות	1.621200.780
	6,500	-6,500	15,000	21,500	21,500	הוצאות אחרות	1.621200.780
						רכישת ציוד יסודי	1.621200.930

הצעת תקציב לשנת 2025 (הצעת תקציב 2025)

מכרטיס: 1600000000 עד: 1999999999 5.עד סעיף: 999
מבנה הדוח: שבירה לפי מחלקה 1.הצעת תקציב: 999999 עד פרק: 4.עד פרק: 999999

מיון לפי: כרטיס הנה"ח

	הפרש בין תחזית 2024 ל 2025	הפרש בין תקציב 2024 ל 2025	הצעת גזברות 2025	תחזית ביצוע גזברות 2024	תקציב 2024	שם סעיף תקציב	סעיף תקציב
	-55	3,400	13,000	12,945	9,600	רכב - יעריית הרוש - דלק	1.621201.531
	-10	10	1,010	1,000	1,000	רכב - יעריית הרוש - תיקונים חניה וכבישי אגרה	1.621201.532
	-3,552	-2,800	58,800	55,248	61,600	רכב - יעריית הרוש - ליסינג	1.621201.536
	3,868	-5,000	2,000	5,868	7,000	רכב - לירון מעוז - דלק	1.621202.531
	4,084	-5,500	2,000	6,084	7,500	רכב - לירון מעוז - תיקונים חניה וכבישי אגרה	1.621202.532
	-20,493	13,200	61,200	40,707	48,000	רכב - לירון מעוז - ליסינג	1.621202.536
		-4,000			4,000	ציוד משרדי מחסן	1.769000.472
		-3,510			3,510	תוכנות מיחשוב - מחסן	1.769000.570
	-14,040	-17,275	49,725	35,685	67,000	ניהול מחסן-ספירת מלאי	1.769000.751
	-1,049	7,000	31,000	29,951	24,000	רכב - גלי עטר - דלק	1.769002.531
	-20	20	2,020	2,000	2,000	רכב - גלי עטר - תיקונים חניה וכבישי אגרה	1.769002.532
	-11,447	12,700	82,200	70,753	69,500	רכב - גלי עטר - ליסינג	1.769002.536
			2,000	2,000	2,000	רכב - מחסן 1300979 - תיקונים	1.769003.732
	-236	309	1,300	1,064	991	גרור מחסן ביטוח 1300979	1.769003.733
		-8,500			8,500	שירותי מדיח כלים	1.938000.433
	-184	2,891	17,500	17,316	14,609	אחזקה מתקני מים	1.938000.450
			35,000	35,000	35,000	ניפוק מחסן - בנין ראשי	1.938000.471
	-1,415	1,415	166,810	165,395	165,395	שתיה וכיבוד	1.938000.511
	-1,000	-3,000	3,000	2,000	6,000	הוצאות שונות בנין מועצה ראשי	1.938000.780
	-50,000	50,000	150,000	100,000	100,000	רכישות מחסן - רכש, מכרזים, התקשרויות	1.991100.471
	-181,807	148,375	1,933,406	1,751,599	1,785,031	סה"כ הוצאות	
	181,807	-148,375	-1,933,406	-1,751,599	-1,785,031	סה"כ הכנסות פחות הוצאות למחלקת רכש, מכרזים, התקשרויות	
						מחלקת הנהלת חשבונות	177
			6,000	6,000	6,000	ניפוק מחסן - הנהלת חשבונות	1.621300.471
	-1,324	80	2,000	676	1,920	טלפון - הנהלת חשבונות	1.621300.540
	-2,539	-2,621	299,579	297,040	302,200	הנהלת חשבונות-מיכון ועיבוד נתונים	1.621300.570
		-484	1,829,516	1,831,812	1,830,000	עבודות קבלניות	1.621300.750
			2,000	2,000	2,000	הוצאות אחרות	1.621300.780
			2,000	2,000	2,000	רכישת ציוד יסודי	1.621300.930
	-1,567	-3,025	2,141,095	2,139,528	2,144,120	סה"כ הוצאות	
	1,567	3,025	-2,141,095	-2,139,528	-2,144,120	סה"כ הכנסות פחות הוצאות למחלקת הנהלת חשבונות	
	1,681,402	2,805,970	79,125,243	80,889,916	76,319,273	סה"כ הכנסות	סיכום לדוח
	-1,681,402	-2,805,970	-79,125,243	-80,889,916	-76,319,273	סה"כ הוצאות הכנסות פחות הוצאות	

הוצאות

אגף מנכ"ל



אגף מנכ"ל

אגף מנכ"ל בניהולי, מנצח על חמש יחידות מטה מרכזיות המספקות שירותים מרכזיים לכלל המועצה: ביטחון חירום ופיקוח, הון אנושי ותרבות ארגונית, שירות חדשנות ודיגיטל ותכנון אסטרטגי ובקרה ארגונית. בנוסף הנני משמשת כראש מטה החירום של המועצה.

יחידות האגף ותחומי אחריותו

פרויקטים בניהול מנכ"לית המועצה

- הגברת אפקטיביות ומקצועיות ארגונית, חיזוק תרבות ארגונית מקדמת ומותאמת למטרות ומדיניות המועצה לרבות פרויקטים לפיתוח עובדים, מנהלים, מצטיינים ופרויקטים בשיתוף פעולה בין-אגפי.
- ניהול שוטף של אירועי חירום נוספים על פי אופי התרחיש, תיאום והכוונת המכלולים במטה, וכן הפקת לקחים ומסקנות מאירועי חרבות ברזל.
- חיזוק איתנותה הכלכלית של המועצה, וכן הקמת שלושה תאגידים עירוניים חדשים: תאגיד עירוני לאנרגיה, תאגיד עירוני למטמנת אשפה, תאגיד עירוני למים וביוב.
- קידום נושאים אסטרטגיים מול משרדי הממשלה לרבות ריכוז עבודת הממשלה לקראת מכרז הזיכיון החדש וליווי הקמת מתקן השבה נוסף בשטח המועצה.
- פיתוח אזורי ויחסי שכנות
- קידום מרחב ציבורי בטוח ומקיים
- ריכוז מליאת המועצה, דירקטוריונים וכן מעקב וסיוע לעבודת הוועדות.

תחומי עיסוק יחידת משאבי האנוש

- מיצוי מרבי של המשאב האנושי לצורך שיפור תפוקות והשגת מטרות המועצה, תוך העלאת תחושת ההשתייכות וההזדהות של העובד עם הארגון.
- גיוס עובדים בצורה מיטבית הוגנת ומקצועית תוך עמידה בהוראות הרגולטור, וקליטת העובדים בכפוף לחוקים ולהסכמי השכר הנהוגים ברשויות מקומיות.
- דאגה לפרט ולרווחת העובד: פעילויות הווי וגייבוש, פעילויות הוקרה, תקשורת פנים ארגונית וליווי פרטני של עובדים במצבים משתנים לרבות לקראת פרישה.
- מעקב ובקרה אחר נוכחות עובדים, הכנת מצבת עובדים שנתית ודיווח נתוני שכר למשרד הפנים והאוצר.
- טיפוח המצוינות והשותפות בעבודה באמצעות השתלמויות עובדים, תהליך הערכת ביצועי עובדים, ליווי מקצועי של מנהלים.

תחומי עיסוק שירות ודיגיטל

- בקרה מתמדת על איכות השירות במועצה ושביעות רצון התושבים בראייה כלל רשותית והנעת תהליכי פיתוח ארגוני מכווני שירות.
- ניהול ופיתוח הפלטפורמות הדיגיטליות של המועצה והאצת תהליכים דיגיטליים וכלי AI.
- הטעמת מערכת לניהול משימות כלל מועצתית.

- הכנת הפלטפורמות הדיגיטליות לשעת חירום.
- ניהול פרויקט חדשנות.
- ניהול מוקד 106 הוא הכתובת מרכזית לטיפול מסודר, מהיר ויעיל בפניות ובתלונות למועצה: יישובים, תושבים, מלונות, עסקים ואורחים בדגש על נושאי האחזקה, הטיפול במפגעים, הביטחון והשמירה על הסדר הציבורי.

תחומי עיסוק חירום פיקוח וביטחון

- שמירת הסדר הציבורי בשטח המועצה ובפרט במתחם התיירות בחמי זוהר ועין בוקק.
- ניהול האבטחה השמירה במוסדות החינוך, במתחם התיירות, בשמורות הטבע וביישובים תוך ליווי וסיוע לרכזי הביטחון השוטף ביישובים.
- ריכוז עבודת יחידות החילוץ.
- אחריות על ריכוז ההיערכות לשעת חירום (מל"ח), לרבות תיאום שיתוף הפעולה עם גופי החירום הפועלים בסביבת המועצה – נפת פיקוד העורף (באמצעות היקל"ר – יחידת הקישור לרשות), תחנת המשטרה, שירותי הכיבוי ומד"א. ריכוז הטיפול בבקשות צה"ל ומשטרת ישראל לסיוע מהמועצה.
- הקמה והצטיידות מחסן חירום, מעבר למבנה מרכז ההפעלה המועצתי, שיפורים טכנולוגיים בתחום האכיפה.

תחומי עיסוק תכנון ובקרה

- מעקב ובקרה אחרי עמידה בתכנית העבודה לשנת 2024 – רבעוני חצי שנתי ושנתי.
 - הטעמת מערכת דיגיטלית למעקב ומדידת עמידה בתכניות העבודה.
 - תכנון תכנית עבודה לשנת 2026.
 - טיפול בפניות מכוח חוק חופש המידע.
 - מענק שירות אדמיניסטרטיבי לוועדת הערר לענייני ארנונה.
- ברצוני להודות לכל אחת ואחד מהמנהלים והעובדים, שבשנה מורכבת מאתגרת ומותחת גבולות, המשיכו ליזום, לדחוף קדימה, לשמור על ראש מורם ועיניים מוארות.**
- תושבי המועצה האזורית תמר ומבקריה זכו בשליחי ציבור כמוכם.**

הצעת תקציב לשנת 2025
(הצעת תקציב 2025)

1.הצעת תקציב: 1 מ.כרטיס: 1600000000 עד: 1999999999 עד: 5.עד סעיף: 999 מיון לפי: כרטיס הנה"ח
2.מבנה הדוח: שבירה לפי מחלקה 4.עד פרק: 999999

סעיף תקציב	שם סעיף תקציב	תקציב 2024	תחזית ביצוע גזברות 2024	הצעת גזברות 2025	הפרש בין תקציב 2024 ל תחזית 2025	הפרש בין תחזית 2024 ל 2025
24	מחלקת תכנון ובקרה אגף מנכ"ל					
1.613000.110	שכר תכנון ובקרה אגף מנכ"ל	194,841	196,625	393,191	198,350	-196,566
1.613000.471	ניפוק מחסן - תכנון ובקרה אגף מנכ"ל	1,000			-1,000	
1.613000.512	אש"ל ונסיעות	1,000	500	500	-500	-500
1.613000.521	השתלמות	5,000			-5,000	
1.613000.930	רכישת ציוד יסודי	3,000	2,000	2,000	-1,000	-2,000
1.613003.531	מנהל אסטרטגי דלק		25,918	25,918	25,918	-25,918
1.613003.532	מנהל אסטרטגי תיקונים		1,500	1,500	1,500	-1,500
1.613003.536	מנהל אסטרטגי ליסינג		63,600	63,600	63,600	-63,600
1.619000.980	בחירות	5,000			-5,000	
1.623100.511	ועדת ערר כיבוד	600	600	600		
1.623100.750	ועדת ערר-ייעוץ משפטי	40,000	38,772	40,342	342	-1,570
1.623100.751	ועדת ערר-שכר חברי ועדה	10,000	5,500	8,000	-2,000	-2,500
1.769000.752	אחזקת ארכיב	100,000	91,942	70,600	-29,400	21,342
	סה"כ הוצאות	360,441	333,439	606,251	245,810	-272,812
	סה"כ הכנסות פחות הוצאות למחלקת תכנון ובקרה אגף מנכ"ל	-360,441	-333,439	-606,251	-245,810	272,812
25	מחלקת משאבי אנוש					
1.611000.781	מגדר	63,000	60,237	79,950	16,950	-19,713
1.611000.782	מניעת הטרדות מניות	5,000	2,200	5,000		-2,800
1.615000.110	שכר משאבי אנוש	613,646	633,129	642,567	28,921	-9,438
1.615000.471	ניפוק מחסן - משאבי אנוש	6,000	10,000	8,000	2,000	2,000
1.615000.511	כיבוד ואירוח	5,228	5,228	5,000	-228	228
1.615000.522	ספרות מקצועית	2,400	1,810	2,400		-590
1.615000.523	דמי חבר עמיתים	209,665	209,700	206,615	-3,050	3,085
1.615000.531	רכב - בת אל - דלק	4,000	3,607	2,000	-2,000	1,607
1.615000.532	רכב - בת אל - תיקונים חניה וכבישי אגרה	3,000	2,000	30,260	27,260	-28,260
1.615000.536	רכב - בת אל - ליסינג	59,800	66,450	69,000	9,200	-2,550
1.615000.540	טלפון - משאבי אנוש	2,520	1,606	1,944	-576	-338
1.615000.550	משאבי אנוש - פרסומים	160,000	158,046	130,000	-30,000	28,046
1.615000.570	משאבי אנוש - מיכון ועיבוד נתונים	177,000	176,764	174,737	-2,263	2,027
1.615000.750	מ.אנוש-תמלול ישיבות	2,000	2,000	2,000		
1.615000.751	ייעוץ שכר	55,200	53,375	62,835	7,635	-9,460
1.615000.752	ייעוץ משפטי	145,000	141,000	142,000	-3,000	-1,000
1.615000.753	משאבי אנוש - איבחונים	9,000	12,000	12,000	3,000	-12,000
1.615000.759	נוהל אבלות	30,000	29,529	10,400	-19,600	19,129
1.615000.780	הוצאות שונות	25,882	15,000	4,000	-21,882	11,000
1.615000.782	שיתופי פעולה ועד מועצה	25,000	25,000	80,000	55,000	-55,000
1.615000.783	קורסים והכשרות עובדי המועצה	20,000	40,000	40,000	20,000	-40,000
1.615000.784	הערכת ביצועי עובדים וסקרים ארגוניים	66,000	65,100	65,000	-1,000	100
1.615000.930	רכישת ציוד יסודי	3,000	3,000	1,500	-1,500	1,500
1.615001.750	הרמות כוסית וחגים	92,060	15,000	179,000	86,940	-164,000
1.615001.751	מערכות החינוך אירועים עצמאיים	115,800	33,134	96,800	-19,000	-63,666
1.615001.752	חיבור למשפחות העובדים	225,275	195,000	240,750	15,475	-45,750
1.615001.753	חיבור לגימלאים	21,600	21,600	56,950	35,350	-35,350
1.616000.521	השתלמות עובדים	556,050	527,000	503,900	-52,150	23,100
1.617000.521	השתלמויות-משאבי אנוש	20,000	13,000	15,100	-4,900	-2,100
1.996000.310	פנסיונרים	5,009,312	5,012,848	5,263,581	254,269	-250,733
1.996000.311	פנסיה רכישת זכויות	50,000	50,000	50,000	-50,000	50,000
1.996000.320	פיצויים בגין שנים עברו		500,000			500,000
1.996000.523	דמי חבר לקרן גמלאים	20,000	20,000	20,000		
	סה"כ הוצאות	7,802,438	8,052,363	8,153,289	350,851	-100,926
	סה"כ הכנסות פחות הוצאות למחלקת משאבי אנוש	-7,802,438	-8,052,363	-8,153,289	-350,851	100,926

הצעת תקציב לשנת 2025 (הצעת תקציב 2025)

מכרטיס: 1600000000 עד: 1999999999 5.עד סעיף: 999
מבנה הדוח: שבירה לפי מחלקה 1.הצעת תקציב: 999999 עד פרק: 4

	הפרש בין תחזית 2024 ל 2025	הפרש בין תקציב 2024 ל 2025	הצעת גזברות 2025	תחזית ביצוע גזברות 2024	תקציב 2024	שם סעיף תקציב	סעיף תקציב
מחלקת רבש"צים							27
	14,134	-12,489	99,425	113,559	111,914	שכר רבש"צ ני"ז	1.727000.110
	-42,077	40,732		-42,077	-40,732	תגמולי מילואים	1.727000.112
	-5,037	5,037	594,298	589,261	589,261	העברה לוועד רבש"צים יישובים	1.727000.790
	-32,980	33,280	693,723	660,743	660,443	סה"כ הוצאות	
	32,980	-33,280	-693,723	-660,743	-660,443	סה"כ הכנסות פחות הוצאות למחלקת רבש"צים	
מחלקת מרכיבי הגמ"ר							30
		-208,828	45,726	45,726	45,726	הגמר אחזקות תאורה	1.727000.431
		13,000	16,080	16,080	3,080	הגמר רכבים-ביטחון	1.727000.730
			19,746	19,746	19,746	הגמר ריסוס ופינוי עשביה	1.727000.750
		-52,530	25,022	25,022	77,552	הגמר שער חשמלי	1.727000.751
		33,812	33,812	33,812		הגמר גדרות	1.727000.752
			16,343	16,434	10,716	הגמר כבישים	1.727000.753
	91	5,627	46,531	46,531	22,342	הגמר מחסן נשק	1.727000.754
		24,189	10,000	5,000	5,000	הגמר חשמל	1.727000.771
	-5,000	5,000	50,000	50,000	50,000	ציוד יסודי לביטחון	1.727000.930
	-50,000					הר עמשה מרכיבי הגמר	1.727600.789
	-54,909	-179,730	263,260	208,351	442,990	סה"כ הוצאות	
	54,909	179,730	-263,260	-208,351	-442,990	סה"כ הכנסות פחות הוצאות למחלקת מרכיבי הגמ"ר	
מחלקת מוקד עירוני							41
	45,859	-83,728	145,040	190,899	228,768	שכר מוקד עירוני	1.761000.110
	250	-100	550	800	650	ניפוק מחסן - מוקד עירוני	1.761000.471
		-500			500	ציוד משרדי	1.761000.472
		-500			500	כיבוד ואירוח	1.761000.511
		-500			500	אשל ונסיעות	1.761000.512
	-4,000		4,000		4,000	השתלמויות-מוקד עירוני	1.761000.521
			800	800	800	דמי חבר	1.761000.523
		-1,377	823	1,149	2,200	טלפון - מוקד עירוני	1.761000.540
	-4,057	-8,143	21,857	17,800	30,000	מוקד חיצוני	1.761000.752
	3,054	-3,062	53,808	56,862	56,870	מוקד - תוכנה + קול סנטר	1.761000.753
	12,390	-16,380		12,390	16,380	מוקד מצלמות	1.761000.930
	-3,000		3,000		3,000	מוקד עירוני רכישות	1.761000.931
	50,822	-114,290	229,878	280,700	344,168	סה"כ הוצאות	
	-50,822	114,290	-229,878	-280,700	-344,168	סה"כ הכנסות פחות הוצאות למחלקת מוקד עירוני	
מחלקת בטחון - צוותי חילוץ							62
		20,879	25,000	25,000	4,121	יח חילוץ ע"ג השתלמות	1.744000.521
		-20,879	10,433	10,433	31,312	חילוץ - ציוד	1.744000.930
			6,040	6,040	6,040	רכב - יחידת חילוץ ע.גדי 5228317	1.744001.731
			10,000	10,000	10,000	דלק	
					10,000	רכב - יחל"צ ע.גדי 5228317	1.744001.732
	-1,595	1,595	9,600	8,005	8,005	תיקונים חניה וכבישי אגרה	1.744001.733
			12,000	13,800	13,800	רכב יחל"צ דפנדד יחידת חילוץ ע.גדי 5228317 ביטוח	1.744001.733
	1,800	-1,800	10,086	10,000	10,000	רכב - יחידת חילוץ 60636601 פורד W3B - דלק	1.744002.731
	-86	86			10,000	רכב - יחידת חילוץ 60636601 - תיקונים חניה וכבישי אגרה	1.744002.732
	-2,387	2,387	14,000	11,613	11,613	רכב יחידת חילוץ 60636601 פורד W3B ביטוח	1.744002.733

הצעת תקציב לשנת 2025 (הצעת תקציב 2025)

מכרטיס: 1600000000 עד: 1999999999 5.עד סעיף: 999
מבנה הדוח: שבירה לפי מחלקה 1.הצעת תקציב: 999999 עד פרק: 4.עד פרק: 999999

	הפרש בין תחזית 2024 ל 2025	הפרש בין תקציב 2024 ל 2025	הצעת גזברות 2025	תחזית ביצוע גזברות 2024	תקציב 2024	שם סעיף תקציב	סעיף תקציב
			1,500	1,500	1,500	גרור - יחידת חילוף 5313915 - תיקונים	1.744003.732
	-236	309	1,300	1,064	991	גרור 5313915 -יחידת חילוף ביטוח	1.744003.733
			3,500	3,500	3,500	גרור - סירה47122801 - תיקונים	1.744004.732
	-236	290	1,300	1,064	1,010	גרור סירה47122801 - ביטוח	1.744004.733
			1,500	1,500	1,500	סירה - חדשה יחידת חילוף ע"ג - תיקונים	1.744005.732
			8,000	8,000	8,000	סירה -48-600-חילוף ע"ג - תיקונים	1.744006.732
			1,900	1,900	1,900	סירה 48-600 -חילוף ע"ג - ביטוח	1.744006.733
			10,000	10,000	10,000	רכישת ציוד	1.744100.930
	1,200	-1,200	3,600	4,800	4,800	רכב - 75990301 יחידת חילוף עין תמר - דלק	1.744101.731
	-100	100	10,100	10,000	10,000	רכב - 75990301 יחידת חילוף עין תמר - תיקונים חניה וכבישי אגרה	1.744101.732
	-3,998	3,998	24,000	20,002	20,002	רכב 75990301 יחידת חילוף עין תמרביטוח	1.744101.733
	-5,638	5,765	163,859	158,221	158,094	סה"כ הוצאות	
	5,638	-5,765	-163,859	-158,221	-158,094	סה"כ הכנסות פחות הוצאות למחלקת בטחון -צוותי חילוף	
						מחלקת בטחון - הגא	63
			1,600	1,600	1,600	חשמל	1.723000.431
			10,000	10,000	10,000	הג"א ביטוח מרכיבי התגוננות	1.723000.441
			2,570	2,570	2,570	טלפון - בטחון - הגא	1.723000.540
		-27,000	160,000	160,000	187,000	הג"א שיפוץ ואחזקה מקלטים	1.723000.751
		27,000	400,000	400,000	373,000	הג"א בניית מחסן חירום	1.723000.752
			2,500	2,500	2,500	הג"א אחזקת נגררים	1.723000.753
			25,000	25,000	25,000	הג"א מערכת שליטה ובקרה לחירום	1.723000.754
			9,239	9,239	9,239	השתתפות בהג"א ארצי	1.723000.810
			30,000	30,000	30,000	הג"א-רכישת ציוד	1.723000.930
			640,909	640,909	640,909	סה"כ הוצאות	
			-640,909	-640,909	-640,909	סה"כ הכנסות פחות הוצאות למחלקת בטחון - הגא	
						מחלקת שמירה ובטחון במוסדות חינוך	76
	-13,330	24,994	347,962	334,632	322,968	שמירה בגנים	1.812000.750
	-80,278	53,780	333,780	253,502	280,000	שמירה פנימייה	1.815700.751
	-2,889	9,360	311,040	308,151	301,680	שמירה במוסדות חינוך	1.817100.750
	-96,497	88,134	992,782	896,285	904,648	סה"כ הוצאות	
	96,497	-88,134	-992,782	-896,285	-904,648	סה"כ הכנסות פחות הוצאות למחלקת שמירה ובטחון במוסדות חינוך	
						מחלקת מל"ח פס"ח	122
		-5,000	5,000	5,000	10,000	נימוק מחסן - מל"ח פס"ח	1.726000.471
	-1,500	1,500	3,500	2,000	2,000	מל"ח-אירוח	1.726000.511
			4,000	4,000	4,000	הוצאות אחרות	1.726000.780
			2,000	2,000	2,000	גרור - חירום מלח 9009675 - תיקונים	1.726001.732
	-309	309	1,300	991	991	גרור-חירום מלח 9009675 - ביטוח ורישוי	1.726001.733
			1,500	1,500	1,500	גרור-חירום מלח 57440701 - תיקונים	1.726002.732
	-209	309	1,300	1,091	991	גרור-חירום מלח 57440701 - ביטוח ורישוי	1.726002.733

הצעת תקציב לשנת 2025

(הצעת תקציב 2025)

1.הצעת תקציב: 1
2.מבנה הדוח: שבירה לפי מחלקה

3.מכרטיס: 1600000000 עד: 1999999999 עד סעיף: 999
4.עד פרק: 999999

מיון לפי: כרטיס הנה"ח

	הפרש בין תחזית 2024 ל 2025	הפרש בין תקציב 2024 ל 2025	הצעת גזברות 2025	תחזית ביצוע גזברות 2024	תקציב 2024	שם סעיף תקציב	סעיף תקציב
			1,000	1,000	1,000	גרור-חירום מלח -4527214 תיקונים	1.726003.732
	-200	209	1,300	1,100	1,091	גרור-חירום מלח -4527214 ביטוח רישוי	1.726003.733
	-2,218	-2,673	20,900	18,682	23,573	סה"כ הוצאות	
	2,218	2,673	-20,900	-18,682	-23,573	סה"כ הכנסות פחות הוצאות למחלקת מ"ח פס"ח	
						מחלקת פיקוח וביטחון	140
	-10,770	770	90,770	80,000	90,000	עמלות בנקים חנייה	1.631000.611
		-1,000			1,000	ציוד משרדי	1.722000.472
	-1,600	-340	2,000	400	2,340	בטחון-השתלמויות	1.722000.521
	-200	-800	1,200	1,000	2,000	בטחון-דמי חבר בארגון	1.722000.523
		-3,500			3,500	אחזקת טלפון לוויני	1.722000.541
	-5,645	-4,315	665,650	660,005	669,965	בטחון אבטחת הר עמשא	1.722000.751
	-46,640		50,000	3,360	50,000	בטחון תגבור שמירה בתגים	1.722000.754
	-11,000		11,000		11,000	שיפוץ מחסומים	1.722000.757
		-8,300		25,000	33,300	רכש לחינוך	1.722000.759
	-12,885	12,000	24,000	11,115	12,000	רכישת תדר ממשדד התקשורת	1.722000.760
	-678	7,500	73,500	72,822	66,000	רכב - פיקוח 14046403 דלק	1.722001.731
	-161	-1,974	3,026	2,865	5,000	רכב - פיקוח - 14046403 תיקונים חניה וכבישי אגרה	1.722001.732
	-3,114	3,800	60,000	56,886	56,200	רכב - פיקוח 14046403 ליסינג	1.722001.736
			500	500	500	רכב- עזרה ראשונה 9922657 - תיקונים חניה וכבישי אגרה	1.722003.732
	-259	259	1,400	1,141	1,141	רכב - (עזרה ראשונה)- 9922657 ביטוח	1.722003.733
			2,000	2,000	2,000	גרור -עין חצבה 9377561 - תיקונים	1.722005.732
	-209	309	1,300	1,091	991	רכב עין חצבה 9377561 נגרר	1.722005.733
	-2,536	700	13,000	10,464	12,300	רכב טרקס בטחון דלק	1.722006.731
			3,500	3,500	3,500	רכב - טרקס בטחון - תיקונים	1.722006.732
	-1,980	1,900	11,700	9,720	9,800	רכב טרקס בטחון ביטוח ורישוי	1.722006.733
	-291,794	370,019	4,299,665	4,007,871	3,929,646	שכר פיקוח	1.781000.110
	-203,884	125,949		-203,884	-125,949	תגמולי מילואים	1.781000.112
		-5,500			5,500	חשמל (סולריום)	1.781000.431
	-3,088	-400	62,000	58,912	62,400	רכב-בני בן שושן - דלק	1.781000.531
	9,829	-14,829	20,171	30,000	35,000	רכב - בני בן שושן - תיקונים חניה וכבישי אגרה	1.781000.532
	-1,000	5,987	16,500	15,500	10,513	רכב-בני שושן -ביטוח	1.781000.533
		2,800	9,800	9,800	7,000	טלפון - דואר פיקוח וביטחון	1.781000.540
	-3,000	3,000	33,000	30,000	30,000	מדים לפקחים	1.781000.720
	-800	800	71,000	70,200	70,200	תובע עירוני - פיקוח	1.781000.752
	-4,955	-50,000	50,000	45,045	100,000	מוקד רואה מרחבי	1.781000.754
			1,200	1,200	1,200	גרור - ביטחון זעיר לדלק 44933502 - תיקונים	1.781002.732
	-236	-700	1,300	1,064	2,000	ביטחון נגרר 44933502- רישוי וביטוח	1.781002.733
			1,200	1,200	1,200	גרור - בטחון 44933402 זעיר - תיקונים	1.781003.732
	-236	-700	1,300	1,064	2,000	ביטחון גרור 44933402- ביטוח רישוי	1.781003.733
	-1,454	-600	27,000	25,546	27,600	רכב - רוני טל - דלק	1.781004.531
	-17	17	2,017	2,000	2,000	רכב - רוני טל - תיקונים חניה וכבישי אגרה	1.781004.532
	678	12,860	70,800	71,478	57,940	רכב - רוני טל - ליסינג	1.781004.536
			1,000	1,000	1,000	רכב - גרור 44933602 - תיקונים חניה וכבישי אגרה	1.781005.532
	-500		2,000	1,500	2,000	גרור 44933602- רישוי וביטוח	1.781005.533
			600	600	600	גרור 60293203 רישוי וביטוח	1.781007.533
	200	-200	13,000	13,200	13,200	ניפוק מחסן - פיקוח חניית וביטחון	1.943200.471

הצעת תקציב לשנת 2025 (הצעת תקציב)

1.הצעת תקציב: 1
2.מבנה הדוח: שבירה לפי מחלקה
3.מכרטיס: 1600000000 עד: 9999999999
4.עד פרק: 999999
5.עד סעיף: 999
מיון לפי: כרטיס הנה"ח

סעיף תקציב	שם סעיף תקציב	תקציב 2024	תחזית ביצוע גזרות 2024	הצעת גזרות 2025	הפרש בין תקציב 2024 ל תחזית 2025	הפרש בין תקציב 2024 ל תחזית 2025
1.943200.521	השתלמויות-פקחי חניה	34,660	34,006	25,900	-8,760	8,106
1.943200.740	אחזקת מדחנים	42,144	42,000	43,000	856	-1,000
1.943200.752	פקוח אחזקת מחסומים אוטומטיים	53,400	50,087	50,730	-2,670	-643
1.943200.753	תובע עירוני	140,400	140,400	141,600	1,200	-1,200
1.943200.755	חניות-עמלות חברת גביה	890,000	705,000	373,163	-516,837	331,837
1.943200.780	הוצאות אחרות	10,000	10,000	2,000	-8,000	8,000
1.943200.930	רכישת ציוד	10,000	10,000	10,000		
1.943200.931	מענה מבצעי ראשוני- חרבות ברזל 2023	175,000	140,000		-175,000	140,000
1.943201.531	רכב - מאגר ביטחון 81-521-87 דלק	86,400	85,556	86,500	100	-944
1.943201.532	רכב- מאגר ביטחון 8752181 - תיקונים חניה וכבישי אגרה	40,000	40,000	40,000		
1.943201.533	רכב 8752181 פיקוח חניות-ביטוח, רישוי	23,803	26,000	26,000	2,197	
1.943203.531	רכב - מאגר ביטחון 32-904-28 דלק	60,000	43,067	35,500	-24,500	7,567
1.943203.532	רכב - מאגר בטחון 2890432 תיקונים חניה וכבישי אגרה	35,000	35,000	35,000		
1.943203.533	רכב 2890432 פיקוח חניות- ביטוח, רישון	17,152	17,000	17,500	348	-500
	סה"כ הוצאות	6,885,546	6,503,281	6,609,992	-275,554	-106,711
	סה"כ הכנסות פחות הוצאות למחלקת פיקוח וביטחון	-6,885,546	-6,503,281	-6,609,992	275,554	106,711
178	מחלקת מנכ"ל					
1.611300.110	מנכ"ל שכר	756,752	760,749	781,950	25,198	-21,201
1.611300.471	ניפוק מחסן - מנכ"ל	8,000	9,000	8,000		1,000
1.611300.472	מנכ"ל ציוד משרדי	8,000	1,500	1,000	-7,000	500
1.611300.511	מנכ"ל כיבוד ואירוח	25,000	20,000	20,000	-5,000	
1.611300.512	מנכ"ל אש"ל ונסיעות	5,000	1,500	4,000	-1,000	-2,500
1.611300.521	מנכ"ל השתלמויות	30,500	25,358	38,200	7,700	-12,842
1.611300.523	מנכ"ל דמי חבר באירגון	2,600	1,600	1,800	-800	-200
1.611300.540	טלפון - מנכ"ל	3,300	3,390	3,420	120	-30
1.611300.582	מנכ"ל גיבוש	12,400	12,400	12,400		
1.611300.751	מנכ"ל תכנית מצויינות	40,390	40,400	21,000	-19,390	19,400
1.611300.752	מנכ"ל יועץ קשרי ממשל	140,400	140,400	77,880	-62,520	62,520
1.611300.753	מנכ"ל יועץ אירגוני	290,000	259,022	224,400	-65,600	34,622
1.611300.754	פיתוח עובדים ומנהלים	150,000	102,682	100,000	-50,000	2,682
1.611300.757	מימוש פרויקטים ארגוניים	220,610	228,000	100,000	-120,610	128,000
1.611300.780	מנכ"ל הוצאות אחרות	13,000	2,000	10,000	-3,000	-8,000
1.611300.930	מנכ"ל רכישת ציוד יסודי	18,000	18,000	10,000	-8,000	8,000
1.618000.750	ייעוץ אסטרטגי	410,436	346,432	522,230	111,794	-175,798
1.621102.531	רכב - מורן יצחקי - דלק	30,000	29,640	30,000		-360
1.621102.532	רכב - מורן יצחקי - תיקונים חניה וכבישי אגרה	6,000	4,000	4,035	-1,965	-35
1.621102.536	רכב - מורן יצחקי - ליסינג	76,800	90,660	84,000	7,200	6,660
	סה"כ הוצאות	2,247,188	2,096,733	2,054,315	-192,873	42,418
	סה"כ הכנסות פחות הוצאות למחלקת מנכ"ל	-2,247,188	-2,096,733	-2,054,315	192,873	-42,418
190	מחלקת מדיה					
1.614000.754	הנגשת מסמכים למדיה דיגיטלית	35,000	13,725	33,134	-1,866	-19,410
1.614001.511	כיבוד ואירוח	1,130	1,000	1,000	-130	-1,000
1.614100.110	מדיה שכר	214,746	217,670	221,447	6,701	-3,777
1.614100.521	מדיה השתלמויות	15,500	12,400	14,000	-1,500	-1,600
1.614100.540	מנכ"ל - מדיה	946	946	1,284	1,284	-338
1.614100.751	מדיה חדשנות	142,740		50,000	-92,740	-50,000

הצעת תקציב לשנת 2025
(הצעת תקציב 2025)

מיון לפי: כרטיס הנה"ח
 1.הצעת תקציב: 1
 2.מבנה הדוח: שבירה לפי מחלקה
 3.מכרטיס: 1600000000 עד: 1999999999
 4.עד פרק: 999999
 5.עד סעיף: 999

תחזית 2024 ל 2025	הפרש בין תקציב 2024 ל 2025	הפרש בין תקציב 2024 ל 2025	הצעת גזברות 2025	תחזית ביצוע גזברות 2024	תקציב 2024	שם סעיף תקציב	סעיף תקציב
-101,436	13,452	13,452	151,512	50,076	138,060	מדיה מערכת ניהול משימות	1.614100.752
-20,428	17,800	17,800	125,060	104,632	107,260	קידום ממומן רשתות חברתיות וניהול דיגיטלי	1.614100.753
-7,795	-3,500	-3,500	1,500	-6,295	5,000	ציוד יסודי מדיה	1.614100.930
325	-2,000	-2,000	24,000	24,325	26,000	רכב - יפעת מלכה - דלק	1.614101.531
-20	20	20	2,020	2,000	2,000	רכב - יפעת מלכה - תיקונים וכבישי אגרה	1.614101.532
-3,237	1,400	1,400	64,800	61,563	63,400	רכב - יפעת מלכה - ליסינג	1.614101.536
-15,300	10,670	10,670	35,300	20,000	24,630	פרסום ודיוור	1.761000.550
4,034	-11,718	-11,718	29,349	33,383	41,067	אתר אינטרנט-הקמה ואחזקה שוטפת	1.761000.754
-219,982	-62,127	-62,127	754,406	534,425	816,533	סה"כ הוצאות	
219,982	62,127	62,127	-754,406	-534,425	-816,533	סה"כ הכנסות פחות הוצאות למחלקת מדיה	
-799,433	-103,407	-103,407	21,183,564	20,384,132	21,286,971	סה"כ הכנסות	סיכום לדוח
799,433	103,407	103,407	-21,183,564	-20,384,132	-21,286,971	סה"כ הוצאות	הכנסות פחות הוצאות

הוצאות אגף חינוך



אגף חינוך

תפיסת מערכת החינוך

מערכת החינוך בתמר תהווה סביבה מיטיבה ותומכת לתהליכי צמיחה, העצמה והתפתחות של כל באיה – ילדים ומבוגרים כאחד, תטפח סקרנות וחדוות למידה ויצירה. מערכת החינוך תפעל לטיפוח בוגרים עצמאיים, ייחודיים ופרואקטיביים הרואים לנגד עיניהם את טובתם ואת טובת החברה והסביבה בה הם חיים. מסגרות החינוך יטפחו קשרים חברתיים, מעורבות קהילתית וחיזוק תחושת השייכות לקהילה, לאזור ולמדינת ישראל.

אגף החינוך יפעל למתן מענה חינוכי מיטבי לכלל הילדים והנוער במציאות הייחודית המאפיינת את המועצה האזורית תמר ויישובה. מועצה השוכנת בין ים, מדבר והר ומאופיינת בקהילות קטנות בפריסה גיאוגרפית רחבה, בעלות מגוון רחב של צרכים וחזקות. לטיפוח סביבה חינוכית המחברת בין מעגלי החיים השונים של הילד במטרה ליצור תקשורת רציפה ושפה חינוכית משותפת לאורך שנות התפתחותו. ולמתן מענה הוליסטי, המתייחס לכלל תחומי ההתפתחות של הילד: רגשית, התנהגותית, קוגניטיבית וחברתית.

יחידות האגף ותחומי אחריותו

מחלקת חינוך קדם יסודי

ניהול גני הילדים של המועצה (3-6) ביישובים הר עמשא, יישובי הכיכר, עין גדי; ניהול פעוטונים (0-3) ביישובי הכיכר ובהר עמשא; הכשרת המטפלות והטמעת תכניות הלימודים בפעוטונים 0-3.

טיפוח סקרנות ועצמאות בהתאם לשלבי ההתפתחות השונים, הקניית מיומנויות תקשורת ומיומנויות בתום האוריינות ופיתוח כישורים חברתיים ומוטוריים. חשיפה לנושאים עדכניים וחיבור לנושא הקיימות באמצעות מיומנויות חקר, תוך קישור מתמיד עם הקהילה הסובבת. קידום תכנית "מעברים" הייחודית, המכינה את ילדי הגן למעבר ממערכת הגנים לבית הספר.

בית ספר יסודי

בית הספר "תמר" קולט את תלמידי א-ו מכל יישובי המועצה ונותן מגוון מענים חינוכיים לכ-126 תלמידים. בית הספר מהווה עוגן קהילתי ומשלב למידה מונטסורית, למידה חווייתית ולמידה חוץ כיתתית.

מטרת בית הספר היא לתת מענה חינוכי מיטבי לתלמידים, לפתח תכניות חינוכיות חברתיות, לפתח את צוות המורים באמצעות השתלמויות והכשרות רלוונטיות וליווי מתמשך. מטרה נוספת היא שיפור תהליכי למידה באמצעות הכשרת מורים וחיזוק תחושת השייכות של צוות לבית הספר. בית הספר פועל לפתח בוגרים שהינם לומדים עצמאיים, המגלים אחריות ובעלי תחושת שייכות לסביבתם באמצעות דגש על למידה המבוססת על גילוי ומוטיבציה פנימית וחיבור לסביבתו של התלמיד. לצד אלה יש חשיבות לעיצוב סביבות למידה המותאמות לפדגוגיה במאה ה-21.

בית ספר תיכון

בבית הספר לומדים בכיתות ז'-יב' 308 תלמידי המועצה האזורית תמר, המועצה אזורית מגילות וחניכי פנימיית עין גדי.

בית הספר מנוהל על ידי רשת "האגודה לקידום החינוך" בשיתוף פעולה עם המועצה האזורית תמר.

מטרותיו העיקריות הן יצירת ממשקי עבודה ותיאום ניהולי, חינוכי וערכי עם הפנימיה והחינוך החברתי בקיבוץ ובמועצה, תוך שמירה על איזונים וגיבוס זהות ייחודית לבית הספר השש שנתי; שיפור האקלים הבית ספרי ותחושת השייכות של המורים והתלמידים לבית הספר.

פנימיית עין גדי

פנימיית עין גדי כוללת 82 חניכים מכיתות ט'-יב', אשר מתחנכים בבית הספר התיכון ומהווים חלק אינטגרלי מהחינוך החברתי החברתי בקיבוץ עין גדי. בפנימייה מתקיימות מגוון פעילויות חברתיות הכוללות תכנים הקשורים באהבת הארץ, עזרה לזולת, חברות והכנה לשירות משמעותי בצה"ל, לצד השתתפות במגוון חוגים של המועצה.

מרבית חניכי הפנימייה הינם תלמידי מגמות מוזיקה, תיאטרון ואמנות בתכנית "ביכורים" בבית הספר התיכון.

מטרותיה העיקריות הן ביסוס וחיזוק התכנית החברתית בפנימייה, זיקוק ייעוד הפנימייה, ערכיה ומאפייניה הייחודיים כמסגרת חינוכית עצמאית וכחלק מהקמפוס החינוכי עם התיכון, חיזוק וביסוס ממשקי העבודה עם כלל השותפים: משרד החינוך, המועצה, האגודה לקידום החינוך, בית הספר השש שנתי, הקיבוץ, החינוך החברתי, ההורים וכו'.

מחלקת הנוער

מחלקת הנוער מהווה כוח מוביל במרחב החינוך החברתי ביישובים. תפקידה לאגם ולתכלל את כלל פעילויות הנוער תוך יצירת פעילות מגוונת ורחבה. מחלקת הנוער מהווה גורם חינוכי-ערכי ומכווין עבור בני הנוער ומכשירה אותם בתוכניות מנהיגות ומעורבות חברתית בדגש על שותפויות בין מסגרות החינוך השונות.

בני הנוער במועצה מהווים קבוצה הפועלת ומחוברת לכוחות המובילים ביישובים מתוך תחושת אחריות חברתית וסביבתית המושתת על מעורבות, רגשי גאווה ושייכות לתרבות ולמורשת המקומית ולאומית כאחד.

כלל בני הנוער במועצה ממצים ומממשים את כישוריהם ויכולותיהם האישיות תוך גילוי חשיבה עצמאית, אמונה ובטחון אישי תוך ראייה ערכית, רב תרבותית ושאיפה למצוינות ומנהיגות. מטרותיה העיקריות של מחלקת הנוער במועצה לשנה זו הן: הטמעה והעמקת תכנית להב"ה במועצה וביישובים; חיזוק שיתופי הפעולה בין כלל גורמי החינוך על מנת ליצור מעטפת אחת סביב הילדים והנוער; הובלת תהליכים חינוכיים המסייעים לנוער בעיצוב זהותו; יצירת תחושת שייכות ובית בקרב ובין הילדים והנוער ביישובי המועצה: הצמחת בני נוער שורשיים בעלי יכולת להניע ולהוביל לשינוי תוך השתתפות כלל ילדי המועצה בפעילות האזורית.

מחלקת חוגים

מחלקת החוגים במועצה מספקת מערך חוגים עשיר, מגוון ואיכותי, אשר מהווה מרחב נוסף למימוש עצמי ולהתפתחות של כל ילד וילדה בענפי ספורט, מחול, מוזיקה, יצירה והעשרה. החוגים מתקיימי ביישובי המועצה וכן במסגרת יום לימודים ארוך בבית הספר ואף משולבים בשעות הלימודים.

מטרותיה העיקריות של מחלקת החוגים בשנה הנוכחית: בחינת מערך החוגים על היבטיו השונים וגיבוש מדיניות הפעלה, תוך התחשבות במגוון הצרכים והאתגרים הייחודיים של המועצה ושל היישובים.

שירות פסיכולוגי חינוכי

במסגרת מתן שירותי השפ"ח - קידום רווחתם הנפשית והתפתחותם של הילדים במערכת החינוך ובקהילה וחתירה למיצוי הפוטנציאל שלהם מבחינה רגשית, לימודית וחברתית וקידום מענה מקצועי לצוותי החינוך במסגרות השונות.

מחלקת היסעים

תחומי העיסוק של המחלקה הינם מתן שירותי הסעות, טיפול בנושאי תחבורה שונים ומענה בתחום הבטיחות בדרכים.

בתחום ההסעות – המשימה העיקרית של המחלקה הינה הסעת התלמידים מהיישובים למוסדות החינוך השונים בתחום המועצה ומחוצה לה בהתאם להנחיות משרד החינוך ומתן מענה לכלל מחלקות המועצה.

המחלקה משקיעה מחשבה ומשאבים רבים בתכנון מערך היסעים, בהתאם לצרכי כלל מקבלי השירות, תוך חתירה לניצול מירבי בהפעלת כלי התחבורה אשר ברשותה. מערך ההסעות נתמך בארבעה אוטובוסים צהובים בבעלות המועצה ובקבלני הסעות חיצוניים, אשר זכו במכרז.

המחלקה מקפידה לעמוד בסטנדרט גבוה של אחזקת האוטובוסים ושמירה על תקנות התעבורה, מקיימת השתלמויות לעיתים קרובות, מתעדכנת בתקנות התעבורה המשתנות ומרעננת בהן את הצוות.

בתחום הבטיחות בדרכים – המחלקה פועלת מול שני גופים עיקריים: נתיבי ישראל והרשות לבטיחות בדרכים. המחלקה מדווחת על מפגעים או ליקויים אשר מזוהים בתוואי הכבישים הללו, מקיימת פעולות הסברה במוסדות החינוך ופועלת להעלאת המודעות באמצעי פרסום שונים בתחום, חינוך לבטיחות בדרכים, קיום הדרכות לנהגים להתנהגות אחראית ובטוחה בעת הסעת התלמידים, שילוט בכניסות ליישובים ומגוון פעולות נוספות.

מחלקת התחבורה – המחלקה נותנת מענה לטיפול בתלונות בנושא תחבורה ציבורית ונמצאת בקשר ישיר מול נציג משרד התחבורה באזור הדרום.

הצעת תקציב לשנת 2025
(הצעת תקציב 2025)

1.הצעת תקציב: 1 מ.כרטיס: 1600000000 עד: 999999999 עד: 5.סעיף: 999 מיון לפי: כרטיס הנה"ח
2.מבנה הדוח: שבירה לפי מחלקה 4.עד פרק: 999999

סעיף תקציב	שם סעיף תקציב	תקציב 2024	תחזית ביצוע גזברות 2024	הצעת גזברות 2025	הפרש בין תקציב 2024 ל תחזית 2025	הפרש בין תחזית 2024 ל תחזית 2025
מחלקת מינהל החינוך 70						
1.811000.110	משכורת	626,510	627,893	693,145	66,635	-65,252
1.811000.471	ניפוק מחסן - מינהל החינוך	4,500	4,500	4,500		
1.811000.511	אירוח וכיבוד	6,000	6,000	5,000	-1,000	1,000
1.811000.521	השתלמויות	4,799	3,500	5,300	501	-1,800
1.811000.522	חינוך-ספרות מקצועית	1,500	1,000	1,000	-500	
1.811000.523	דמי חבר בארגונים	1,200	1,200	1,200		
1.811000.540	טלפון - מינהל החינוך	1,560	1,304	2,359	799	-1,055
1.811000.582	גיבוש אגף חינוך	12,400	8,800	8,400	-4,000	400
1.811000.710	ליווי הסעות הר עמשא	9,500		11,000	1,500	-11,000
1.811000.755	תכנית מדעים	90,000	75,000	95,000	5,000	-20,000
1.811000.756	מרכז טיפולי ערבה תיכונה	48,000	48,000	48,000		
1.811000.758	יועצת אירגונית	50,350	50,350	50,350	-50,350	50,350
1.811000.759	סל רשותי גפ"ן	11,388	86,700	15,000	3,612	71,700
1.811000.760	השתתפות הרשות-תלמידי חוץ	180,000	175,000	175,000	-5,000	
1.811000.780	הוצאות אחרות	3,000	200	3,000		-2,800
1.811000.782	קניית ספרים לכיתה א' והדפסת סימניות בדפוס	2,000	1,500	2,000		-500
1.811000.931	מינהל חינוך רכישות	20,511	9,500	6,000	-14,511	3,500
1.811002.531	רכב - הדס תורגימן - דלק	27,600	29,776	31,000	3,400	-1,224
1.811002.532	רכב - הדס תורגימן - תיקונים חניה וכבישי אגרה	2,000	2,000	2,017	17	-17
1.811002.536	רכב - הדס תורגימן - ליסינג	56,200	54,352	63,000	6,800	-8,648
1.811002.633	רכב תפעולי קלאב קר-ביטוח	1,800		-1,800		
1.811002.731	רכב - יוליה זוהר - דלק	16,800	21,123	22,000	5,200	-877
1.811002.732	רכב - יוליה זוהר - תיקונים וכבישי אגרה	2,500	2,500	2,522	22	-22
1.811002.736	רכב - יוליה זוהר - ליסינג	48,800	46,068	64,800	16,000	-18,732
1.811100.110	מנהל החינוך רכות חוגים	232,426	242,589	256,020	23,594	-13,431
1.811100.751	מנהל החינוך ליגת כדורסל	45,000	45,000	45,000		
1.811200.759	סל רשותי חרום גפ"ן	51,478	51,478	51,478	-51,478	65,000
1.815210.780	השתתפות מועצה משלחת לפולין		9,627	65,000	65,000	-65,000
1.815700.750	שכירות קיבוץ עין גדי פנימייה	32,060	9,627		-32,060	9,627
1.815700.841	השתתפות הרשות פנימיית עין גדי	2,500,116	2,675,050	2,847,315	347,199	-172,265
1.817900.751	בדיקת הכנסות משה"ח	49,140	49,140	50,980	1,840	-1,840
1.824000.874	השתתפות מתנ"ס חוגים	2,871,960	2,871,960	1,334,337	-1,537,623	1,537,623
1.828000.850	מלגות מצויינות	130,000	130,000	130,000		
	סה"כ הוצאות	7,141,098	7,331,110	5,989,895	-1,151,203	1,289,737
	סה"כ הכנסות פחות הוצאות למחלקת מינהל החינוך	-7,141,098	-7,331,110	-5,989,895	1,151,203	-1,289,737
מחלקת חינוך - גנים 71						
1.812000.110	שכר מטה הגיל הרך	418,972	524,559	560,578	141,606	-36,019
1.812000.441	גנים הוצאות ביטוח	9,500	9,500	10,500	1,000	-1,000
1.812000.540	טלפון - חינוך - גנים	15,000	12,740	12,622	-2,378	118
1.812000.751	שונות הגיל הרך	20,990	15,000	20,000	-990	-5,000
1.812000.752	אחזקת גנים הר עמשא	94,000	94,000	94,805	805	-805
1.812000.753	אחזקת גנים עין גדי	92,000	85,000	81,692	-10,308	3,308
1.812000.754	אחזקת גנים נאות הכיכר	90,100	85,000	84,250	-5,850	750
1.812000.755	אחזקת פעוטון הר עמשא	35,000	35,620	25,215	-9,785	10,405
1.812000.756	אחזקת פעוטון כיכר סדום	35,000	35,000	25,215	-9,785	9,785
1.812001.531	רכב- תמי מסלם - דלק	18,000	24,638	25,000	7,000	-362
1.812001.532	רכב- תמי מסלם - תיקונים חניה וכבישי אגרה	2,000	2,000	2,020	20	-20
1.812001.536	רכב - תמי מסלם - ליסינג	52,000	67,198	74,400	22,400	-7,202
1.812010.471	ניפוק מחסן - כיכר סדום גן אשל	10,000	10,000	10,000		
1.812020.471	ניפוק מחסן - עין תמר גן שבלול וגן פשוש	11,500	11,500	11,500		
1.812030.471	ניפוק מחסן - עין גדי גן סנונית	4,800	4,800	4,800		
1.812040.471	ניפוק מחסן - הר עמשא גן עדן	14,000	14,000	14,000		

הצעת תקציב לשנת 2025
(הצעת תקציב 2025)

1.הצעת תקציב: 1 מ.כרטיס: 1600000000 עד: 1999999999 עד סעיף: 999 מיון לפי: כרטיס הנה"ח
2.מבנה הדוח: שבירה לפי מחלקה 4.עד פרק: 999999

סעיף תקציב	שם סעיף תקציב	תקציב 2024	תחזית ביצוע גזברות 2024	הצעת גזברות 2025	הפרש בין תקציב 2025 ל תחזית 2024	הפרש בין תחזית 2025 ל תחזית 2024
1.812050.471	ניפוח מחסך - פשוטים 0-3	6,500	6,500	6,500		
1.812100.110	שכר גני ילדים פעוטונים	3,553,015	3,380,088	3,516,288	-136,200	-36,727
1.812100.112	תגמולי מילואים		-8,781		-8,781	
1.812100.760	גננות עודפות	887,000	887,000	887,000		
1.812200.110	שכר קייטנות גנים	24,688	35,000	44,570	-9,570	19,882
	סה"כ הוצאות	5,394,065	5,330,362	5,510,955	-180,593	116,890
	סה"כ הכנסות פחות הוצאות למחלקת חינוך - גנים	-5,394,065	-5,330,362	-5,510,955	180,593	-116,890
72	מחלקת חינוך - יסודי					
1.813200.769	גפן-קיוזו השתתפות	10,000	10,090	10,000	90	
1.813200.930	רכישת ציוד יסודי	10,000	10,000	30,000	-20,000	20,000
1.813230.110	משכורת יסודי נ"ז	2,508,793	2,782,896	3,349,106	-566,210	840,313
1.813230.112	תגמולי מילואים	-8,281	-14,241		-14,241	8,281
1.813230.441	ביטוחים יסודי נו	9,000	9,000	11,000	-2,000	2,000
1.813230.540	טלפון - חינוך יסודי	1,980	1,904	2,000	-96	20
1.813230.751	יוזמות חינוכיות ב"ס יסודי יואב גבעתי	150,000	152,085	150,000	2,085	
1.813230.753	קייטנת חנוכה ופסח	12,500	14,090	13,500	590	1,000
1.813230.754	דמי קיום ביה"ס יסודי	293,824	293,824	353,000	-59,176	59,176
1.813231.531	רכב - מאגר חינוך - דלק	13,200	7,275	7,000	275	-6,200
1.813231.532	רכב - מאגר חינוך - תיקונים חניה וכבישי אגרה	1,500	1,500	1,513	-13	13
1.813231.536	רכב - מאגר חינוך- ליסינג	52,600	42,965	36,000	6,965	-16,600
1.813231.750	פדגוגיה תוספתית	252,800	70,000	194,650	-124,650	-58,150
1.813299.769	פעילות גפן ביה"ס יסודי	98,000	96,581	78,000	18,581	-20,000
	סה"כ הוצאות	3,405,916	3,477,969	4,235,769	-757,800	829,853
	סה"כ הכנסות פחות הוצאות למחלקת חינוך - יסודי	-3,405,916	-3,477,969	-4,235,769	757,800	-829,853
73	מחלקת חינוך - תיכון					
1.815200.110	משכורות	1,344,640	1,344,640	788,045	556,595	-556,595
1.815200.111	הוצאות שונות בשכר		-10,101		-10,101	
1.815200.112	תגמולי מילואים	-28,592	-49,747		-49,747	28,592
1.815200.541	חינוך-טלפון נייד	3,948	3,715	3,565	150	-383
1.815200.769	מודול מוטבים	19,970	23,624	19,970	3,654	
1.815200.781	תיכון סל תרבות	40,612	40,612	40,612		
1.815200.791	תיכון רשת ניהול אגודה לקידום החינוך	5,009,303	5,009,303	4,766,924	242,379	-242,379
1.815200.792	תיכון השתתפות ביכורים	2,459,536	2,459,536	2,567,080	-107,544	107,544
1.815200.793	תיכון השתתפות מגמת כיבוי והצלה	167,044	167,044	417,510	-250,466	250,466
	סה"כ הוצאות	9,016,461	8,988,626	8,603,706	384,920	-412,755
	סה"כ הכנסות פחות הוצאות למחלקת חינוך - תיכון	-9,016,461	-8,988,626	-8,603,706	-384,920	412,755
74	מחלקת הסעות					
1.744100.780	בטיחות בדרכים-הוצאות שונות	15,000	14,209	15,000	-791	
1.769000.710	הסעות עובדים	549,500	690,271	808,960	-118,689	259,460
1.811003.531	רכב - גרי אסבוף - דלק	42,000	38,740	31,000	7,740	-11,000
1.811003.532	רכב - גרי אסבוף - תיקונים חניה וכבישי אגרה	3,000	3,000	3,026	-26	26
1.811003.536	רכב - גרי אסבוף - ליסינג	75,600	64,805	68,400	-3,595	-7,200
1.812000.711	הסעות מיוחדות גנים	17,000	13,500	16,000	-2,500	-1,000
1.813230.710	הסעות מיוחדות יסודי	50,000	50,000	50,000		
1.813230.711	הסעות מחוננים	30,000	102,001	60,515	41,486	30,515

הצעת תקציב לשנת 2025
(הצעת תקציב 2025)

מיון לפי: כרטיס הנה"ח
 3.מכרטיס: 1600000000 עד: 9999999999 עד: 5.סעיף: 999
 1.הצעת תקציב: 1 שביירה לפי מחלקה
 4.עד פרק: 999999

סעיף תקציב	שם סעיף תקציב	תקציב 2024	תחזית ביצוע גזברות 2024	הצעת גזברות 2025	הפרש בין תקציב 2024 ל תחזית 2025	הפרש בין תחזית 2024 ל 2025
1.813231.710	הסעות בס של החופש	31,500	21,500	32,000	-10,500	500
1.813300.710	הסעות חינוך מיוחד	436,800	328,472	500,000	-171,528	63,200
1.815200.710	הסעות תיכון עין גדי מיוחדות	150,000	121,666	150,000	-28,334	
1.815210.710	הסעות משלחת לפולין	3,536		41,000	-41,000	37,464
1.815700.710	הסעות פנימית עין גדי	198,680	275,000	256,486	18,514	57,806
1.817800.110	שכר הסעות חינוך	1,526,028	1,528,882	1,455,753	73,129	-70,275
1.817800.471	ניפוק מחסן - הסעות	10,000	6,500	5,000	1,500	-5,000
1.817800.521	הסעות השתלמויות	8,000		-8,000		
1.817800.540	טלפון - הסעות	3,800	4,436	4,500	-65	700
1.817800.570	הסעות-מיכון ועיבוד נתונים	6,100	6,100	6,100		
1.817800.710	הסעת ילדים	1,300,000	1,950,000	1,704,245	245,755	404,245
1.817800.712	הסעות חיילים ישובי מועצה	25,000	22,632	24,317	-1,685	-683
1.817800.721	הסעות ביגוד	3,000		-3,000		
1.817800.751	הסעות מילגות	1		-1		
1.817800.752	הסעות מיוחדות תיכון הר עמשא	25,000	12,000		12,000	-25,000
1.817800.753	יועץ מכרז הסעות	25,000	17,550		17,550	-25,000
1.817800.780	הסעות הוצאות שונות	3,000	3,000	3,000		
1.817800.797	הסעות העמסה	-200,000	-200,000	-200,000		
1.817800.930	רכישות ציוד יסודי	3,000	3,000	3,000		
1.817801.731	רכב -אוטובוס 26-220-39 מוסא - דלק	73,200	86,255	87,000	-745	13,800
1.817801.732	רכב - אוטובוס 26-220-39 מוסא - תיקונים חניה וכבישי אגרה	30,000	30,000	30,256	-256	256
1.817801.733	אוטובוס 26-220-39 מוסא רישוי	20,000	20,000	20,000		
1.817802.731	אוטובוס 92-245-33 אוחנה - דלק	126,000	115,800	117,000	-1,200	-9,000
1.817802.732	אוטובוס 92-245-33 אביעד אוחנה - תיקונים חניה וכבישי אגרה	76,000	60,000	60,513	-513	-15,487
1.817802.733	אוטובוס 92-245-33 אביעד אוחנה - דלק	20,000	15,000	18,000	-3,000	-2,000
1.817803.731	רכב -אוטובוס 79190501 ארקדי - דלק	129,000	146,008	147,000	-992	18,000
1.817803.732	רכב - אוטובוס 79190501 ארקדי - תיקונים חניה וכבישי אגרה	22,000	22,000	22,188	-188	188
1.817803.733	אוטובוס 79190501 ארקדי-ביטוח	24,000	24,000	28,500	-4,500	4,500
1.817804.731	רכב - איילה זגורי - דלק	12,000	14,575	15,000	-425	3,000
1.817804.732	רכב - איילה זגורי - תיקונים חניה וכבישי אגרה	1,500	1,500	1,513	-13	13
1.817804.736	רכב - איילה זגורי - לסינג	59,700	63,348	66,600	-3,252	6,900
1.817805.731	אוטובוס 791-90-401 גיאמל קבועה - דלק	120,000	136,995	138,000	-1,005	18,000
1.817805.732	אוטובוס 791-90-401 גיאמל קבועה - תיקונים חניה וכבישי אגרה	20,000	20,000	20,171	-171	171
1.817805.733	אוטובוס 791-90-401 גיאמל קבועה- ביטוח ורישוי	24,000	24,000	28,500	-4,500	4,500
1.828000.710	נוער-הסעות	320,800	320,000	302,000	18,000	-18,800
1.940000.750	תחבורה קצין בטיחות	231,660	231,660	459,900	-228,240	228,240
	סה"כ הוצאות	5,650,405	6,408,405	6,600,443	-192,039	950,038
	סה"כ הכנסות פחות הוצאות למחלקת הסעות	-5,650,405	-6,408,405	-6,600,443	192,039	-950,038
77	מחלקת שרות פסיכולוגי חינוכי					
1.815200.757	תיכון-שירות פסיכולוגי	90,000	2,000		2,000	-90,000
1.817300.753	פסיכולוג שפ"ח	250,000	163,514	657,639	-494,125	407,639
	סה"כ הוצאות	340,000	165,514	657,639	-492,125	317,639
	סה"כ הכנסות פחות הוצאות למחלקת שרות פסיכולוגי חינוכי	-340,000	-165,514	-657,639	492,125	-317,639
78	מחלקת חינוך- בית ספר קיץ					

הצעת תקציב לשנת 2025
(הצעת תקציב 2025)

1.הצעת תקציב: 1 מ.מכרטיס: 1600000000 עד: 999999999 עד: 5.עד סעיף: 999 מיון לפי: כרטיס הנה"ח
2.מבנה הדוח: שבירה לפי מחלקה 4.עד פרק: 999999

סעיף תקציב	שם סעיף תקציב	תקציב 2024	תחזית ביצוע גזברות 2024	הצעת גזברות 2025	הפרש בין תקציב 2025 ל תחזית 2024	הפרש בין תחזית 2024 ל 2025
1.813231.110	שכר-בי"ס קיץ	91,831	104,888	102,745	2,143	
1.813231.751	יטודי-בי"ס קיץ	65,000	63,620	65,000	-1,380	
	סה"כ הוצאות	156,831	168,508	167,745	763	
	סה"כ הכנסות פחות הוצאות למחלקת חינוך-בית ספר קיץ	-156,831	-168,508	-167,745	-763	
79	מחלקת בתי ספר אשכול ושדות נגב					
1.813201.431	חשמל אשכול	19,700	19,632		19,632	-19,700
1.813201.471	ניפוק מחסן - בית ספר אשכול	5,000	2,688		2,688	-5,000
1.813201.540	טלפון -בית ספר אשכול	5,050	6,063		6,063	-5,050
1.813201.750	הוצאות קבלניות אשכול	160,635	117,606		117,606	-160,635
1.813202.471	ניפוק מחסן - בית ספר שדות נגב	1,104	1,104		1,104	-1,104
1.813202.750	הוצאות קבלניות שדות נגב	82,565	39,528		39,528	-82,565
	סה"כ הוצאות	274,054	186,621		186,621	-274,054
	סה"כ הכנסות פחות הוצאות למחלקת בתי ספר אשכול ושדות נגב	-274,054	-186,621		-186,621	274,054
101	מחלקת נוער					
1.811000.781	ארועים וסמינרים	70,000	70,000	70,598	-598	598
1.815210.750	מניעת נשירה עכשיו	31,945	31,945		31,945	
1.828000.110	שכר יחידת נוער	528,286	535,932	541,873	-5,941	13,587
1.828000.523	נוער דמי חבר	900	900	900	-900	
1.828000.540	טלפון - נוער	1,356	1,155	1,200	-45	-156
1.828000.750	השתתפות בפעילות קומונה	22,000	22,000	22,188	-188	188
1.828000.751	פעילות נוער ע"ג	215,400	190,274	204,800	-14,526	-10,600
1.828000.752	פעילות נוער כיכר סדום	118,800	116,943	149,760	-32,817	30,960
1.828000.755	פעילות נוער נווה זוהר		1,200	1,200	-1,200	1,200
1.828000.758	פעילות נוער הר עמשא	82,800	82,683	115,200	-32,517	32,400
1.828000.760	פעילות נוער עין חצבה	4,800	4,800	4,800		
1.828000.780	נוער-הוצאות שונות	7,000	6,000	6,052	-52	-948
1.828000.781	פעילות שיא מועצתית	85,500	100,500	100,500		15,000
1.828000.782	אבטחה	60,000	60,000	60,000		
1.828001.531	רכב - ענת בוסקילה - דלק	18,960	21,239	21,500	-261	2,540
1.828001.532	רכב - ענת בוסקילה - תיקונים חניה וכבישי אגרה	1,500	1,500	1,513	-13	13
1.828001.536	רכב - ענת בוסקילה - ליסינג	55,000	53,352	55,800	-2,448	800
1.828002.531	רכב- טניה בגנצב - דלק	22,800	16,848	17,000	-152	-5,800
1.828002.532	רכב - טניה בגנצב - תיקונים חניה וכבישי אגרה	1,500	1,500	1,520	-20	20
1.828002.536	רכב - טניה בגנצב - ליסינג	51,200	42,168	44,400	-2,232	-6,800
1.828100.750	הכשרת צוותי נוער	50,000	39,000	25,000	14,000	-25,000
1.828100.752	אירוח נוער באד קיסינג	8,076	7,850	15,000	-7,150	6,924
1.828100.753	תכנית להבי"ה פעילויות	30,000	30,000	30,000		
1.828100.754	תכנית להבי"ה ליווי והנחיית צוותים	30,000	30,000	30,000		
	סה"כ הוצאות	1,465,878	1,465,689	1,520,804	-55,115	54,926
	סה"כ הכנסות פחות הוצאות למחלקת נוער	-1,465,878	-1,465,689	-1,520,804	55,115	-54,926
סיכום לדוח	סה"כ הכנסות סה"כ הוצאות הכנסות פחות הוצאות	32,844,708 -32,844,708 	33,522,804 -33,522,804 	33,286,956 -33,286,956 	184,369 -184,369 	442,248 -442,248

הוצאות

אגף תיירות



אגף תיירות ורישוי עסקים

ייעוד האגף

פיתוח אזור המועצה כמרחב תיירות אטרקטיבי, בעל היצע תיירותי רחב ומגוון וזאת תוך דגש על הפיכת אזור המלונות למרכז תיירותי משגשג לצד קידום התיירות הכפרית.

תחומי פעילות האגף:

אירועים ופרויקטים

ייזום, תכנון, קידום וביצוע של אירועים ופעילויות תיירותיות שמפיקה המועצה. פיקוח על טיב, איכות ורמת השירותים הניתנים באירועים המתקיימים בשטחים פתוחים. הפקת אירועים בישובים וניהול אירועי תיירות בימי השיא בחגים. גיוס תמיכות, קולות קוראים, ושותפים למינוף התועלת הכלכלית.

שיווק

שדרוג והפעלת אתר המרשתת התיירותי וביצוע מגוון פעילויות שיווק באמצעי תקשורת חדישים, בדגש על מותג ארץ ים המלח.

ביצוע פעולות שיווק התיירות במרחב המועצה לרבות ייצוג המועצה בירידי תיירות, הפקת חומרים שיווקיים ופרסומיים, ניהול הקשר השוטף עם משרד התיירות.

מתחם התיירות

תכלול וניהול הקשר עם המלונות ובעלי העסקים השונים במרחב ליצירת שיווק אפקטיבי וגיוון קהלי היעד המגיעים למתחם. במטרה לייצר שפה תיירותית מקצועית ומשותפת אשר תסייע בפיתוח של אזור המלונות.

רישוי עסקים

קיום דיני רישוי עסקים ע"פ חוק והנפקת רישיונות עסק בתהליך יעיל ואפקטיבי, בהתאם להוראות החוק החלות במרחב.

מתן מענה זמין ומקצועי אל בעלי העסקים הפועלים בתחום שיפוטה של המועצה (מפעלים, מלונות, מסעדות וכו') וניהול הקשר עם גורמי האישור על פי סיווג העסק הדרוש רישוי.

הצעת תקציב לשנת 2025 (הצעת תקציב 2025)

1.הצעת תקציב: 1 מ.כרטיס: 1600000000 עד: 1999999999 עד: 5 סעיף: 999 מיון לפי: כרטיס הנה"ח
2.מבנה הדוח: שבירה לפי מחלקה 4.עד פרק: 999999

סעיף תקציב	שם סעיף תקציב	תקציב 2024	תחזית ביצוע גזרות 2024	הצעת גזרות 2025	הפרש בין תקציב 2024 ל תחזית 2025	הפרש בין תחזית 2024 ל 2025
מחלקת תיירות						
10						
1.771000.110	שכר תיירות	848,965	896,228	1,233,707	384,742	-337,479
1.771000.112	תגמולי מילואים	-92,616	-98,306	92,616	92,616	-98,306
1.771000.471	ניפוק מחסן - תיירות	5,000	6,000	6,000	1,000	1,000
1.771000.511	אירוח וכיבוד	25,000	15,000	20,000	-5,000	-5,000
1.771000.521	השתלמות	10,000	7,000	10,000	-3,000	-3,000
1.771000.540	טלפון - תיירות	2,244	2,686	2,687	443	-1
1.771000.541	אתר אינטרנט	191,840	195,870	141,420	-50,420	54,450
1.771000.542	עין בוקק - WIFI	23,004	22,344	22,344	-660	-660
1.771000.550	חומרי פרסום	40,000	30,000	30,000	-10,000	-10,000
1.771000.553	קמפינים ושיווק	370,000	252,315	302,564	-67,436	-50,249
1.771000.582	גיבוש אגף תיירות	2,000	2,000	2,000	0	0
1.771000.733	רכב - נגרר 7639113 - ביטוח, רישוי	1,150	1,150	1,400	250	-250
1.771000.750	תיירות כפרית	960,000	960,000	940,000	-20,000	20,000
1.771000.752	תוכן תיירות ארץ ים המלח	78,000	78,000	78,000	0	0
1.771000.754	תרגום אתר תיירות ל-3 שפות נוספות	10,000	10,000	10,000	0	-10,000
1.771000.758	ירידי תיירות	30,000	11,000	20,000	-10,000	-9,000
1.771000.771	חשמל היכל התרבות של הטבע	17,240	12,000	12,000	-5,240	-5,240
1.771000.781	תיירות הוצאות שונות	5,000	5,000	5,000	0	3,245
1.771000.930	רכישת ציוד	15,000	13,245	10,000	-5,000	2,632
1.771001.531	רכב - רז לוגסי - דלק	22,200	30,632	28,000	5,800	-26
1.771001.532	רכב - רז לוגסי - תיקונים חניה וכבישי אגרה	6,000	3,000	3,026	-2,974	-2,974
1.771001.536	רכב - רז לוגסי - ליסינג	59,800	68,857	70,800	11,000	-1,943
1.771001.733	רכב - נגרר 7639213 - ביטוח, רישוי	1,141	1,141	1,400	259	-259
1.771003.531	רכב - אנגילה מיליצניקוב - דלק	15,000	11,879	12,000	-3,000	-121
1.771003.532	רכב - אנגילה מיליצניקוב - תיקונים חניה וכבישי אגרה	1,500	1,500	1,513	13	-13
1.771003.536	רכב - אנגילה מיליצניקוב - ליסינג	42,700	53,382	57,600	14,900	-4,218
1.771004.531	רכב - פולינה צייטלין - דלק	7,000	5,000	2,000	-5,000	3,000
1.771004.532	רכב - פולינה צייטלין - תיקונים חניה וכבישי אגרה	1,500	1,500	15,000	13,500	-13,500
1.771004.536	רכב - פולינה צייטלין - ליסינג	48,000	43,870	58,800	10,800	-14,930
1.771100.750	פסטיבל התמר	1,006,000	905,000	1,150,755	144,755	-245,755
1.771100.751	מנהלת ארועים מקורות מימון חיצוניות	250,000	250,000	100,855	-149,145	149,145
1.771100.752	פסנתר במתחם תיירות	26,060	21,060	25,214	-846	-4,154
1.771100.753	אירוע תיירות נוסף	148,007	300,000	302,564	154,557	-2,564
1.771100.755	מרתון ים המלח	809,237	808,728	904,154	94,917	-95,426
1.771100.757	דך ארץ ים המלח	100,000	85,000	100,000	15,000	-15,000
1.771100.758	יועצים שונים	40,000	20,000	45,385	5,385	-25,385
1.771100.759	עבודות קבלניות - שבילים	15,000	16,000	10,000	-5,000	6,000
1.771101.750	תיירות מתחם	391,993	240,000	300,000	-91,993	-60,000
	סה"כ הוצאות	5,532,965	5,278,081	6,036,188	503,223	-758,107
	סה"כ הכנסות פחות הוצאות למחלקת תיירות	-5,532,965	-5,278,081	-6,036,188	-503,223	758,107
מחלקת קידום רישוי עסקים						
11						
1.713000.570	רישוי עסקים מכוון ועיבוד	45,630	45,630	51,030	5,400	-5,400
1.713000.751	ייעוץ משפטי/תובע	28,080	28,080	28,320	240	-240
1.771300.110	שכר רישוי עסקים	182,442	143,766	406,601	224,159	-262,835
1.771300.471	ניפוק מחסן - רישוי עסקים	2,500	1,500	2,500	1,000	-1,000
1.771300.511	כיבוד ואירוח רישוי עסקים	1,000	1,000	1,000	0	0
1.771300.521	השתלמות רישוי עסקים	4,800	4,800	4,800	-4,800	4,800
1.771300.523	דמי חבר רישוי עסקים	800	800	800	0	0
1.771300.540	טלפון - רישוי עסקים	780	342	430	-350	-88
1.771300.930	רכישת ציוד רישוי עסקים	3,000	3,000	3,000	0	0

הצעת תקציב לשנת 2025
(הצעת תקציב 2025)

1.הצעת תקציב: 1
2.מבנה הדוח: שבירה לפי מחלקה
3.מכרטיס: 1600000000 עד: 1999999999 5.עד סעיף: 999
4.עד פרק: 999999

סעיף תקציב	שם סעיף תקציב	תקציב 2024	תחזית ביצוע גזרות 2024	הצעת גזרות 2025	הפרש בין תקציב 2024 ל 2025	הפרש בין תחזית 2024 ל 2025
	סה"כ הוצאות	269,032	228,918	493,681	224,649	-264,763
	סה"כ הכנסות פחות הוצאות למחלקת קידום רישוי עסקים	-269,032	-228,918	-493,681	-224,649	264,763
189	מחלקת פארק אמציהו					
1.771200.471	ניפוק מחסן - פארק אמציהו	4,500	3,600	4,000	-500	-400
1.771200.750	ניפוק מחסן	232,120	225,000	238,572	6,452	-13,572
1.771200.771	פארק אמציהו עבודות קבלניות	36,000	36,000	36,000		
	פארק אמציהו חשמל					
	סה"כ הוצאות	272,620	264,600	278,572	5,952	-13,972
	סה"כ הכנסות פחות הוצאות למחלקת פארק אמציהו	-272,620	-264,600	-278,572	-5,952	13,972
	סה"כ הכנסות	6,074,617	5,771,599	6,808,441	733,824	-1,036,842
	סה"כ הוצאות	-6,074,617	-5,771,599	-6,808,441	-733,824	1,036,842
	הכנסות פחות הוצאות					
סיכום לדוח						

הוצאות

אגף הנדסה



אגף הנדסה

ייעוד האגף

אגף ההנדסה מונה 30 עובדים ועובדות אשר יחד מקדמים את מדיניות המועצה, גיבוש וסלילת מגמות התפתחות המועצה בעתיד בתחומי התכנון, הרישוי, פיקוח על הבנייה, הקמת מבני ציבור ופיתוח המרחב הציבורי, תוך שמירה על צביון המועצה ושימת דגש על שימור ושיפור איכות חיי התושבים.

הוועדה המקומית לתכנון ובניה

הוועדה המקומית אמונה על תחום התכנון והרישוי ואחראית לקבוע את מדיניות התכנון ארוכת הטווח של המועצה, הכנת תכניות מתאר ובניין עיר, טיפול ברישוי בניה וליווי עד למתן היתרי בניה. בתוך כך, מנהלת הוועדה את הליכי התכנון והרישוי של הקמת בתי המלון החדשים ששווקו לאחרונה ופרויקטים רבים נוספים בתחומי מגורים, תעשייה ותיירות.

הוועדה דוגלת בשירות יעיל ואיכותי לתושבים וליזמים לטובת התייעלות וקיצור זמני הטיפול. ולשם כך, בין היתר, מקיימת באופן שוטף פגישות עם כל הגורמים הרלוונטיים (תושבים, תיירות ותעשייה).

עובדי הוועדה מונעים מתוך הבנת החשיבות למתן שירות לתושב וליזמים בכל התחומים ובכל זמן, תוך שימת דגש על קיצור זמני הטיפול בכל התחומים שבאחריותה.

בשנה האחרונה הוועדה המקומית עברה תהליכי בקרה רבים בכל תחומי עבודת הוועדה ע"י הרגולטורים השונים במטרה להפוך לוועדה עצמאית, הוועדה קיבלה משוב והמלצה חיובית מאוד ובימים אלה אנו נמצאים בישורת האחרונה של תהליך ההסמכה.

מחלקת פיקוח על הבנייה, נכסים וארנונה

המחלקה מעניקה שירות לתושבים ויזמים בליווי הבנייה, מיום קבלת ההיתר ועד לקבלת תעודת גמר.

צוות המחלקה מסייר בכל שטחי המועצה באופן שוטף ומעניק שירות פרונטאלי לתושב בשטח.

הצוות אמון על ביצוע אכיפה בהתאם להוראת חוק התכנון והבנייה ובכפוף למדיניות האכיפה של המועצה.

בנוסף, מדווח באופן שוטף למח' הגבייה דיווחים בנושאי ארנונה.

המחלקה פועלת למדידה של נכסי המועצה, בדיקת תקינותם וניהול מערך תקין של נכסי הציבור של המועצה.

כמו כן, מעניקה המחלקה שירותים נוספים לאגפים השונים בביצוע סקרים, מדידות וצילומי רחפן.

מחלקת בינוי ותשתיות

מחלקת בינוי ותשתיות, נפרסת בפועלה לאורך כל שטחי המועצה ומהווה את לב העשייה מהתכנון אל הפועל. הצוות שותף מלא בגיבוש הקריטריונים לקביעת תכניות הפיתוח והבינוי השנתיות, במסגרת התקציבים המאושרים ובהתאם לסדר העדיפויות של המועצה.

המחלקה עוסקת בביצוע עבודות פיתוח במרחב הציבורי, בהקמת מבני ציבור ובהתאמת המבנים הקיימים לעמידה בכל התקנים, כמו כן עבודות מיוחדות לשיפור מבני החינוך במהלך חודשי הקיץ לרווחת התלמידים.

מידע הנדסי (תשתיות ותנועה)

התחום אחראי על אישור הסדרי התנועה במרחב (קבועים וזמניים), תכנון תחבורתי של כבישים וחניות, וריכוז עבודת רשות התמרור המקומית.

בנוסף, התחום מרכז מידע לגבי תשתיות ציבוריות ואחרות בתחומי הרשות, לרבות תיאום תשתיות, מסירת מידע ומתן הרשאות לביצוע עבודות תשתית. מנהל התחום מנהל קשר שוטף מול חברות התשתיות ועם מוסדות התכנון בנושא תכנון תשתיות במועצה. כמו כן, טיפול בנושא מבנים מסוכנים וביצוע פעולות בנושא תופעת הבולענים, מעקב אחר מערכות ניטור של הגנת החופים וניהול תיק מל"ח של האגף.

תשתיות זורמות

התחום אחראי על ניהול, תכנון, הקמה ושדרוג של מערכות המים, הביוב והקולחים ברחבי המועצה. התחום עוסק בייזום, בהתאם לתוכניות הפיתוח העתידיות במתחם התיירות ולתחזיות הצמחייה הדמוגרפית ביישובים. כמו כן, עוסק בתכנון ואישור תכנית אב למים וביוב, נספחי מים וביוב בתכניות השונות ובעדכון תעריפי אגרות והיתרי מים וביוב.

מידע גיאוגרפי (GIS)

המחלקה יוזמת מיפוי של כל מרחב המועצה בכל תחומי אחריותה (הנדסה, חינוך, תעשייה, חקלאות, חירום ועוד), מנגישה ומפיצה מידע לכל הגורמים הרלוונטיים, לרבות תושבים, עובדי מועצה, עסקים, תיירות וכו'. המידע הינו זמין ברשת האינטרנט, ועדכני בכל זמן. כמו כן, מבצעת המחלקה סקרי שטח ומיפוי עבור כל אגפי המועצה.

המחלקה דוגלת בקדמה ויצירת פתרונות טכנולוגיים יצירתיים בתחום המיפוי ואף שואפת לשתף את כל עובדי המועצה באחריות על מיפוי תחומי אחריותם. התוצרים מותאמים לניתוח וצפייה במערכת ה-GIS. המחלקה דואגת לייצר פלטפורמות, בהתאם לשיתופי פעולה למיפוי וניטור יחד עם גורמים שונים במרחב, וביניהם החברה להגנות ים המלח ורשות הניקוז.

בְּחֻמָּה יִבְנֶה בַּיִת וּבְתִבּוֹנָה יִתְכַוֵּן. (משלי כ"ד ג')

הצעת תקציב לשנת 2025
(הצעת תקציב)

מיון לפי: כרטיס הנה"ח 1.הצעת תקציב: 1
מכרטיס: 1600000000 עד: 1999999999 2.מבנה הדוח: שבירה לפי מחלקה
עד סעיף: 999 4.עד פרק: 999999

סעיף תקציב	שם סעיף תקציב	תקציב 2024	תחזית ביצוע גזברות 2024	הצעת גזברות 2025	הפרש בין תקציב 2025 ל תחזית 2025	הפרש בין תחזית 2025 ל תחזית 2024
מחלקת הנדסה						
23						
1.731000.110	משכורת	699,668	796,931	967,516	267,848	-170,585
1.731000.471	ניפוק מחסן - הנדסה	15,000	15,000	15,000		
1.731000.472	ציוד משרדי	2,000	2,000		-2,000	2,000
1.731000.511	הנדסה-אירוח וישיבות	8,000	6,500	9,000	1,000	-2,500
1.731000.512	אש"ל ונסיעות	1,000			-1,000	
1.731000.521	השתלמות מהנדס	17,900	17,900	12,500	-5,400	5,400
1.731000.522	ספרות מקצועית ועתונים	1,000			-1,000	
1.731000.523	דמי חבר בארגונים	2,000	1,412	1,450	-550	-38
1.731000.540	טלפון - הנדסה	768	597	2,000	1,232	-1,403
1.731000.582	גיבוש אגף הנדסה	12,000	12,000	10,800	-1,200	1,200
1.731000.751	יועצים מקצועיים	200,000	100,000	20,000	-180,000	80,000
1.731000.780	הוצאות אחרות	1,200	1,200	1,200		
1.731000.930	רכישת ציוד יסודי	5,000	5,000	5,000		
1.731003.531	רכב - גלעד חזן -דלק	29,592	30,334	30,000	408	334
1.731003.532	רכב - גלעד חזן - תיקונים חניה וכבישי אגרה	2,000	2,000	2,017	17	-17
1.731003.536	רכב - גלעד חזן - ליסינג	68,900	63,927	59,400	-9,500	4,527
1.731009.531	רכב - הילה פז - דלק			25,008	25,008	-25,008
1.731009.532	רכב - הילה פז - תיקונים חניה וכבישי אגרה			1,500	1,500	-1,500
1.731009.536	רכב - הילה פז - ליסינג		28,000	63,600	63,600	-35,600
	סה"כ הוצאות	1,066,028	1,082,801	1,225,991	159,963	-143,190
	סה"כ הכנסות פחות הוצאות למחלקת הנדסה	-1,066,028	-1,082,801	-1,225,991	-159,963	143,190
מחלקת איכות הסביבה						
91						
1.871000.110	שכר איכות הסביבה			468,000	468,000	-468,000
1.871000.471	ניפוק מחסן - איכות הסביבה			4,000	4,000	-4,000
1.871000.521	איכות הסביבה השתלמויות			2,000	2,000	-2,000
1.871000.531	רכב - הנדסאי 1- דלק			25,000	25,000	-25,000
1.871000.532	רכב -הנדסאי 1 - תיקונים חניה וכבישי אגרה			1,500	1,500	-1,500
1.871000.536	רכב -הנדסאי 1 - ליסינג			63,600	63,600	-63,600
1.871000.540	טלפון - איכות הסביבה			1,500	1,500	-1,500
1.871000.750	פקחים לאזורי תעשייה	960,000	960,000		-960,000	960,000
1.871000.751	א. הסביבה השתתפות עובדת	220,000	220,000		-220,000	220,000
1.871000.752	איכות הסביבה קבלניות			100,000	100,000	-100,000
1.871000.830	א.הסביבה השתתפות	340,000	340,000			10,000
1.871000.930	איכות הסביבה רכישת ציוד			10,000	10,000	-10,000
1.871001.531	רכב - מנהלת מחלקה - דלק			25,000	25,000	-25,000
1.871001.532	רכב -מנהלת מחלקה - תיקונים חניה כבישי אגרה			1,500	1,500	-1,500
1.871001.536	רכב - מנהלת מחלקה - ליסינג			63,600	63,600	-63,600
	סה"כ הוצאות	1,520,000	1,520,000	1,105,700	-414,300	414,300
	סה"כ הכנסות פחות הוצאות למחלקת איכות הסביבה	-1,520,000	-1,520,000	-1,105,700	414,300	-414,300
מחלקת הנדסה - פקוח						
111						
1.733200.110	שכר פיקוח על הבניה.	2,017,159	2,065,158	1,824,462	-192,697	240,696
1.733200.112	תגמולי מילואים	-113,404	-116,856		113,404	-116,856
1.733200.511	אירוח וכיבוד	438	1,000		-438	1,000
1.733200.521	השתלמויות-פיקוח	53,500	30,000	15,800	-37,700	14,200
1.733200.523	דמי חבר - פיקוח על הבניה	1,328	1,328	900	-428	428
1.733200.540	טלפון - הנדסה - פקוח	6,264	6,595	6,221	-43	374
1.733200.570	הנדסה פיקוח -מיכון ועיבוד תוכנות	20,000	15,000		-20,000	15,000
1.733200.720	ביגוד	3,000	3,000	3,000		

הצעת תקציב לשנת 2025
(הצעת תקציב 2025)

מיון לפי: כרטיס הנה"ח 1.הצעת תקציב: 1
מכרטיס: 1600000000 עד: 999999999 2.עד סעיף: 999
עד פרק: 999999

סעיף תקציב	שם סעיף תקציב	תקציב 2024	תחזית ביצוע גזברות 2024	הצעת גזברות 2025	הפרש בין תקציב 2024 ל תחזית 2025	הפרש בין תחזית 2024 ל 2025
1.733200.751	תובע-הוצאות משפטיות	112,320	112,320	113,280	960	-960
1.733200.780	פיקוח-הוצאות שונות	1,000	1,000	1,000		
1.733200.930	רכישת ציוד יסודי-פיקוח	24,062	5,000	39,300	15,238	-34,300
1.733201.531	רכב - אוריאל אלחיאני-דלק	25,200	34,909	37,000	11,800	-2,091
1.733201.532	רכב אוריאל אלחיאני -תיקונים חניה וכבישי אגרה	2,000	2,000	2,017	17	-17
1.733201.536	רכב - אוריאל אלחיאני -ליסינג	79,544	84,637	63,000	-16,544	21,637
1.733201.731	רכב-קובי אזולאי - דלק	34,200	34,912	35,500	1,300	-588
1.733201.732	רכב- קובי אזולאי -תיקונים חניה וכבישי אגרה	1,500	1,500	1,513	13	-13
1.733201.736	רכב-קובי אזולאי -ליסינג	103,550	113,315	118,800	15,250	-5,485
1.733202.531	רכב - יוני אלבו- דלק	22,000	22,641	23,000	1,000	-359
1.733202.532	רכב-יוני אלבו- תיקונים חניה וכבישי אגרה	1,000	1,000	1,009	9	-9
1.733202.536	רכב - יוני אלבו - ליסינג	48,940	67,756	70,200	21,260	-2,444
1.733202.731	רכב - פיני הרוש - דלק	33,000	36,250	37,000	4,000	-750
1.733202.732	רכב - פיני הרוש - תיקונים חניה וכבישי אגרה	3,000	3,000	3,026	26	-26
1.733202.736	רכב - פיני הרוש - ליסינג	104,700	99,630	103,800	-900	-4,170
1.733203.531	רכב - ניסים אאוורט - דלק	34,800	35,485	39,000	4,200	-3,515
1.733203.532	רכב ניסים מפקח בניה- תיקונים חניה וכבישי אגרה	2,200	2,200	2,219	19	-19
1.733203.536	רכב - ניסים אאוורט -ליסינג	87,700	72,770	76,800	-10,900	-4,030
1.781006.531	נופר בן פורת - דלק	28,200	31,902	32,000	3,800	-98
1.781006.532	רכב - נופר בן פורת - תיקונים חניה וכבישי אגרה	1,500	1,979	1,513	13	466
1.781006.536	רכב -נופר בן פורת - ליסינג	64,000	57,003	60,000	-4,000	-2,997
	סה"כ הוצאות	2,802,701	2,826,434	2,711,360	-91,341	115,074
	סה"כ הכנסות פחות הוצאות למחלקת הנדסה - פקוח	-2,802,701	-2,826,434	-2,711,360	91,341	-115,074
112	מחלקת הנדסה - ועדה					
1.731004.531	רכב - גבי דוברון - דלק	24,120	28,029	30,000	5,880	-1,971
1.731004.532	רכב- גבי דוברון - תיקונים חניה וכבישי אגרה	2,500	2,000	2,017	-483	-17
1.731004.536	רכב - גבי דוברון - ליסינג	63,400	65,064	69,000	5,600	-3,936
1.731006.531	רכב - אופק מסיל - דלק	15,864	17,163	17,500	1,636	-337
1.731006.532	רכב - אופק מסיל- תיקונים חניה וכבישי אגרה	1,000	1,000	1,009	9	-9
1.731006.536	רכב - אופק מסיל - ליסינג	39,000	38,328	40,200	1,200	-1,872
1.733400.110	שכר ועדה מקומית.	2,180,877	2,220,825	2,390,643	209,766	-169,818
1.733400.112	תגמולי מילואים	-40,124	-106,948	40,124	106,948	-106,948
1.733400.471	ניפוק מחסן - הנדסה - ועדה	21,500	22,000	20,000	-1,500	2,000
1.733400.472	תיקי בניה-רכישה	3,000		-3,000		500
1.733400.511	כיבוד ואירוח ישיבות	5,000	3,500	3,000	-2,000	2,377
1.733400.521	ועדה השתלמויות	29,500	24,377	22,000	-7,500	1,489
1.733400.540	טלפון - הנדסה - ועדה	3,300	5,489	4,000	700	2,914
1.733400.550	ועדה פרסומים	10,000	10,000	7,086	-2,914	1,631
1.733400.570	ועדה מכון ועיבוד (תוכנות)	126,100	126,187	124,556	-1,544	25,000
1.733400.751	יועצים מקצועיים לוועדה	160,300	125,000	100,000	-60,300	16,000
1.733400.780	הוצאות אחרות	3,000	3,000	6,000	3,000	-13,364
1.733400.930	ועדה רכישת ציוד	22,000	22,000	26,000	4,000	-17
1.733401.531	רכב - מאי פגליארי - דלק	22,000	12,636	2,017	4,000	-14,996
1.733401.532	רכב - מאי פגליארי - תיקונים חניה וכבישי אגרה	2,500	2,000	2,017	-483	235
1.733401.536	רכב - מאי פגליארי- ליסינג	45,600	30,004	45,000	-600	-13
1.733404.531	רכב - חלי בוהדנה - דלק	15,600	22,735	22,500	6,900	
1.733404.532	רכב - חלי בוהדנה - תיקונים חניה וכבישי אגרה	1,500	1,500	1,513	13	
1.733404.536	רכב - חלי בוהדנה - ל ליסינג	52,360	53,352	55,800	3,440	-2,448
1.733405.531	רכב - לינדה שי שרעבי - דלק	18,000	20,639	28,500	10,500	-7,861
1.733405.532	רכב - לינדה שי שרעבי - תיקונים חניה וכבישי אגרה	1,500	500	1,500		-1,000

הצעת תקציב לשנת 2025
(הצעת תקציב 2025)

1.הצעת תקציב: 1 מ.כרטיס: 1600000000 עד: 1999999999 עד: 5.סעיף: 999 מיון לפי: כרטיס הנה"ח
2.מבנה הדוח: שבירה לפי מחלקה 4.עד פרק: 999999

סעיף תקציב	שם סעיף תקציב	תקציב 2024	תחזית ביצוע גזברות 2024	הצעת גזברות 2025	הפרש בין תקציב 2024 ל תחזית 2025	הפרש בין תחזית 2024 ל תחזית 2025
1.733405.536	רכב - לינדה שי שרעבי - ליסינג	28,000	27,810	47,400	19,400	-19,590
1.733406.531	רכב - אווה קונטנט - דלק	18,600	16,979	16,500	-2,100	479
1.733406.532	רכב - אווה קונטנט - תיקונים חניה וכבישי אגרה	1,500	1,500	1,513	13	-13
1.733406.536	רכב - אווה קונטנט - ליסינג	48,340	42,267	44,400	-3,940	-2,133
1.733407.531	רכב - שלומי אזולאי - דלק	22,920	25,349	25,500	2,580	-151
1.733407.532	רכב - שלומי אזולאי - תיקונים חניה וכבישי אגרה	1,000	1,000	1,009	9	-9
1.733407.536	רכב - שלומי אזולאי - ליסינג	46,912	42,267	44,400	-2,512	-2,133
1.733408.531	רכב - שירן ברנד - דלק	16,800	18,176	20,000	3,200	-1,824
1.733408.532	רכב - שירן ברנד - תיקונים חניה וכבישי אגרה	1,000	1,000	1,009	9	-9
1.733408.536	רכב - שירן ברנד - ליסינג	46,900	41,842	44,400	-2,500	-2,558
1.733409.531	רכב - אוקסנה בלחובסקי - דלק	18,000	10,500	29,500	11,500	-19,000
1.733409.532	רכב - אוקסנה בלחובסקי - תיקונים חניה וכבישי אגרה	1,500	1,500	1,500		
1.733409.536	רכב - אוקסנה בלחובסקי - ליסינג	28,000	27,536	48,600	20,600	-21,064
	סה"כ הוצאות	3,108,869	3,008,106	3,348,572	239,703	-340,466
	סה"כ הכנסות פחות הוצאות למחלקה הנדסה - ועדה	-3,108,869	-3,008,106	-3,348,572	-239,703	340,466
180	מחלקת בינוי ותשתיות					
1.731000.753	עבודות קבלניות ייעוץ ניהול ופיקוח	479,500	350,000	200,000	-279,500	150,000
1.731008.531	רכב - יהב לוי - דלק	24,960	26,114	26,000	1,040	114
1.731008.532	רכב - יהב לוי - תיקונים חניה וכבישי אגרה	1,500	1,000	1,009	-491	-9
1.731008.536	רכב - יהב לוי - ליסינג	58,600	65,339	58,200	-400	7,139
1.731100.110	שכר מחלקת בינוי ותשתיות	954,484	1,046,928	1,097,336	142,852	-50,408
1.731100.112	תגמולי מילואים	-57,719	-113,053	10,500	57,719	-113,053
1.731100.521	השתלמויות	14,000	5,450	2,000	-3,500	-5,050
1.731100.531	רכב - יעל חכמון - דלק	7,000	6,130	2,000	-5,000	4,130
1.731100.532	רכב - יעל חכמון - תיקונים חניה וכבישי אגרה	6,500	6,500	1,500	-5,000	5,000
1.731100.536	רכב - יעל חכמון - ליסינג	28,400	33,446	59,400	31,000	-25,954
1.731100.540	טלפון - בינוי ותשתיות	1,200	381	758	-442	-377
1.731100.720	ביגוד	2,000	1,000	1,000	-1,000	-1,000
1.731100.780	בינוי ותשתיות הוצאות שונות	1,000	1,000	1,000		
1.731100.930	בינוי ותשתיות ציוד יסודי	3,000	20,000	3,000	-2,760	17,000
1.731102.531	רכב - טל פאוקמן - דלק	35,760	34,060	33,000	-2,760	1,060
1.731102.532	רכב - טל פאוקמן - תיקונים חניה וכבישי אגרה	2,000	3,500	2,017	17	1,483
1.731102.536	רכב - טל פאוקמן - ליסינג	70,720	67,449	70,200	-520	-2,751
1.731103.531	רכב - יסמין נקש - דלק	23,000	24,813	31,500	8,500	-6,687
1.731103.532	רכב - יסמין נקש - תיקונים חניה וכבישי אגרה	1,500	1,500	1,500		
1.731103.536	רכב - יסמין נקש - ליסינג	66,480	52,752	76,920	10,440	-24,168
	סה"כ הוצאות	1,723,885	1,633,309	1,676,840	-47,045	-43,531
	סה"כ הכנסות פחות הוצאות למחלקת בינוי ותשתיות	-1,723,885	-1,633,309	-1,676,840	47,045	43,531
181	מחלקת מידע תכנוני הנדסי					
1.731200.110	שכר מידע תכנוני	348,106	348,466	348,081	-25	385
1.732100.531	רכב - יובל גולדמן - דלק	24,840	28,094	27,500	2,660	594
1.732100.532	רכב - יובל גולדמן - תיקונים חניה וכבישי אגרה	2,000	2,150	2,017	17	133
1.732100.536	רכב - יובל גולדמן - ליסינג	69,040	57,835	60,000	-9,040	-2,165
1.744000.752	יועצים מקצועיים-רשות תמרור	197,584	71,924	189,540	-8,044	-117,616
	סה"כ הוצאות	641,570	508,469	627,138	-14,432	-118,669

הצעת תקציב לשנת 2025 (הצעת תקציב 2025)

מכרטיס: 1600000000 עד: 1999999999 5.עד סעיף: 999
מבנה הדוח: שבירה לפי מחלקה 1.הצעת תקציב: 1
עד פרק: 999999 4.עד פרק: 999

	הפרש בין תחזית 2024 ל 2025	הפרש בין תקציב 2024 ל 2025	הצעת גזברות 2025	תחזית ביצוע גזברות 2024	תקציב 2024	שם סעיף תקציב	סעיף תקציב
	118,669	14,432	-627,138	-508,469	-641,570	סה"כ הכנסות פחות הוצאות למחלקת מידע תכנוני הנדסי	
						מחלקת מידע גאוגרפי	186
	-113	4,800	24,000	23,887	19,200	רכב - אפרת דנציגר - דלק	1.731007.531
	-9	9	1,009	1,000	1,000	רכב - אפרת דנציגר - תיקונים חניה וכבישי אגרה	1.731007.532
	-3,252	9,728	66,600	63,348	56,872	רכב - אפרת דנציגר - ליסינג	1.731007.536
	1,000	-6,500	1,500	2,500	8,000	השתלמויות מידע גאוגרפי	1.731200.521
	-71	66	450	379	384	טלפון - מידע גאוגרפי	1.731200.540
	-3,000	-20,500	58,000	55,000	78,500	מידע גאוגרפי-מיכון ועיבוד	1.731200.570
	-9,761	10,784	289,488	279,727	278,704	שכר מידע גאוגרפי	1.731300.110
	-15,206	-1,613	441,047	425,841	442,660	סה"כ הוצאות	
	15,206	1,613	-441,047	-425,841	-442,660	סה"כ הכנסות פחות הוצאות למחלקת מידע גאוגרפי	
						מחלקת תחום תשתיות זורמות	187
	551	4,000	24,000	24,551	20,000	רכב- שמעון לביא - דלק	1.731005.531
	-13	13	1,513	1,500	1,500	רכב- שמעון לביא - תיקונים חניה וכבישי אגרה	1.731005.532
	-14,343	200	76,800	62,457	76,600	רכב- שמעון לביא - ליסינג	1.731005.536
	25,548	-23,312	236,135	261,683	259,447	שכר תחום תשתיות זורמות	1.731400.110
	-65,384	40,425	-65,384	-65,384	-40,425	תגמולי מילואים	1.731400.112
	-1,500	-1,500	1,500	411	3,000	השתלמויות	1.731400.521
		411	411	411		הנדסה - תשתיות זורמות	1.731400.540
	-55,141	20,237	340,359	285,218	320,122	סה"כ הוצאות	
	55,141	-20,237	-340,359	-285,218	-320,122	סה"כ הכנסות פחות הוצאות למחלקת תחום תשתיות זורמות	
	-186,829	-148,828	11,477,007	11,290,178	11,625,835	סה"כ הכנסות סה"כ הוצאות	סיכום לדוח
	186,829	148,828	-11,477,007	-11,290,178	-11,625,835	הכנסות פחות הוצאות	

הוצאות

אגף תפעול



אגף תפעול

ייעוד האגף

הפעלת ותחזוקת כלל המערכות הלוגיסטיות והמרחב הציבורי ברחבי המועצה: ניהול ותחזוקת מערכות המים והביוב, מבני המועצה, מערכות החשמל והמיזוג, שירותי התברואה, איכות הסביבה, הווטרינריה, הבטיחות בעבודה, נגישות במרחב ובשירות, תחזוקת וניקיון החופים, אחזקת המתקנים, אספקת שירותי החוף ופיתוח ותחזוקת הגינון הציבורי.

הנהלת האגף

הטמעת התרבות הארגונית של המועצה המעודדת ניהול ממשקים אפקטיביים ובניית שיתופי פעולה בין המחלקות השונות בתהליכי העבודה המרכזיים.

העלאת רמת תפוקה וניצול המשאבים תוך צמצום עלויות והקטנת סיכונים.

מחלקת אחזקה

טיפול במרחב הציבורי ובכל הקשור לאחזקה שוטפת ומונעת של מבני המועצה, תשתיות עירוניות ומבנים עירוניים שבאחריות המועצה, טיפול במפגעים, בכלל האלמנטים הפזורים במרחב הציבורי בשטח המועצה, לרבות חופי רחצה, פארקים, שבילים ומדרכות ועוד. אחזקה של מתקני חשמל ותאורת רחוב.

מחלקת תברואה

אכיפת קיום תנאי תברואה נאותה, דיגום מים, איסוף ופינוי פסולת, מחזור, שירותי הדברה ושירותי וטרינריה. כמו כן אחראית המחלקה לניקיון המרחב הציבורי בשטחים הפתוחים.

מחלקת חופים וגינון

אכיפת העמידה בצו הסדרת מקומות רחצה, אחזקת החופים לרבות בתחומי הניקיון ואחזקת מתקני החוף. פיקוח על שירותי הרחצה והעזרה הראשונה בחופים.

פיקוח ומעקב אחר עמידת מפעילי החופים בהסכמים מול המועצה בנוגע לתחזוקת החופים.

מתן מענה תחזוקתי, פיקוח על שטחי גינון קיימים ופיתוח שטחי גינון חדשים, תוך מתן דגש על חיסכון במים וחזות יפה ואסתטית ברחבי המועצה.

מחלקת מים וביוב

תפעול שוטף של מתקני הביוב והמים השונים ברחבי המועצה כולה, פיקוח על מתקנים קיימים ופיתוח והקמת מתקנים חדשים.

תפעול של ארבעה מתקני טיהור שפכים, תשע תחנות שאיבה לביוב ואספקת המים לנווה זוהר ולמתחם המועצה.

בטיחות בעבודה

אחריות על כל הקשור לנושאי בטיחות בעבודה, במוסדות המועצה, מוסדות חינוך, בתי ספר וגני ילדים. המחלקה פועלת ליישום סדרי בטיחות בתהליכי העבודה, ביקורות, ביצוע סקרי סיכונים וטיפול בהם.

ניהול ועדת הבטיחות.

ביצוע בדיקות בטיחות, הדרכות בטיחות וסקרי סיכונים בהתאם להוראות הדין ולהנחיות הרשויות המוסמכות. אחזקת מתקני המשחקים ברחבי המועצה.

נגישות:

ביצוע סקרי נגישות, ליווי פרויקטים בהיבט הנגישות, ביצוע הדרכות לעובדים, יישום תכנית העבודה השנתית והרב שנתית להנגשת מבני ציבור ומתקנים.

איכות הסביבה :

הנושאים המטופלים על ידי היחידה לאיכות הסביבה נגב מזרחי הינם תכנון, חינוך, מניעה, טיפול, ניטור ואכיפה. מתפקידי היחידה ברשויות בהן היא פועלת: ניטור מזיקים בשת"פ עם מחלקת תברואה, קידום קיימות וניהול משאבים בתחום הרשות, פיקוח על יישום הרגולציה הסביבתית, מניעה וצמצום של מפגעים סביבתיים, טיפול ובקרה על כמויות חומרים מסוכנים, בקרה על שפכים וקידום תכניות אב לטיפול, בקרה על פליטות לאוויר ויישום תכניות הפחתה, טיפול ופיקוח על רישיונות עסק, קרקעות מזוהמות ודלקים, ליווי וועדות תכנון מקומיות וועדות היגוי לתוכניות מתאר ארציות רלוונטיות לאזור מתן חוות דעת לתוכניות ולהיתרי הבנייה, קידום פרויקטים לשטחים פתוחים, טבע ומגוון ביולוגי, פסולת, מיחזור, מפגעי אסבסט, רעש וקרינה, הגנה על בעלי חיים, חינוך סביבתי ועוד.

הצעת תקציב לשנת 2025
(הצעת תקציב 2025)

1.הצעת תקציב: 1
2.מבנה הדוח: שבירה לפי מחלקה
3.מכרטיס: 1600000000 עד: 999999999 עד: 5.סעיף: 999
4.עד פרק: 999999

סעיף תקציב	שם סעיף תקציב	תקציב 2024	תחזית ביצוע גזברות 2024	הצעת גזברות 2025	הפרש בין תקציב 2025 ל תחזית 2024	הפרש בין תחזית 2024 ל 2025
מחלקת נוי						
12						
1.746000.110	שכר גינון	204,800	204,800	213,979	9,179	-9,179
1.746000.540	טלפון - נוי	400	379	400		-21
1.746000.750	גנים ונטיעות עבודות קבלניות	3,100,000	2,986,493	3,091,749	-8,251	-105,256
1.746000.753	אחזקת גינון פרויקטים	350,000	317,580	5,000	-350,000	317,580
1.746000.780	נוי-הוצאות אחרות	5,000	5,000	5,000		
1.746000.930	נוי-רכישת ציוד יסודי	5,000	5,000	5,000		
1.746002.732	רכב - גינון 2461115 - תיקונים	3,000		1,500	-1,500	
	חניה וכבישי אגרה					
1.746002.733	רכב גרור גינון ביטוח רישוי	1,500	4,720	1,800	300	2,920
	2461115					
1.747004.531	רכב - אמנון שמעוני - דלק	14,400	23,963	23,500	9,100	463
1.747004.532	רכב -אמנון שמעוני - תיקונים	1,000	1,000	1,513	513	-513
	חניה וכבישי אגרה					
1.747004.536	רכב - אמנון שמעוני - ליסינג	27,000	29,653	33,000	6,000	-3,347
	סה"כ הוצאות	3,712,100	3,578,588	3,377,441	-334,659	201,147
	סה"כ הכנסות פחות הוצאות למחלקת נוי	-3,712,100	-3,578,588	-3,377,441	334,659	-201,147
מחלקת פיקוח תברואי						
13						
1.713000.110	שכר פיקוח תברואי	770,403	830,348	1,027,941	257,538	-197,593
1.713000.471	ניפוק מחסן - פיקוח תברואי	8,000	6,500	7,000	-1,000	-500
1.713000.511	תברואה-כיבוד ואירוח	1,000	500	500	-500	
1.713000.540	טלפון - פיקוח תברואי	4,512	2,094	2,150	-2,362	-56
1.713000.752	יועץ תברואה - עבודות קבלניות	30,000	30,256		-30,000	30,256
1.713000.780	הוצאות אחרות	4,000		1,000	-3,000	-1,000
1.713000.930	רכישת ציוד יסודי	18,890	14,000	7,000	-11,890	7,000
1.713002.531	רכב - כרמית כהן- דלק	20,400	21,517	21,500	1,100	17
1.713002.532	רכב - כרמית כהן - תיקונים חניה וכביש אגרה	2,000	2,000	2,020	20	-20
1.713002.536	רכב - כרמית כהן - ליסינג	62,000	61,563	66,660	4,660	-5,097
1.713003.531	רכב - אבי גיליס - דלק	38,400	37,590	40,500	2,100	-2,910
1.713003.532	רכב - אבי גיליס - תיקונים חניה וכבישי אגרה	3,000	2,000	2,017	-983	-17
1.713003.536	רכב - אבי גיליס - ליסינג	65,800	57,003	60,000	-5,800	-2,997
1.713004.531	רכב - חאלד נבאברה - דלק	36,000	36,616	37,000	1,000	-384
1.713004.532	רכב - חאלד נבאברה - תיקונים חניה וכבישי אגרה	2,000	2,000	2,017	17	-17
1.713004.536	רכב - חאלד נבאברה- ליסינג	64,600	57,003	60,000	-4,600	-2,997
1.713300.521	פקוח תברואי-השתלמויות	9,700	8,000	8,000	-1,700	
1.713300.523	אגרת רשיונות-דמי חבר	700	700	700		
	סה"כ הוצאות	1,141,405	1,169,690	1,346,005	204,600	-176,315
	סה"כ הכנסות פחות הוצאות למחלקת פיקוח תברואי	-1,141,405	-1,169,690	-1,346,005	-204,600	176,315
מחלקת אחזקה-מנהל נכסים ציבוריים						
18						
1.741000.110	שכר מחלקת אחזקה	1,946,105	2,031,000	2,499,780	553,675	-468,780
1.741000.471	ניפוק מחסן - אחזקה-מנהל נכסים ציבוריים	50,000	50,000	40,000	-10,000	10,000
1.741000.521	אחזקה-השתלמויות	16,246	3,000	10,000	-6,246	-7,000
1.741000.540	טלפון - אחזקה-מנהל נכסים ציבוריים	4,000	4,530	5,100	1,100	-569
1.741000.720	אחזקה חומרים	45,265	40,000	30,000	-15,265	10,000
1.741000.721	אחזקה ביגוד	4,500	2,500	3,500	-1,000	-1,000
1.741000.740	אחזקה-כלים ומכשירים	23,000	25,000	15,000	-8,000	10,000
1.741000.750	עבודות קבלניות מינהל	14,333	15,000	15,000	668	
1.741000.752	סימון כבישים והסדרי תנועה	70,000	70,000	50,000	-20,000	20,000
1.741000.755	טיפול במפגעי מישור רותם/אמות שירות	30,000	30,000	10,000	-20,000	20,000

הצעת תקציב לשנת 2025
(הצעת תקציב 2025)

מכרטיס: 1600000000 עד: 9999999999 5.עד סעיף: 999 מיון לפי: כרטיס הנה"ח
מבנה הדוח: שבירה לפי מחלקה 1.הצעת תקציב: 999999 עד פרק: 999999

סעיף תקציב	שם סעיף תקציב	תקציב 2024	תחזית ביצוע גזברות 2024	הצעת גזברות 2025	הפרש בין תקציב 2024 ל תחזית 2025	הפרש בין תחזית 2024 ל 2025
1.741000.780	הוצאות שונות	5,000	5,000	2,000	-3,000	3,000
1.741000.781	גנרטורתחזוקה ותידלוק	62,403	80,000	80,000	17,598	
1.741000.797	העמסה עובד אחזקה מבני ציבור	-175,000	-175,000	-175,000		
1.741001.531	רכב - מאור בן דוד - דלק	43,200	43,291	45,000	1,800	-1,709
1.741001.532	רכב - מאור בן דוד - תיקונים חניה וכבישי אגרה	2,000	2,000	2,017	17	-17
1.741001.536	רכב - מאור בן דוד- ליסינג	64,960	66,780	70,200	5,240	-3,420
1.741002.731	רכב-אחזקה טנדר טויוטה 22372802 - דלק	49,600	51,832	52,500	2,900	-668
1.741002.732	רכב - אחזקה טנדר טויוטה9732309 - תיקונים חניה וכבישי אגרה	10,000	2,500	8,500	-1,500	-6,000
1.741002.736	רכב - מאגר אחזקה 803-807-36 - ליסינג	111,000	95,038	99,600	-11,400	-4,562
1.741003.731	רכב -אלנסאסרה מנצור 6454480 - דלק	39,600	43,070	43,500	3,900	-430
1.741003.732	רכב - אחזקה מנצור 6454480 - תיקונים חניה וכבישי אגרה	4,000	4,000	4,035	35	-35
1.741003.736	רכב - אלנסאסרה מנצור 6454480 - ליסינג	46,300	41,842	44,400	-1,900	-2,558
1.741004.731	רכב - תפעולי חדש 2047028 - דלק	4,560	5,552	6,000	1,440	-448
1.741004.732	רכב - אחזקה רכב תפעולי 2047028 - תיקונים חניה וכבישי אגרה	10,000	8,500	8,500	-1,500	
1.741004.733	אחזקה-ביטוח ורישוי-רכב תפעולי חדש 2047028	9,800	9,800	11,800	2,000	-2,000
1.741007.731	רכב - מיני מחפרון טרקס 54755 -דלק	1,500	1,875	3,000	1,500	-1,125
1.741007.732	רכב - אחזקה מיני מחפרון טרקס 54755 - תיקונים חניה וכבישי אגרה	4,500	4,500	4,500		
1.741007.733	אחזקה -ביטוח-מיני מחפרון טרקס 54755	9,600	9,600	11,500	1,900	-1,900
1.741008.731	רכב -הידרומק 1371771 - דלק	13,080	9,952	13,500	420	-3,548
1.741008.732	רכב - אחזקה הידרומק 1371771 - תיקונים חניה וכבישי אגרה	10,000	8,424	10,000		-1,576
1.741008.733	אחזקה-ביטוח-הידרומק 1371771	13,800	11,966	14,400	600	-2,434
1.741009.731	רכב -מניטו 1100573 - דלק	5,400	5,000	7,500	2,100	-2,500
1.741009.732	רכב - אחזקה מניטו 1100573 - תיקונים חניה וכבישי אגרה	14,000	14,000	14,000		
1.741009.733	אחזקה -ביטוח-מניטו 1100573	17,180	11,947	14,400	-2,780	-2,453
1.741011.731	רכב - טרקטור משא טרקסטר 1594228 -דלק	5,160	6,850	7,000	1,840	-150
1.741011.732	רכב - אחזקה טרקטור משא חניה וכבישי אגרה 1594228 - תיקונים	7,000	4,500	7,000		-2,500
1.741011.733	אחזקה- ביטוח-טרקטור משא טרקסטר 1594228	9,800	10,220	12,300	2,500	-2,080
1.741012.732	אחזקה - גרור 9715478 - תיקונים	500	800	1,500	1,000	-700
1.741012.733	אחזקה-ביטוח-גרור 9715478	1,100	1,066	1,300	200	-234
1.741014.732	גרור - אחזקה 2277215 - תיקונים	1,500	700	1,500		-800
1.741014.733	אחזקה-ביטוח-גרור 2277215	1,100	1,064	1,300	200	-236
1.741015.732	גרור -אחזקה 9045561-תיקונים	1,500	1,500	1,500		
1.741015.733	אחזקה-ביטוח-גרור 9045561	1,000	1,064	1,300	300	-236
1.741016.732	גרור - אחזקה 9401961 - תיקונים	1,500	700	1,500		-800
1.741016.733	אחזקה-ביטוח-גרור 9401961	1,000	1,064	1,300	300	-236
1.741017.531	רכב - שי נחשון - דלק	27,276	28,418	28,500	1,224	-82
1.741017.532	רכב - שי נחשון - תיקונים חניה וכבישי אגרה	4,000	4,000	2,500	-1,500	1,500
1.741017.536	רכב - שי נחשון - ליסינג	63,760	70,036	72,000	8,240	-1,964
1.741018.531	רכב - איברהים אבו גודה - דלק	32,400	33,735	33,000	600	735
1.741018.532	רכב - איברהים אבו גודה - תיקונים חניה וכבישי אגרה	3,500	2,800	3,530	30	-730
1.741018.536	רכב - איברהים אבו גודה - ליסינג	65,320	54,038	72,000	6,680	-17,962
1.741018.731	רכב - מחפרון ווידמאן 91844 - דלק	2,400	1,554	3,000	600	-1,446

הצעת תקציב לשנת 2025
(הצעת תקציב 2025)

1.הצעת תקציב: 1
2.מבנה הדוח: שבירה לפי מחלקה
3.מכרטיס: 1600000000 עד: 9999999999 עד: 5.עד סעיף: 999
4.עד פרק: 999999

סעיף תקציב	שם סעיף תקציב	תקציב 2024	תחזית ביצוע גזברות 2024	הצעת גזברות 2025	הפרש בין תקציב 2025 ל תחזית 2024	הפרש בין תחזית 2025 ל 2024
1.741018.732	רכב - אחזקה מחפרון ווידמאן	8,000	8,000	8,000		
1.741018.733	91844 - תיקונים	8,400	8,397	11,300	-2,903	2,900
1.741019.732	91844 - אחזקה-ביטוח-מחפרון ווידמאן	1,500	800	1,500	-700	
1.741019.733	9203976 - גרור - אחזקה-ביטוח-גרור	1,000	1,064	1,300	-236	300
1.741020.732	1248671 - רכב - אחזקה מכבש גלילי	7,000	7,000	7,000		
1.741020.733	1248671 - אחזקה- ביטוח-מכבש גלילי	3,700	3,700	4,500	-800	800
1.741021.732	3682955 - גרור - אחזקה אלומיניום	2,500	800	2,500	-1,700	
1.741021.733	9987669 - אחזקה-ביטוח-גרור אלומיניום	2,100	2,100	2,600	-500	500
1.741022.531	רכב - שרון נחמני - דלק	25,080	25,792	26,500	-708	1,420
1.741022.532	רכב - שרון נחמני - תיקונים חניה וכבישי אגרה	1,000	1,000	1,009	-9	9
1.741022.536	רכב - שרון נחמני - ליסינג	64,600	68,682	70,800	-2,118	6,200
1.741032.531	אחזקה דלק מנהל מחלקה			25,008	-25,008	25,008
1.741032.532	אחזקה תיקונים מנהל מחלקה			6,000	-6,000	6,000
1.741032.536	אחזקה ליסינג מנהל מחלקה			63,600	-63,600	63,600
1.943200.720	תמרורים	25,000	25,000	10,000	15,000	-15,000
	סה"כ הוצאות	2,959,628	3,008,943	3,567,879	-558,935	608,253
	סה"כ הכנסות פחות הוצאות למחלקת אחזקה-מנהל נכסים ציבוריים	-2,959,628	-3,008,943	-3,567,879	558,935	-608,253
	מחלקת ביוב					
1.971000.610	174 - ביוב-הוצאות עמלה	174			-174	
1.971000.691	311 - פ.מ. לפרעון עצמי קרן	311			-311	
1.971000.692	3 - פ.מ. לפרעון עצמי ריבי	3			-3	
1.971000.693	125 - פ.מ. לפרעון עצמי הצמד	125			-125	
1.972000.110	1,984,940 - משכורת	1,984,940	1,948,322	1,950,716	-2,394	-34,224
1.972000.112	-16,208 - תגמולי מילואים	-16,208	-18,576	16,208	-18,576	16,208
1.972000.521	14,000 - ביוב-השתלמויות	14,000	8,000	10,000	-2,000	-4,000
1.972000.523	500 - ביוב-דמי חבר	500			-500	
1.972000.540	4,300 - טלפון - ביוב	4,300	4,844	4,958	-114	658
1.972000.721	5,000 - ביוב ביגוד	5,000	1,000	2,000	-1,000	-3,000
1.972000.730	50,000 - דלק וחשמל וגנרטורים	50,000	50,000	50,000		
1.972000.750	62,180 - עבודות קבלניות שונות סקאדה	62,180	50,000	50,000	50,000	-62,180
1.972000.753	3,000 - שבר סקאדה	3,000	500	3,000	-2,500	50,000
1.972000.780	3,000 - ביוב הוצ שונות	3,000			-2,500	
1.972001.531	25,000 - רכב - עלי אלקשחר - דלק	25,000	38,893	39,000	-107	14,000
1.972001.532	1,000 - רכב - עלי אלקשחר - תיקונים חניה וכבישי אגרה	1,000	2,000	2,000		1,000
1.972001.536	57,000 - רכב - עלי אלקשחר- ליסינג	57,000	57,003	60,000	-2,997	3,000
1.972002.531	34,440 - רכב - מאור אזולאי - דלק	34,440	41,895	43,000	-1,105	8,560
1.972002.532	2,000 - רכב - מאור אזולאי - תיקונים חניה וכבישי אגרה	2,000	2,000	2,000		
1.972002.536	58,600 - רכב - מאור אזולאי - ליסינג	58,600	57,345	60,000	-2,655	1,400
1.972003.531	42,600 - רכב - סאלם אבו עיאדה - דלק	42,600	53,118	52,500	618	9,900
1.972003.532	2,000 - רכב - סאלם אבו עיאדה - תיקונים חניה וכבישי אגרה	2,000	2,000	2,000		
1.972003.536	47,600 - רכב - סאלם אבו עיאדה - ליסינג	47,600	27,864	49,800	-21,936	2,200
1.972004.531	35,400 - רכב - טל יוגב - דלק	35,400	37,559	36,000	1,559	600
1.972004.532	1,500 - רכב - טל יוגב - תיקונים חניה וכבישי אגרה	1,500	1,500	1,500		
1.972004.536	55,000 - רכב - טל יוגב - ליסינג	55,000	52,135	54,600	-2,465	-400
1.972006.531	36,000 - רכב - מט"ש - דלק	36,000	36,556	34,500	2,056	-1,500
1.972006.532	1,600 - רכב - מט"ש - תיקונים חניה וכבישי אגרה	1,600	1,000	1,000		-600
1.972006.536	67,000 - רכב - מט"ש - ליסינג	67,000	47,005	49,800	-2,795	-17,200
1.972007.731	5,280 - רכב - טרקטור 1950628 - דלק	5,280	5,640	6,000	-360	720

הצעת תקציב לשנת 2025
(הצעת תקציב 2025)

1.הצעת תקציב: 1
2.מבנה הדוח: שבירה לפי מחלקה
3.מכרטיס: 1600000000 עד: 999999999 עד: 5.עד סעיף: 999
4.עד פרק: 999999

סעיף תקציב	שם סעיף תקציב	תקציב 2024	תחזית ביצוע גזברות 2024	הצעת גזברות 2025	הפרש בין תקציב 2024 ל תחזית 2025	הפרש בין תחזית 2024 ל 2025
1.972007.732	טרקטור - ביוב 1950628 - תיקונים	4,100	3,500	3,500	-600	
1.972007.733	טרקטור ביטוח 1950628	11,400	11,400	13,680	2,280	-2,280
1.973000.471	ניפוק מחסן - ביוב	38,000	38,000	38,000		
1.973000.540	טלפון - ביוב	42,000	21,262	21,301	-20,699	-38
1.973000.750	עבודות קבלניות מכון חוזים	876,000	813,652	579,512	-296,488	234,140
1.973000.754	ביובשימוש בכימיקלים	95,000	78,219	232,670	137,670	-154,451
1.973000.755	ביוביתרים	40,000	31,285	31,000	-9,000	285
1.973000.757	קבלניות מטש הר עמשא	80,000	70,200	70,800	-9,200	-600
1.973000.758	עבודות קבלניות מכון - שבר	320,000	230,108	230,000	-90,000	108
1.973000.759	שבר מט"ש עין בוקק	290,000	261,195	230,000	-60,000	31,195
1.973000.771	טיהור מי ביוב חשמל	660,000	901,002	995,344	335,344	-94,342
1.973000.780	מכון טיהור הוצ שונות	1,000	1,000	1,000		-1,000
1.973000.930	רכישת ציוד	170,000	145,269	150,000	-20,000	-4,731
1.973000.931	ציוד מעבדה חדשה מט"ש ע"ב	20,000	17,644	17,000	-3,000	644
1.974000.750	בורות שופכין ע. קבלן	327,000	292,212	290,000	-37,000	2,212
	סה"כ הוצאות	5,554,845	5,422,551	5,468,181	-86,664	-45,629
	סה"כ הכנסות פחות הוצאות למחלקת ביוב	-5,554,845	-5,422,551	-5,468,181	86,664	45,629
	מחלקת מים 26					
1.741000.432	מים צריכה עצמית מוסדות ציבור	1,250,000	1,250,000	1,250,000		
1.746000.432	מים צריכה עצמית גינון ציבורי	200,000	200,000	200,000		
1.746001.432	מים מליחים צריכה עצמית גינון	251,000	251,000	251,000		
1.811000.432	מים צריכה עצמית ביה"ס יסודי	100,000	100,000	100,000		
1.910000.471	ניפוק מחסן - מים	45,000	45,000	45,000		
1.910000.720	מים - חומרים	5,000	1,000	5,000	4,000	-4,000
1.910000.750	עבודות קבלניות תיקוני שבר	102,000	108,762	110,000	8,000	-1,238
1.911000.772	רכישת מים מקורות	2,100,000	2,500,000	2,515,680	415,680	-15,680
1.938000.432	מים חיבור ורישיון	25,000	25,000	25,000		
1.939000.772	מים מבנה ציבור	50,000	47,800	50,000		-2,200
1.972000.772	מים מט"ש עין בוקק	40,000	40,000	-40,000		
	סה"כ הוצאות	4,168,000	4,528,562	4,551,680	383,680	-23,118
	סה"כ הכנסות פחות הוצאות למחלקת מים	-4,168,000	-4,528,562	-4,551,680	-383,680	23,118
	מחלקת אגף תפעול 37					
1.741000.582	גיבוש אגף תפעול	14,800	14,800	13,600	-1,200	1,200
1.749000.110	שכר תפעול	693,267	694,852	771,087	77,820	-76,235
1.749000.471	ניפוק מחסן - תפעול	4,500	4,500	4,500		
1.749000.511	כיבוד ואירוח	5,000	5,000	3,000	-2,000	2,000
1.749000.512	אש"ל ונסיעות	500	500	-500		500
1.749000.521	השתלמויות-תפעול	5,100	6,500	19,000	13,900	-12,500
1.749000.523	תפעול דמי חבר	500	500	500		
1.749000.540	טלפון - תפעול	3,200	2,545	2,500	-700	45
1.749000.751	יועצים מקצועיים -תפעול כללי	27,600	17,500	5,100	-22,500	12,400
1.749000.780	הוצאות שונות	1,710	1,000	1,000	-710	
1.749000.930	רכישת ציוד	10,790	10,500	2,000	-8,790	8,500
	סה"כ הוצאות	766,967	758,197	822,287	55,320	-64,090
	סה"כ הכנסות פחות הוצאות למחלקת אגף תפעול	-766,967	-758,197	-822,287	-55,320	64,090
	מחלקת חופים 51					
1.747000.110	משכורת	1,289,797	1,236,205	1,090,897	-198,900	145,308
1.747000.112	תגמולי מילואים	-94,611	-145,934	94,611	94,611	-145,934

הצעת תקציב לשנת 2025
(הצעת תקציב 2025)

מיון לפי: כרטיס הנה"ח
 3.מכרטיס: 1600000000 עד: 999999999 עד: 5.עד סעיף: 999
 1.הצעת תקציב: 1 שביירה לפי מחלקה
 4.עד פרק: 999999

סעיף תקציב	שם סעיף תקציב	תקציב 2024	תחזית ביצוע גזברות 2024	הצעת גזברות 2025	הפרש בין תקציב 2024 ל תחזית 2025	הפרש בין תחזית 2024 ל 2025
1.747000.431	חשמל חופים	65,000	45,000	107,940	-62,940	42,940
1.747000.471	ניפוק מחסן - חופים	84,000	80,000	80,000	-4,000	-4,000
1.747000.472	ציוד משרדי	500	100	100	-500	-500
1.747000.521	השתלמויות	16,000	16,000	12,000	-4,000	-4,000
1.747000.540	טלפון - חופים	6,900	5,377	5,400	-1,500	-1,500
1.747000.720	חומרים	91,500	50,000	50,000	-41,500	-41,500
1.747000.721	חופים ביגוד	5,000	550	2,500	-2,500	-2,500
1.747000.740	כלים מכשירים וציוד	8,000	8,000	8,000		
1.747000.750	ע.קבלניות-הצלה וחובשים	3,300,000	3,454,581	3,636,578	-181,997	336,578
1.747000.751	משרד פיקוח סולריום		2,162	55,056	-52,894	55,056
1.747000.752	חופים-עבודות מיוחדות	75,000	57,500	40,000	-17,500	-35,000
1.747000.755	עובדי אשפה בחופים	5,500,000	5,040,360	5,938,704	-898,344	438,704
1.747000.756	אחזקת קולרים	50,000	10,000	10,000	-40,000	-40,000
1.747000.930	רכישת ציוד חופים		104,666		104,666	
1.747001.731	רכב - 50% מנהל מח גינון - דלק	14,400	17,764	18,000	-236	3,600
1.747001.732	רכב - 50% מנהל מח גינון	1,000	1,000	1,009	-9	9
1.747001.736	רכב - 50% מנהל מח גינון - ליסינג	26,800	37,911	64,800	-26,889	38,000
1.747002.531	רכב - אלון בן מרדכי - דלק	24,120	24,639	25,500	-861	1,380
1.747002.532	רכב - אלון בן מרדכי - תיקונים חניה וכבישי אגרה	2,000	2,000	2,017	-17	17
1.747002.536	רכב - אלון בן מרדכי - ליסינג	71,680	57,003	60,000	-2,997	-11,680
1.747003.531	רכב - איתי אלמליח- דלק	24,000	25,894	25,500	394	1,500
1.747003.532	רכב - איתי אלמליח- תיקונים חניה וכבישי אגרה	1,500	1,500	1,513	-13	13
1.747003.536	רכב - איתי אלמליח - ליסינג	64,600	66,852	70,800	-3,948	6,200
1.747004.732	רכב - חופים 8265015 - תיקונים חניה וכבישי אגרה	1,000	500	1,000	-500	
1.747005.732	רכב גרור תיקונים 8265015 אגרה	2,500	500	2,500	-2,000	
1.747005.733	רכב גרור ביטוח 8265015	1,000	1,064	1,300	-236	300
1.747006.531	רכב - פיקוח חופים - דלק	21,600	40,763	29,500	11,263	7,900
1.747006.532	רכב - פיקוח חופים- תיקונים חניה וכבישי אגרה	1,600	1,000	1,000	-600	
1.747006.536	רכב - פקח חופים - ליסינג	65,800	57,003	60,000	-2,997	-5,800
1.747007.731	רכב - תפעולי חדש חופים	14,200	13,540	14,000	-460	-200
1.747007.732	רכב -טרקטור תפעולי 2047128 - דלק	30,500	30,500	30,500		
1.747007.733	רכב תפעולי חניה וכבישי אגרה, רכב תפעולי 2047128 ביטוח, רשיון	9,800	9,800	11,760	-1,960	1,960
	סה"כ הוצאות	10,775,186	10,353,800	11,457,774	-1,103,974	682,588
	סה"כ הכנסות פחות הוצאות למחלקת חופים	-10,775,186	-10,353,800	-11,457,774	1,103,974	-682,588
	מחלקת תברואה- אשפה					
	81					
1.712300.750	כלי אצירה, טמונים והשתתפות במערכת חכמה	55,000	55,000		55,000	-55,000
1.712300.751	אשפה-הטמנה	960,000	854,050	1,289,904	-435,854	329,904
1.712300.752	אשפה היטל הטמנה	1,944,000	1,728,594	1,897,682	-169,088	-46,318
1.712300.753	פינוי קרטונים ואריוות	156,000	156,000	151,282	4,718	-4,718
1.712300.754	פינוי טקסטיל			2,000	-2,000	2,000
1.712300.756	פינוי אשפה	6,600,000	6,785,218	8,645,004	-1,859,786	2,045,004
1.712300.759	תברואה-נקיון שטחים פתוחים	508,600	484,380	521,888	-37,508	13,288
1.712301.531	עובד אשפה דלק		30,000	30,000	-30,000	30,000
1.712301.532	עובד אשפה תיקונים		2,000	2,000	-2,000	2,000
1.712301.536	עובד אשפה ליסינג		63,000	63,000	-63,000	63,000
	סה"כ הוצאות	10,223,600	10,063,242	12,602,760	-2,539,518	2,379,160
	סה"כ הכנסות פחות הוצאות למחלקת תברואה- אשפה	-10,223,600	-10,063,242	-12,602,760	2,539,518	-2,379,160
	מחלקת תברואה- וטרינר					
	82					

הצעת תקציב לשנת 2025

(הצעת תקציב 2025)

1.הצעת תקציב: 1
2.מבנה הדוח: שבירה לפי מחלקה

3.מכרטיס: 1600000000 עד: 1999999999 עד סעיף: 999
4.עד פרק: 999999

מיון לפי: כרטיס הנה"ח

	הפרש בין תחזית 2024 ל 2025	הפרש בין תקציב 2024 ל 2025	הצעת גזברות 2025	תחזית ביצוע גזברות 2024	תקציב 2024	שם סעיף תקציב	סעיף תקציב
	2,339	9,146	87,750	90,089	78,604	שכר וטרינר	1.714000.110
	-400	-50	400		450	ש.וטרינר-דמי חבר	1.714000.523
			4,446	4,446	4,446	תברואה-ש.וטרינר-מיכון ועיבוד	1.714000.570
	-200	200	6,000	5,800	5,800	וטרינרי חומרים	1.714000.720
		-1,690	7,000	7,000	8,690	שרות וטרינרי קבלנים	1.714000.750
	-22,422	16,000	120,000	97,578	104,000	ע.קבלניות-הסגרים	1.714000.751
	9,000	-8,610	36,000	45,000	44,610	עיקור וסירוס חתולי רחוב	1.714000.753
	-1,500	1,800	2,500	1,000	700	וטרינר רכישות ציוד	1.714000.930
	-13,183	16,796	264,096	250,913	247,300	סה"כ הוצאות	
	13,183	-16,796	-264,096	-250,913	-247,300	סה"כ הכנסות פחות הוצאות למחלקת תברואה- וטרינר	
						מחלקת תברואה מונעת	83
	58,500	-58,000		58,500	58,000	יעוץ מכרז אשפה	1.712300.757
	-1,900	1,900	2,000	100	100	הדברה-חומרים	1.715300.720
	-120,739	109,139	1,086,574	965,835	977,435	הדברה-עבודות קבלניות	1.715300.750
	40,544	-58,744	221,026	261,570	279,770	ריסוסים וניטור	1.715300.752
	-23,595	-5,705	1,309,600	1,286,005	1,315,305	סה"כ הוצאות	
	23,595	5,705	-1,309,600	-1,286,005	-1,315,305	סה"כ הכנסות פחות הוצאות למחלקת תברואה מונעת	
						מחלקת משרדי הרשות ומבני ציבור	171
	-57,544	65,803	470,902	413,358	405,099	משכורת-מיחשוב משרדי מועצה	1.938000.110
	-2,000	-11,000	7,000	5,000	18,000	תחזוקת מבנים	1.938000.420
	-25,000	70,000	670,000	645,000	600,000	הוצאות חשמל	1.938000.431
	-22,712	22,232	230,232	207,520	208,000	ביטוח מזגנים במשרדי הרשות	1.938000.444
	-65,509	49,670	469,670	404,161	420,000	נקיון מבני מועצה	1.938000.750
	-5,245	-6,639	39,361	34,116	46,000	אחזקת מעליות מבנה ציבורי	1.939000.421
	2,000		24,000	26,000	24,000	ניפוק מחסן - משרדי הרשות ומבנה ציבור	1.939000.471
	101,000	-195,000	300,000	401,000	495,000	אחזקת מבני ציבור כללי	1.939000.751
	-3,497		20,000	16,503	20,000	רכישת מזגנים מבני ציבור	1.939000.931
	-78,507	-4,934	2,231,165	2,152,658	2,236,099	סה"כ הוצאות	
	78,507	4,934	-2,231,165	-2,152,658	-2,236,099	סה"כ הכנסות פחות הוצאות למחלקת משרדי הרשות ומבני ציבור	
						מחלקת תאורת רחובות	172
			4,000	4,000	4,000	ניפוק מחסן - תאורת רחובות	1.743000.471
	8,959	-30,000	40,000	48,959	70,000	הארת רחובות-עב קבלן	1.743000.750
	-16,845	-3,561	226,439	209,594	230,000	הארת רחובות חשמל	1.743000.771
	28,370	-60,000	20,000	48,370	80,000	הארת רחובות - רכישת ציוד	1.743000.930
	20,484	-93,561	290,439	310,923	384,000	סה"כ הוצאות	
	-20,484	93,561	-290,439	-310,923	-384,000	סה"כ הכנסות פחות הוצאות למחלקת תאורת רחובות	
						מחלקת בטיחות ונגישות	179
	-50,000	50,000	250,000	200,000	200,000	כיבוי אש-ביקורת (קבלניות)	1.724000.750
	-3,727	3,727	15,000	11,273	11,273	כיבוי אש הוצ אחרות	1.724000.780
	-7,823	7,823	286,391	278,568	278,568	שכר בטיחות	1.725000.110
	-2,075	2,075	5,000	2,925	2,925	הדרכות בטיחות ונגישות	1.725000.520
	-456	456	3,000	2,544	2,544	מחלקת בטיחות השתלמויות	1.725000.521

הצעת תקציב לשנת 2025
(הצעת תקציב 2025)

1.הצעת תקציב: 1
2.מבנה הדוח: שבירה לפי מחלקה
3.מכרטיס: 1600000000 עד: 1999999999 עד סעיף: 999
4.עד פרק: 999999
5.עד סעיף: 999
מיון לפי: כרטיס הנה"ח

סעיף תקציב	שם סעיף תקציב	תקציב 2024	תחזית ביצוע גזברות 2024	הצעת גזברות 2025	הפרש בין תקציב 2024 ל 2025	הפרש בין תחזית 2024 ל 2025
1.725000.540	טלפון - בטיחות ונגישות	2,400	2,276	2,500	100	-225
1.725000.571	בטיחות נגישות-מיכון ועיבוד	2,500	2,500	2,500		
1.725000.750	בדיקת מתקני ספורט	2,340	2,340	4,000	1,660	-1,660
1.725000.752	סקרי נגישות עבודות קבלניות	24,359	24,359	18,250	-6,109	6,109
1.725000.930	בטיחות ציוד יסודי	16,000	16,000	4,000	-12,000	12,000
1.725001.731	רכב - אבי זגורי - דלק	31,200	35,877	36,500	5,300	-623
1.725001.732	רכב - אבי זגורי - תיקונים חניה וכבישי אגרה	1,500	1,500	1,513	13	-13
1.725001.736	רכב - אבי זגורי - ליסינג	57,300	61,068	64,800	7,500	-3,732
1.746400.750	תחזוקת מתקני שעשועים ביישובים	191,163	138,460	144,000	-47,163	-5,540
	סה"כ הוצאות	824,072	779,690	837,454	13,382	-57,765
	סה"כ הכנסות פחות הוצאות למחלקת בטיחות ונגישות	-824,072	-779,690	-837,454	-13,382	57,765
	סה"כ הכנסות					
	סה"כ הוצאות					
	הכנסות פחות הוצאות					
סיכום לדוח		44,308,507	43,663,762	48,126,761	3,818,256	-4,462,998
		-44,308,507	-43,663,762	-48,126,761	-3,818,256	4,462,998

הוצאות

אגף יישובים



אגף יישובים

ייעוד האגף

אגף יישובים, מוביל ומלווה תהליכים חברתיים ומעודדי שינוי לקידום רווחת התושבים בתחום הפרט, משפחה וקהילה. עבודתנו נעשית תוך שמירה על כבוד האדם, יושרה, רגישות תרבותית, חשיבה יצירתית, מצוינות, שותפות ומעורבות תושבים. האגף פועל לקידום רווחתם האישית והחברתית של כל תושבי מועצה אזורית תמר בכל מעגלי החיים מלידה עד זקנה. כל תושב זכאי להסתייע בשרותי האגף בהתאם למדיניות המועצה, הנחיות משרד העבודה והרווחה וחוקי המדינה.

יחידות האגף ותחומי אחריותו

המחלקה לשירותים חברתיים

מטרת המחלקה היא לאפשר לאוכלוסיות היעד מיצוי יכולות ותפקוד אופטימאלי, כל זאת בכפוף לנהלי משרד הרווחה, חזון המועצה, ערכי המחלקה והאתיקה של מקצוע העבודה הסוציאלית. מתן שירותי המחלקה לתושבי המועצה בתחומי הייעוץ, מיצוי זכויות, הטיפול, התמיכה, האיתור והמניעה, ההגנה והשיקום. מטרת השירות היא לשפר את איכות החיים ורווחתם של הפרטים, המשפחות, הקבוצות ובעלי התפקידים בקהילות במגוון מעגלי החיים בשגרה ובחירום, באופן זמני או מתמשך. השירות ניתן על ידי מתן מענה מקצועי ונגיש לכל תושב באמצעות עו"ס יישובי מרחבי והפעלת שלוחות טיפוליות במרחב המועצה.

השירותים כוללים: מתן מענה ותוכניות טיפול ומניעה לפעוטות ילדים ונוער במצבים משבר או סיכון, טיפול משפחתי מקצועי, הכוונה יעוץ וטיפול לצעירים, מיצוי זכויות ותיווך מול שירותים ציבוריים, מענים מקצועיים לבעלי צרכים ייחודיים, ליווי יעוץ וטיפול עבור אוכלוסיית הגיל השלישי, הפעלת מעודנים חברתיים לחברי הגיל השלישי ביישובים, היערכות ומתן מענים בחירום ברמה הפרטנית והקהילתית (צוותי צח"י).

מתנ"ס תמרית מחלקת תרבות

ייזום וביצוע של אירועי התרבות וההעשרה לתושבי המועצה.

שיפור איכות החיים תוך חשיפה והעשרה לכלל תחומי התרבות, הספורט והיצירה: חוגי מבוגרים, חגים, סרטים, הצגות, מופעי בידור, קונצרטים, אמנות פלסטית, טיולים ועוד, במטרה לקדם את הפיכת המועצה למוקד משיכה ולקדם את צמיחתה הדמוגרפית.

חקלאות

פיתוח אמצעי ייצור (קרקע ומים).

ייצוג וליווי חקלאי המועצה בפני המוסדות והגורמים השונים.

ניהול תחנת המו"פ בכיכר סדום, העוסקת במחקרים יישומיים בתחום החקלאות בדגש על צרכי חקלאי כיכר סדום, ונותנת מענים בתחומים של הגנת הצומח, פיתוח ידע חקלאי והגשתו לחקלאים.

ליווי כלכלי ע"י חברת "מעוף" (המופעלת ע"י משרד הכלכלה) של יזמים תושבי המועצה כחקלאים, תיירנים ועסקים קטנים. הסיוע נושא אופי של ייעוץ כלכלי ופיננסי בהתאם לאופי העסקים ויעדי הפיתוח שלהם.

המחלקה לפיתוח קהילתי

חיזוק הקשר בין המועצה ליישובים, להנהגות ולתושבים עצמם. המחלקה מהווה את החוליה המרכזית המקשרת בין המועצה אל היישובים ושל היישובים אל המועצה.

תיאום העבודה על התשתיות הפיסיות והתשתיות הקהילתיות ביישובים במטרה לקדם את הצמיחה הדמוגרפית.

פיתוח קהילות חזקות המניעות עצמן וחותרות לצמיחה ולעשייה.

חיזוק ההנהגות המקומיות כמקצועיות ומובילות דרך .

ליווי תהליכי הצמיחה הדמוגרפית ביישובים.

אספקת מידע והכוונה למתעניינים ולנקלטים ביישובי המועצה.

בניית סלי השירותים ותקציבי הוועדים.

הצעת תקציב לשנת 2025
(הצעת תקציב 2025)

מיון לפי: כרטיס הנה"ח
 3.מכרטיס: 1600000000 עד: 1999999999 5.עד סעיף: 999
 1.הצעת תקציב: 1 שביירה לפי מחלקה
 4.עד פרק: 999999

תקציב סעיף	שם סעיף תקציב	תקציב 2024	תחזית ביצוע גזברות 2024	הצעת גזברות 2025	הפרש בין תקציב 2024 ל תחזית 2025	הפרש בין תחזית 2024 ל 2025
מחלקת ישובים 6						
1.766000.110	שכר ניהול קהילה	393,917	393,917	408,375	-14,458	14,458
1.766000.471	ניפוק מחסן - ישובים	9,500	8,500	8,500	-1,000	-1,000
1.766000.472	ציוד משרדי	500			-500	-500
1.766000.511	אירוח וכיבוד	8,000	6,500	8,000	-1,500	1,500
1.766000.521	השתלמויות	5,000		3,000	-3,000	-2,000
1.766000.531	רכב - רונן ארליך - דלק	25,000	23,885	24,500	-615	-500
1.766000.532	רכב - רונן ארליך - תיקונים חניה וכבישי אגרה	2,000	2,000	2,017	-17	17
1.766000.536	רכב - רונן ארליך - ליסינג	56,800	70,195	70,200	-5	13,400
1.766000.540	טלפון - יישובים	384	379	400	-21	16
1.766000.582	גיבוש אגף קהילה	5,200	5,400	5,400		200
1.766000.780	הוצאות שונות	2,000	2,000	2,000		
1.766000.930	רכישת ציוד	8,000	5,500	3,000	2,500	-5,000
1.824000.870	השתתפות מועצה בעמותת תמרית מנהלה	635,166	635,166	807,708	-172,542	172,542
	סה"כ הוצאות	1,151,467	1,153,442	1,343,100	-189,658	191,633
	סה"כ הכנסות פחות הוצאות למחלקת ישובים	-1,151,467	-1,153,442	-1,343,100	189,658	-191,633
מחלקת המחלקה לשרותים חברתיים 9						
1.766000.758	חירום בטי"פ	120,000	29,400	110,000	-80,600	-10,000
1.841000.110	שכר רווחה	622,243	661,323	796,647	-135,324	174,404
1.841000.471	ניפוק מחסן - המחלקה לשרותים חברתיים	2,500	3,500	2,500	1,000	
1.841000.511	כיבוד ואירוח	1,200	1,200	3,000	-1,800	1,800
1.841000.521	השתלמויות רווחה	11,400	7,000	11,000	-4,000	-400
1.841000.523	דמי חבר	2,400	2,400	2,400		
1.841000.531	רכב - אושרית מזוז - דלק	31,200	33,146	33,000	146	1,800
1.841000.532	רכב - אושרית מזוז - תיקונים חניה וכבישי אגרה	1,500	1,500	1,500		
1.841000.536	רכב - אושרית מזוז - ליסינג	64,600	36,953	42,600	-5,647	-22,000
1.841000.540	טלפון - המחלקה לשרותים חברתיים	1,152	1,140	1,200	-60	48
1.841000.550	רווחה פרסום	1,000	1,000	1,000		
1.841000.570	מחלקה לשרותים חברתיים-רווחה מיכון ועיבוד נתונים	7,020	7,020	7,080	-60	60
1.841000.780	רווחה הוצ שונות	2,500	1,000	2,000	-1,000	-500
1.841000.840	השתתפות רשות ועדת חריגים	10,000	20,000	10,000	-10,000	
1.841000.841	רכב - שחף אנוש - דלק	33,600	21,565	33,600	-12,035	
1.841001.531	רכב - שחף אנוש- תיקונים חניה וכבישי אגרה	1,500	969	1,500	-531	
1.841001.536	רכב - שחף אנוש - ליסינג	46,300	28,846	46,800	-17,954	500
1.841011.841	רווחה אבטחה ומוגנות	21,250	21,250	21,250		
1.841011.843	רווחה סל ביטחון בסיסי	6,463	6,463	6,500	-37	37
1.842200.840	צרכים מיוחדים למשפחה	10,200	10,200	10,200		
1.843500.840	פעולות קהלתיות לילד	10,000	15,000	10,000	5,000	
1.843500.841	מטפלת משפחתית	28,108	28,000	28,000	28,000	-28,108
1.843510.840	יתד לצעירים	10,008	10,008	10,008		
1.844000.840	בית הבאובאב-דרך משרד הרווחה	257,664	291,219	291,216	3	33,552
1.844300.840	שרותים לזקן מוסדי	119,340	10,136		10,136	-119,340
1.844400.750	בית הבאובב-מרכז יום	83,000	83,000	83,000		
1.844400.751	מועדון בראשית בכיכר	170,000	170,000	170,000		
1.844400.752	שעת כושר	2,500	2,500		2,500	-2,500
1.844500.840	מועדון ותיקים הר עמשא	100,000	100,000	100,000		
1.844700.840	הזדקנות מיטבית בקהילה	15,000	16,500		16,500	-15,000
1.845200.531	לא להשתמש רכוז תכנית מוגנות קהילתית	500			-500	
1.845300.840	החזקת אוטיסטים במסגרת	162,000	174,465	174,480	-15	12,480

הצעת תקציב לשנת 2025 (הצעת תקציב 2025)

1.הצעת תקציב: 1
2.מבנה הדוח: שבירה לפי מחלקה
3.מכרטיס: 1600000000 עד: 1999999999 עד סעיף: 999
4.עד פרק: 999999

	הפרש בין תחזית 2024 ל 2025	הפרש בין תקציב 2024 ל 2025	הצעת גזברות 2025	תחזית ביצוע גזברות 2024	תקציב 2024	שם סעיף תקציב	סעיף תקציב
		-11,500			11,500	מרכז יום תעסוקה לב (בגיר אוטיסט)	1.845310.840
	4,500	-2,000		4,500	2,000	התמכרויות מבוגרים	1.847300.840
	-201,278	2,825	1,992,473	1,791,195	1,989,648	סה"כ הוצאות	
	201,278	-2,825	-1,992,473	-1,791,195	-1,989,648	סה"כ הכנסות פחות הוצאות למחלקת המחלקה לשרותים חברתיים	
מחלקת תרבות							17
	-385,966	385,966	4,170,595	3,784,629	3,784,629	השתתפות במתנס	1.824000.872
	-51,000	-5,000	60,000	9,000	65,000	הוצאות תרבות - "תקנות סלע"	1.826400.810
	-170,000	60,000	170,000		110,000	תרבות יהודית - פרויקטים מיוחדים	1.827000.820
		-25,000			25,000	סל ספורט-העברה למתנס	1.829300.780
		-35,000			35,000	פרויקט בירה ונשירה מפעל הפיס	1.829300.783
	-606,966	380,966	4,400,595	3,793,629	4,019,629	סה"כ הוצאות	
	606,966	-380,966	-4,400,595	-3,793,629	-4,019,629	סה"כ הכנסות פחות הוצאות למחלקת תרבות	
מחלקת חקלאות							21
	-80,298	116,298	664,882	584,584	548,584	השתתפות מועצה בעמותת תמרית חקלאות	1.791000.870
		-12	1,522,560	1,522,560	1,522,572	השתת הרשות ניקוז ים	1.796000.831
	-80,298	116,286	2,187,442	2,107,144	2,071,156	סה"כ הוצאות	
	80,298	-116,286	-2,187,442	-2,107,144	-2,071,156	סה"כ הכנסות פחות הוצאות למחלקת חקלאות	
מחלקת בריאות ומרפאות							121
	-31,738	-28,383	1,301,617	1,269,879	1,330,000	מד"א-חוזה	1.836100.750
		-20,000			20,000	יעוץ רפואי	1.836100.752
	-31,738	-48,383	1,301,617	1,269,879	1,350,000	סה"כ הוצאות	
	31,738	48,383	-1,301,617	-1,269,879	-1,350,000	סה"כ הכנסות פחות הוצאות למחלקת בריאות ומרפאות	
מחלקת המחלקה לפיתוח קהילתי							151
	-76,500	76,500	526,500	450,000	450,000	קהילה השתתפות בברכה בכיכר סדום	1.766000.752
		-10,000			10,000	התיישבות חדשה	1.766000.754
	65,500	-65,500	526,500	592,000	592,000	הפעלת בריכה בעין גדי	1.766000.755
	-363		80,000	79,637	80,000	אירועי צעירים	1.766000.756
	-12,000	-35,000	30,000	18,000	65,000	נ.זהר-שירותים שונים	1.766100.789
	-122,000	122,000	1,747,000	1,625,000	1,625,000	נ.הכר-השתת בועד מקו	1.766200.789
			500,000	500,000	500,000	שלוחת מרכז טיפולי - עין גדי מגילות	1.766300.750
	-177,000	177,000	3,562,000	3,385,000	3,385,000	ע.גדי-השתת בועד מקומ	1.766300.789
	-93,000	93,000	517,000	424,000	424,000	ע.חצבה-השתת בועד מקו	1.766400.789
	-132,000	132,000	1,575,000	1,443,000	1,443,000	ע.תמר-השתת בועד מקומ	1.766500.789
	-67,000	67,000	1,448,000	1,381,000	1,381,000	הר עמשא-השתת בועד מ	1.766600.789
	-256,355	23,483	373,483	117,129	350,000	חברה וקליטה	1.773200.754
	-870,718	580,483	10,885,483	10,014,766	10,305,000	סה"כ הוצאות	
	870,718	-580,483	-10,885,483	-10,014,766	-10,305,000	סה"כ הכנסות פחות הוצאות למחלקת המחלקה לפיתוח קהילתי	

הצעת תקציב לשנת 2025
(הצעת תקציב 2025)

מיון לפי: כרטיס הנה"ח
 3.מכרטיס: 1600000000 עד: 1999999999 עד.5 סעיף: 999
 2.מבנה הדוח: שבירה לפי מחלקה
 4.עד פרק: 999999

סעיף תקציב	שם סעיף תקציב	תקציב 2024	תחזית ביצוע גזרות 2024	הצעת גזרות 2025	הפרש בין תקציב 2024 ל 2025	הפרש בין תחזית 2024 ל 2025
	סה"כ הכנסות סה"כ הוצאות הכנסות פחות הוצאות	20,886,900 -20,886,900	20,130,055 -20,130,055	22,110,710 -22,110,710	1,223,810 -1,223,810	-1,980,656 1,980,656

הוצאות

מבקר הרשות



מבקר הרשות

תפקידו של מבקר המועצה, סמכויותיו ודרכי עבודתו הם :

- לבדוק אם הפעולות של המועצה, לרבות פעולות לפי חוק התכנון והבניה, תשכ"ה -1965, נעשו בידי המוסמך לעשותם, תוך שמירה על טוהר המידות ועקרונות היעילות והחיסכון.
- לבדוק את פעולות עובדי המועצה.
- לבדוק אם סדרי הבוחר והוראות הנוהל הנהוגים במועצה מבטיחים קיום הוראות כל דין, טוהר המידות ועקרונות היעילות והחיסכון.
- לבקר את הנהלת החשבונות במועצה ולבדוק אם דרכי החזקת כספי המועצה ושמירת רכושה והחזקתו מניחות את הדעת.

הצעת תקציב לשנת 2025 (הצעת תקציב 2025)

1. הצעת תקציב: 1
2. מבנה הדוח: שבירה לפי מחלקה

3. מכרטיס: 1600000000 עד: 1999999999 5. עד סעיף: 999

4. עד פרק: 999999

מיון לפי: כרטיס הנה"ח

	הפרש בין תחזית 2024 ל 2025	הפרש בין תקציב 2024 ל 2025	הצעת גזברות 2025	תחזית ביצוע גזברות 2024	תקציב 2024	שם סעיף תקציב	סעיף תקציב
מחלקת מבקר הרשות							174
	14,583	-23,299	278,185	292,768	301,484	שכר מבקר הרשות	1.612000.110
			1,050	1,050	1,050	ניפוק מחסן - מבקר הרשות	1.612000.471
	-2,100		8,000	5,900	8,000	השתלמות מבקר	1.612000.521
	-100		1,500	1,400	1,500	מבקר הרשות - דמי חבר	1.612000.523
	-62	50	750	688	700	טלפון - מבקר רשות	1.612000.540
	-3,200	-1,346	4,510	1,310	5,856	מבקר הרשות - מיכון ועיבוד נתונים	1.612000.570
	15,248	-21,548	76,952	92,200	98,500	ביקורת פנים - יועצים	1.612000.750
	-2,500		2,500		2,500	הוצאות שונות מבקר	1.612000.780
	-2,500	500	2,500		2,000	רכישת ציוד יסודי	1.612000.930
	19,369	-45,643	375,947	395,316	421,590	סה"כ הוצאות	
	-19,369	45,643	-375,947	-395,316	-421,590	סה"כ הכנסות פחות הוצאות למחלקת מבקר הרשות	
	19,369	-45,643	375,947	395,316	421,590	סה"כ הכנסות	סיכום לדוח
	-19,369	45,643	-375,947	-395,316	-421,590	סה"כ הוצאות	הכנסות פחות הוצאות



ספר תב"רים

הנדון : ספר תב"רים לשנת 2025

ספר תב"רים זה מביא לידי ביטוי את פעילות הפיתוח הענפה של המועצה בכל תחומי החיים ומהווה חלק מתכנית העבודה של המועצה. בתב"רים באים לידי ביטוי פעילויות ההשקעה המתוכננות לשנה הקרובה והמהוות המשך למגמת הפיתוח בתחומי היישובים, ההתיישבות, התיירות ופיתוח אזורי התעשייה.

בהתאם להגדרות משרד הפנים, התקציב הבלתי רגיל הינו "תקציב של רשות המיועד לפעולה חד פעמית או לתחום פעילות מסוים, הכולל אומדן תקבולים ותשלומים לאותה פעילות או לאותו תחום פעילות, וכספים שיועדו על פי דין למטרות שאינן תקציב רגיל". בהתאם לכך, התב"רים בספר זה הינם כלל פעילויות ההשקעה הרב שנתיות שאינן פעילות התחומה במסגרת שנת הכספים השוטפת ואינן באות לידי ביטוי בתקציב השוטף. לפיכך, הגברת השקיפות, מחד גיסא, שיפור יכולות התכנון, מעקב הביצוע והבקרה, מאידך גיסא, מחייבות מעקב אחר פעולות אלה, הן פעולות השקעה והן פעולות רב שנתיות אחרות, בנפרד מתכניות העבודה השוטפות וזוהי מטרתו המרכזית של ספר התב"רים.

ספר התב"רים מציג את כלל התקציבים הבלתי רגילים, ואת תכניות העבודה הייעודיות למימושו של כל אחד מהם, והוא יעודכן באופן שוטף אשר יאפשר בקרת טיב הביצוע, קצב הביצוע (קצב התקדמות הפרויקטים ביחס לתכנון) ומעקב אחר מימוש המקורות החיצוניים ושחרור הכספים המיועדים, ממענקים ומתקציבים חיצוניים. למען נוחות הקריאה, התכנון, מעקב הביצוע והבקרה, חולק הספר בעיקרו על בסיס אגפי, כאשר כלל התב"רים המיועדים לצורך פרויקטים של כל אגף מרוכזים תחת הפרק האגפי.

הצעת תקציב קרן לעבודות פיתוח והשקעות לשנת 2025 באלפי ₪

הסברים לתקציבי השקעות:

תקציב קרנות לפיתוח לשנת 2025

שם הקרן	קרן היטל השבחה	קרן ממכירת נכסים	קרן ביוב	קרן מתשואה	קרן עבודות פיתוח	קרן מעודפי תקציב שוטף	סה"כ
יתרת פתיחה 1.1.25	14,279,330	199,666	1,613,346	2,798,381	3,393,764	5,761,220	28,045,707
תחזית הכנסות בשנת 2025	2,000,000	-	500,000	2,901,500	-	-	5,401,500
תחזית הוצאות בשנת 2025	-	-	-	-	(2,330,000)	-	(2,330,000)
משיכה מקרן עודפים	-	-	-	-	-	(1,000,000)	(1,000,000)
תחזית יתרת סגירה לשנת 2025	16,279,330	199,666	2,113,346	5,699,881	1,063,764	4,761,220	30,117,207

פעילות בתברים במימון הקרן עבודות פיתוח	
הקטנת תב"רים	(250,000)
תב"רים חדשים	2,580,000
סה"כ פעילות בתב"רים במימון הקע"פ	2,330,000

בטבלה הנ"ל מוסברים השינויים בתקציב ההשקעות לשנת 2025

תחזית יתרת הסגירה של שנת 2025 בקרנות המועצה לאחר אישור פתיחת תב"רים חדשים תעמוד על סך של כ 30,117 אלפי ₪

תב"רים חדשים לשנת 2025

מספר תב"ר	שם תב"ר	שם אגף	שם מחלקה	תקציב	תאריך התחלה מתוכנן	תאריך סיום מתוכנן
חדש	כלי אצירה, טמונים והשתתפות במערכת חכמה	תפעול	תברואה	1,000,000	29.12.2024	31.12.2025
חדש	אחזקת גינון פרויקטים	תפעול	נוי	770,000	29.12.2024	31.12.2025
חדש	תכנון והקמת מקווה טהרה בעין בוקק	הנדסה	בינוי ותשתיות	200,000	29.12.2024	31.12.2025
חדש	תכנון וביצוע כפר חינוכי עין גדי	הנדסה	בינוי ותשתיות	250,000	29.12.2024	31.12.2025
חדש	שיקום ובינוי מבנה מועצה	הנדסה	בינוי ותשתיות	360,000	29.12.2024	31.12.2025
סה"כ תב"רים חדשים				2,580,000		

הקטנת תב"רים קיימים לשנת 2025

מספר תב"ר	שם תב"ר	שם אגף	שם מחלקה	תקציב	סכום עדכון	תקציב לאחר שינוי	תאריך התחלה מתוכנן	תאריך סיום מתוכנן
1174	הכנת תכנית מפורטת למבני ומוסדות ציבור בקיבוץ עין גדי	הנדסה	וועדה	500,000	(250,000)	250,000	01.12.2021	31.12.2025
סה"כ הקטנת תב"רים				(250,000)				

אגף ראש הרשות - תכנית תב"רים 2025

תאריך סיום מתוכנן	תאריך התחלה בפועל	תאריך התחלה מתוכנן	יתרה תקציבית כולל שריון	תקציב הוצאות	שם מחלקה	שם תב"ר	מספר תב"ר
31.12.2025	02.01.2022	02.01.2022	266,960	500,000	דוברות ויחסי ציבור	קידום ומיתוג המועצה	1188

אגף מנכ"ל - תכנית תב"רים 2025

מספר תב"ר	שם תב"ר	שם מחלקה	תקציב הוצאות	יתרה תקציבית כולל שריון	תאריך התחלה מתוכנן	תאריך התחלה בפועל	תאריך סיום מתוכנן
1178	הקמת מחסומים אוטומטיים	פיקוח וביטחון	1,130,000	107,872	01.12.2021	01.12.2021	31.06.2025
1215	תכנון והקמת מרכז ספורט לאומי וביה"ס למקצועות תיירות והספורט במרחב מבואות ערד	מנכ"ל	300,000	142,452	01.02.2023	01.02.2023	31.12.2025
1242	פרויקט טכנולוגיה הר עמשא	מנכ"ל	400,000	400,000	01.04.2024	01.04.2024	31.06.2026
1247	שיפור תחשת הביטחון ביישובי המועצה	מנכ"ל	500,000	500,000	01.04.2024	01.04.2024	31.12.2025
1252	רכישת גרורי כיבוי אש עין חציבה ועין תמר	מנכ"ל	77,000	77,000	05.06.2024	05.06.2024	31.03.2025
1253	ציוד לצוות צח"י מוא"ז תמר	מנכ"ל	125,000	2,384	26.05.2024	26.05.2024	31.03.2025
1254	רכישת רכב ביטחון נווה זוהר	מנכ"ל	340,000	43,230	26.05.2024	26.05.2024	31.03.2025
1256	רכישת רכב ביטחון קב"ט המועצה	מנכ"ל	350,000	12,199	01.07.2024	01.07.2024	31.03.2025
1257	רכישת גרור תאורה	מנכ"ל	75,000	14,160	01.07.2024	01.07.2024	31.03.2025
1258	רכישת טרקטורן כיבוי אש תמר	מנכ"ל	160,232	13,144	01.07.2024	01.07.2024	31.03.2025
1260	ביצוע שער ליישוב עין חצבה	מנכ"ל	85,000	61,951	04.08.2024	04.08.2024	03.12.2025

אגף גזברות- תכנית תב"רים 2025

מספר תב"ר	שם תב"ר	שם מחלקה	תקציב הוצאות	יתרה תקציבית כולל שריון	תאריך התחלה מתוכנן	תאריך התחלה בפועל	תאריך סיום מתוכנן
1072	שדרוג מערכות מחשוב	גזברות	2,565,838	700,048	01.01.2018	01.02.2018	31.12.2025
1137	תכנית שיקום והנגשת מבואת נחל חימר כמושכן תיירותי	גזברות	2,000,000	146,738	01.08.2020	01.08.2020	31.12.2025
1139	נחל זהר - פיתוח והנגשה ליצירת מכלול שימושים סביבתיים	גזברות	250,000	3,263	01.10.2020	01.10.2020	31.12.2025
1191	פרויקט גנות סולאריים	גזברות	3,757,522	1,943,983	30.01.2022	30.01.2022	31.12.2025
1192	תכנון וביצוע למציאת פתרונות לפסולת חקלאית	גזברות	14,917,022	4,162,644	30.01.2022	30.01.2022	31.12.2025
1213	אליפויות עולם ואירופה מקרקעין 2022	גזברות	815,483	407,741	01.01.2023	01.01.2023	31.12.2025
1228	סיוע ליישובי העוטף - "חרבות ברזל"	גזברות	3,350,104	654,352	21.02.2024	21.02.2024	31.04.2025
1229	מלחמת חרבות ברזל	גזברות	2,000,000	148,882	01.10.2023	01.10.2023	31.04.2025
1230	מבצע חרבות ברזל - השתתפות משרד רווחה	גזברות	2,133,341	1,309,445	01.11.2024	01.11.2024	31.04.2025
1267	ביצוע פארק טבע ונוף מבואות נחל חימר שלב ב	גזברות	2,660,000	2,660,000	08.09.2024	08.09.2024	31.12.2025
1268	הקמת תאגיד אשפה	גזברות	300,000	300,000	16.09.2023	16.09.2023	31.12.2025

אגף חינוך- תכנית תב"רים 2025

תאריך סיום מתוכנן	תאריך התחלה בפועל	תאריך התחלה מתוכנן	יתרה תקציבית כולל שריון	תקציב הוצאות	שם מחלקה	שם תב"ר	מספר תב"ר
30.03.2025	01.03.2020	01.03.2020	156,151	656,409	מינהל החינוך	רכישת ציוד ומחשבים לבתי ספר	1134
31.06.2025	02.07.2020	02.07.2020	15,997	138,000	מינהל החינוך	קידום חינוך בנושא סביבה במערכת החינוך ובקהילה לשנים תש"פ- תשפ"ב	1136
31.12.2025	01.05.2023	01.05.2023	89,000	104,000	מינהל החינוך	פרויקט חינוך בנושא משבר האקלים תשפג תשפד	1222

אגף יישובים - תכנית תב"רים 2025

תאריך סיום מתוכנן	תאריך התחלה בפועל	תאריך התחלה מתוכנן	יתרה תקציבית כולל שריון	תקציב הוצאות	שם מחלקה	שם תב"ר	מספר תב"ר
31.12.2025	01.12.2016	01.12.2016	612,569	1,020,000	ישובים	תחנת זוהר כיכר סדום	1015
31.12.2025	01.03.2021	01.03.2021	250,000	250,000	ישובים	מיתוג ופרסום החלטת ממשלה 3724	1163
31.12.2025	01.11.2020	01.11.2020	293,661	445,662	המחלקה לשרותים חברתיים	"פיס מושלם פלוס" תכנית לפעילות בתחום הרווחה	1141
31.12.2025	01.02.2013	01.02.2013	612,569	1,300,000	חקלאות	דרכים חקלאיות בטחוניות	981
31.12.2025	01.01.2018	01.01.2018	654,688	1,800,000	חקלאות	תכנון והכשרה שטחים חקלאיים	1068
31.03.2025	01.01.2018	01.01.2018	45,709	801,250	המחלקה לפיתוח קהילתי	פיתוח קליטה וצמיחה דמוגרפית 2018	1069
31.12.2025	01.01.2023	01.01.2023	566,028	700,000	המחלקה לפיתוח קהילתי	חברה וקליטה	1212
31.12.2025	01.04.2024	01.04.2024	61,250	100,000	ישובים	קול קורא לימודים מקצועיים קהילתיים	1243
31.12.2025	01.04.2024	01.04.2024	240,000	240,000	המחלקה לפיתוח קהילתי	חלומות בקהילה	1245
31.12.2025	01.04.2024	01.04.2024	600,000	600,000	המחלקה לפיתוח קהילתי	הקמת גינות כלבים בתחום יישובי המועצה	1246

אגף תפעול - תכנית תב"רים 2025

מספר תב"ר	שם תב"ר	שם מחלקה	תקציב הוצאות	יתרה תקציבית כולל שריון	תאריך התחלה מתוכנן	תאריך התחלה בפועל	תאריך סיום מתוכנן
1217	פרויקט מוזיקים תבראותיים	פיקוח תברואי	673,545	405,783	01.02.2023	01.02.2023	31.12.2025
1127	שיפוץ מבני ציבור	אחזקה-מנהל נכסים ציבוריים	3,000,413	42,397	30.12.2019	30.12.2019	31.03.2025
1194	סימוני כבישים והתקני בטיחות 2021	אחזקה-מנהל נכסים ציבוריים	454,475	91,212	30.01.2022	30.01.2022	31.12.2025
1223	ניקוי אגנים אנארוביים ובריכת איזור במט"ש עין גדי.	ביוב	664,000	281,878	29.05.2023	29.05.2023	31.12.2025
1097	פיתוח מתחם תיירות	אגף תפעול	8,287,453	366,283	01.01.2019	01.01.2019	31.03.2025
1133	שיפוץ והחלפת מלתחות חוף 2019	חופים	100,000	73,058	01.03.2020	01.03.2020	31.03.2025
1152	רכישת מצלמות לחופים 2020	חופים	12,500	8,405	03.01.2021	03.01.2021	31.03.2025
1187	שיפוץ ושדרוג סוכות הצלה - חופי רחצה	חופים	120,000	39,029	30.12.2021	30.12.2021	31.03.2025
1206	שילוט לחופי רחצה	חופים	40,000	24,907	01.01.2023	01.01.2023	31.03.2025
1208	ציוד הצלה ובטיחות	חופים	17,000	20	01.01.2023	01.01.2023	31.03.2025
1210	רכישה והתקנת זרקורים לסוכות הצלה	חופים	40,000	40,000	01.01.2023	01.01.2023	31.03.2025
1236	רכישת ציוד והצלה	חופים	80,000	66,115	31.12.2023	31.12.2023	31.03.2025
1237	שילוט חופים	חופים	14,829	11,670	31.12.2023	31.12.2023	31.03.2025
1238	שיפוץ שדרוג והחלפת מקלחות חוף	חופים	200,000	128,279	31.12.2023	31.12.2023	31.03.2025
1239	שילוט לחופי הרחצה	חופים	40,000	40,000	31.12.2023	31.12.2023	31.03.2025
1240	סככות צל בחופים	חופים	150,000	150,000	31.12.2023	31.12.2023	31.03.2025

תאריך סיום מתוכנן	תאריך התחלה בפועל	תאריך התחלה מתוכנן	יתרה תקציבית כולל שריון	תקציב הוצאות	שם מחלקה	שם תב"ר	מספר תב"ר
31.12.2025	25.10.2021	25.10.2021	623,714	1,261,590	בטיחות ונגישות	שדרוג והנגשת מתקני משחקים	1168
31.12.2025	01.04.2024	01.04.2024	399,137	500,000	בטיחות ונגישות	נגישות מבני ציבור ומבני המועצה	1250
31.12.2025	01.04.2024	01.04.2024	2,045,263	2,071,850	חופים	תכנית רב שנתית לשיקום תשתיות בעין בוקק	1251
31.12.2025	08.09.2024	08.09.2024	140,000	140,000	תברואה-אשפה	הכנת סקר מיפוי מפגעי פסולת באזור מישור רותם ורכס אפעה	1266
31.12.2025	26.11.2024	26.11.2024	100,000	100,000	אחזקה	שיפוץ גן סנונית עין גדי	1270
31.12.2025	26.11.2024	26.11.2024	150,000	150,000	אחזקה	שיפוץ מתני"ס נאות הכיכר	1271
31.12.2025	26.11.2024	26.11.2024	750,000	750,000	אחזקה	שדרוג מערכת מיזוג מתחם אולמות עין גדי	1272

אגף הנדסה - תכנית תב"רים 2025

מספר תב"ר	שם תב"ר	שם מחלקה	תקציב הוצאות	יתרה תקציבית כולל שריון	תאריך התחלה מתוכנן	תאריך התחלה בפועל	תאריך סיום מתוכנן
518	אחזקת אולמות ובריכה בעין גדי	בינוי ותשתיות	469,958	15,040	06.11.2014	01.12.2014	31.03.2025
977	נווה זוהר - פיתוח תשתיות	בינוי ותשתיות	49,245,049	19,961,938	27.01.2013	27.01.2013	31.12.2025
983	פיתוח תשתיות למגרשים בהר עמשא - 40 יחידות דיור	בינוי ותשתיות	7,494,705	652,706	12.02.2013	12.02.2013	31.12.2025
991	הקמת מרכז הפעלה לחירום	בינוי ותשתיות	16,695,725	7,868,174	01.06.2014	22.06.2014	31.12.2025
996	קידום תוכנית מפורטת באזור תעשייה נ. זוהר	הנדסה - ועדה	1,309,920	480,799	01.01.2014	01.01.2014	31.12.2025
997	תוכנית כוללנית	הנדסה - ועדה	3,736,706	1,403,078	01.01.2014	01.01.2014	31.12.2025
1001	הר עמשא מרכיבי ביטחון	בינוי ותשתיות	2,948,552	405,827	31.08.2015	31.08.2015	31.03.2025
1008	נכסי מועצה	נכסים	1,571,000	496,759	01.11.2015	01.11.2015	31.12.2025
1011	מערכת GIS	מידע גאוגרפי	1,633,663	667,471	01.01.2016	01.01.2016	31.12.2025
1012	שמאות	הנדסה	1,449,421	363,323	01.06.2016	01.06.2016	31.12.2025
1054	מכון טיהור מאגר ותחנת שאיבה לקולחים כ"ס	תחום תשתיות זורמות	8,014,145	6,524,891	01.01.2017	01.01.2017	31.12.2025
1060	שיפוץ והנגשה מרכז אולמות עין גדי	בינוי ותשתיות	12,379,997	225,507	15.09.2017	31.01.2018	31.12.2025
1071	שיפוץ משרדים	בינוי ותשתיות	5,353,346	665,793	01.01.2018	30.01.2018	31.12.2025
1073	פרוייקט 47 מגרשים בהר עמשא	בינוי ותשתיות	18,602,126	5,199,052	01.01.2018	01.02.2018	31.12.2025
1077	פרוייקט הקמת מבנה ציבורי ביישוב נווה זוהר	בינוי ותשתיות	1,511,561	1,231,082	01.05.2018	01.12.2018	31.12.2025
1086	פיתוח תשתיות בהר עמשא	בינוי ותשתיות	3,267,104	169,223	01.07.2018	01.12.2018	31.12.2025
1091	תב"ע+בינוי שכונת החניה צפון מערבית לע"ג	הנדסה - ועדה	333,888	120,172	01.12.2018	01.05.2019	31.12.2025

מספר תב"ר	שם תב"ר	שם מחלקה	תקציב הוצאות	יתרה תקציבית כולל שריון	תאריך התחלה מתוכנן	תאריך התחלה בפועל	תאריך סיום מתוכנן
1094	סקר תשתיות במועצה	תחום תשתיות זורמות	1,547,661	311,296	01.01.2019	01.01.2019	31.12.2025
1101	שדרוג והתאמת מטי"ש עין בוקק	בינוי ותשתיות	9,704,000	3,294,481	01.01.2019	05.08.2019	31.12.2025
1113	פרויקט ישן מול חדש ביישוב נווה זוהר	בינוי ותשתיות	4,237,424	34,214	01.06.2019	31.10.2019	30.06.2025
1117	הכנת תכנית מפורטת לבית היוצר	בינוי ותשתיות	500,000	188,803	01.08.2019	01.08.2019	31.12.2025
1118	תכנית ליצירת זכויות בנייה לפי תכנית מס' 351000210	הנדסה - ועדה	800,000	781,212	01.01.2020	01.01.2020	31.12.2025
1119	תכנית אב מים וביוב	תחום תשתיות זורמות	169,650	87,165	01.01.2020	01.01.2020	31.03.2025
1120	תכנון וביצוע מגרש ספורט בהר עמשא	בינוי ותשתיות	3,353,010	500,372	01.01.2020	01.01.2020	31.12.2025
1121	תכנון וביצוע קירוי וחימום בריכת שחייה בנאות הכיכר	בינוי ותשתיות	3,429,835	489,339	01.01.2020	01.01.2020	31.12.2025
1123	תכנון וביצוע הקמת כיכר חימר - כביש 90 - חיבור לאזור תעשייה נווה זוהר	בינוי ותשתיות	10,960,000	9,647,415	01.01.2020	01.01.2020	31.12.2025
1125	פיתוח תשתיות באזור מפעלים במישור רותם	הנדסה	4,283,767	1,395,502	01.01.2020	01.01.2020	31.12.2025
1138	הסדרת צומת למרכז מבקרים	הנדסה	1,500,000	375,000	17.09.2020	17.09.2020	31.12.2025
1144	תכנית הרחבת מושב נאות הכיכר	הנדסה - ועדה	2,591,992	1,957,839	03.01.2021	03.01.2021	31.12.2025
1145	תכנון וביצוע הקמת פעוטונים לגיל הרך בהר עמשא	בינוי ותשתיות	7,223,312	2,510,343	03.01.2021	03.01.2021	31.12.2025
1146	תכנון וביצוע הקמת מתחם ספורט וטניס בנאות הכיכר	בינוי ותשתיות	3,250,000	2,686,305	03.01.2021	03.01.2021	31.12.2025
1148	תכנון וביצוע הקמת אולם ספורט ביישובי הכיכר	בינוי ותשתיות	10,104,200	7,242,196	03.01.2021	03.01.2021	31.12.2025
1158	תכנית להרחבת מושב עין תמר	הנדסה - ועדה	1,948,689	1,610,116	27.01.2021	27.01.2021	31.12.2025

מספר תב"ר	שם תב"ר	שם מחלקה	תקציב הוצאות	יתרה תקציבית כולל שריון	תאריך התחלה מתוכנן	תאריך התחלה בפועל	תאריך סיום מתוכנן
1164	שיפוץ מוסדות חינוך	תחום תשתיות זורמות	7,466,122	1,474,416	02.05.2021	02.05.2021	31.12.2025
1166	תכנון וביצוע הקמת חוף ציבורי באזור חמי עין גדי	בינוי ותשתיות	8,000,000	7,640,000	02.05.2021	02.05.2021	31.12.2025
1170	שדרוג ותכנון מט"ש עין גדי	תחום תשתיות זורמות	4,000,000	3,877,520	01.12.2021	01.12.2021	31.12.2025
1171	תכנון פתרון ביוב לשטחים חקלאיים בכיכר סדום	תחום תשתיות זורמות	300,000	105,919	01.12.2021	01.12.2021	31.12.2025
1173	הכנת תכנית אב לעין גדי	הנדסה - ועדה	600,000	465,921	01.12.2021	01.12.2021	31.12.2025
1174	הכנת תכנית מפורטת למבני ומוסדות ציבור בקיבוץ עין גדי	הנדסה - ועדה	500,000	413,348	01.12.2021	01.12.2021	31.12.2025
1175	הכנת תכנית מפורטת להסדרה בעין חציבה	הנדסה - ועדה	350,000	306,293	01.12.2021	01.12.2021	31.12.2025
1177	שיפוץ מועדונית א-ג עין גדי	בינוי ותשתיות	1,225,000	59,108	01.12.2021	01.12.2021	31.03.2025
1179	תכנון וביצוע מועדון נוער נאות הכיכר	בינוי ותשתיות	500,000	495,320	01.12.2021	01.12.2021	31.12.2025
1180	פיתוח תשתיות 8 מגרשים שכונה א' הר עמשא	בינוי ותשתיות	180,000	78,456	01.12.2021	01.12.2021	31.12.2025
1189	תכנון וביצוע מתחם ספורט וחנייה מערבית תיכון עין גדי	הנדסה - ועדה	4,250,000	361,942	02.01.2022	02.01.2022	31.12.2025
1193	הכנת תב"ע למט"ש עין בוקק	הנדסה - ועדה	200,000	179,876	30.01.2022	30.01.2022	31.12.2025
1196	ביצוע פרויקט תחנות היסעים	הנדסה - פקוח	1,500,000	470,472	04.05.2022	04.05.2022	31.12.2025
1199	תכנון שטח מתחם קליטת תושבים נאות הכיכר	הנדסה - ועדה	750,000	606,481	31.07.2022	31.07.2022	31.12.2025
1200	תכנון וביצוע מגרש ספורט קהילתי פאמפטרק עין תמר	בינוי ותשתיות	901,000	344,810	01.12.2022	01.12.2022	31.06.2025
1201	תכנון וביצוע מרכז קהילתי הר עמשא	בינוי ותשתיות	200,000	169,539	01.12.2022	01.12.2022	31.12.2025

מספר תב"ר	שם תב"ר	שם מחלקה	תקציב הוצאות	יתרה תקציבית כולל שריון	תאריך התחלה מתוכנן	תאריך התחלה בפועל	תאריך סיום מתוכנן
1202	תכנון וביצוע מרחבים מוגנים בשטח משרדי המועצה	בינוי ותשתיות	1,000,000	994,384	01.12.2022	01.12.22	31.12.2025
1203	תכנון מחנה זמני בעין תמר	הנדסה ועדה	650,000	537,945	01.12.2022	01.12.2022	31.12.2025
1204	מעקב ובקרה אחר ניטור	מידע תכנוני הנדסי	300,000	150,532	01.12.2022	01.12.2022	31.12.2025
1205	תכנון וביצוע חיזוק מבנים ושיפוץ תיכון עין גדי	בינוי ותשתיות	500,000	412,391	01.12.2022	01.12.2022	31.12.2025
1211	הסדרת צומת כניסה ליישוב הר עמשא	בינוי ותשתיות	122,850	96,642	01.01.2023	01.01.2023	31.12.2025
1220	תכנון וביצוע שכונת הכדורגל קיבוץ עין גדי	בינוי ותשתיות	16,469,800	7,675,823	15.04.2023	15.04.2023	31.12.2025
1221	תכנון והקמת מלתחות חוף בחוף הנפרד בחמי זוהר	תחום תשתיות זורמות	2,600,00	2,528,582	01.05.2023	01.05.2023	31.12.2025
1224	סביב טבע 2022	הנדסה ועדה	400,000	391,260	26.06.2023	26.06.2023	31.12.2025
1225	תכנון וביצוע חיבור מוצב נווה זוהר למערכת ביוב	תחום תשתיות זורמות	201,401	197,189	25.06.2023	25.06.2023	31.12.2025
1226	שיפוץ מבנה רשות ניקוז	בינוי ותשתיות	2,500,000	2,479,490	30.07.2023	30.07.2023	31.12.2025
1231	הקמת מתחם חינוך - מלחמת חרבות ברזל	בינוי ותשתיות	6,323,000	262,121	12.11.2023	12.11.2023	31.12.2025
1232	הקמת מתחם חינוך מלחמת חרבות ברזל	בינוי ותשתיות	7,036,729	2,399,575	12.11.2023	12.11.2023	31.12.2025
1233	הקמת מתחם חינוך בלתי פורמלי בארי-מלחמת חרבות ברזל	בינוי ותשתיות	906,750	87,629	27.11.2024	27.11.2024	31.12.2025
1244	שדרוג מגרש כדורגל אזורי בעין תמר	בינוי ותשתיות	1,500,000	1,500,000	01.04.2024	01.04.2024	31.12.2025
1248	גדר היקפית עין חצבה	בינוי ותשתיות	500,000	16,591	01.04.2024	01.04.2024	31.03.2025
1259	תכנון וביצוע שיפוץ בית ספר יסודי	בינוי ותשתיות	500,000	500,000	01.07.2024	01.07.2024	31.12.2025
1261	תכנון ופיתוח מגרשים בנאות הכיכר	בינוי ותשתיות	250,000	250,000	04.08.2024	04.08.2024	31.12.2025

תאריך סיום מתוכנן	תאריך התחלה בפועל	תאריך התחלה מתוכנן	יתרה תקציבית כולל שריון	תקציב הוצאות	שם מחלקה	שם תב"ר	מספר תב"ר
31.12.2025	04.08.2024	04.08.2024	250,000	250,000	בינוי ותשתיות	תכנון ופיתוח מגרשים בעין תמר	1262
31.12.2025	04.08.2024	04.08.2024	480,000	480,000	בינוי ותשתיות	הסדרת דרך גישה ותשתיות למגרש 567 בנווה זוהר (מבנה בזק לשעבר)	1263
31.12.2025	01.09.2024	01.09.2024	135,000	135,000	בינוי ותשתיות	הקמת מחסן חירום תמר	1264
31.12.2025	08.09.2024	08.09.2024	200,000	200,000	בינוי ותשתיות	תכנון חניה מזרחית בעין גדי	1265
31.12.2025	08.09.2024	08.09.2024	3,750,000	3,750,000	בינוי ותשתיות	תכנון וביצוע חניה מערבית עין גדי	1269



המועצה האזורית תמר
ים המלח



ספר תוכניות עבודה

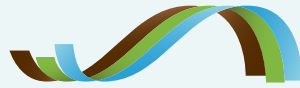

המועצה האזורית תמר
ים המלח

תוכנית עבודה 2025

אגף מנכ"ל



מטרות ויעדי מנפ"ל לית המועצה לשנת 2025

נושא ראשי	משימת על
חיזוק איתנותה הכלכלית של המועצה	קידום שיתוף פעולה עם משרד האוצר והגנת הסביבה להקמת מתקן השבת אנרגיה מפסולת
	הקמת תאגיד עירוני לאנרגיה
	קידום שיתופי פעולה אפשריים בתחום תאגיד עירוני לאנרגיה
	הקמת תאגיד אשפה משותף להקמת מטמנה חדשה
	הקמת תאגיד מעיינות זוהר למים וביוב
אחריות על קשר עם משרדי ממשלה בנושאים אסטרטגיים	ריכוז המעקב אחר עבודת משרדי הממשלה והחשב הכללי בהגדרת תנאי הזיכיון החדש במסגרת המכרז לזיכיון להפקת משאבים מים המלח ומסביבתו במהלך השנה, ווידוא מעורבות המועצה והצגת עמדותיה בהתאם לעמדה שהוצגה למשרד החשב הכללי במהלך שנת 2025, בהובלת ראש המועצה ובשיתוף אגפי הנדסה ותפעול
מימוש החלטות תכנית המאיץ	ביצוע פילוט אגירת אנרגיה באחד ממבני המועצה
שמירה על מנהל תקין	השלמת כל הדירקטורים בגופי הסמך של המועצה ועדכון במשרד הפנים ורשם החברות
	מעקב אחר התכנסות ועדות המועצה



משימת על	נושא ראשי
קידום החלטת ממשלה לפיתוח וקידום מתחם התיירות	יצירת מרחב ציבורי בטוח ומקיים
קידום גיוסו של תקציב לביצוע פעולות לחיזוק תחושת המוגנות במתחם התיירות בעין בוקק	
מעקב אחר מציאת פתרון מוניציפאלי ליישוב דרור	פיתוח אזורי יחסי שכנות
מעקב אחר התקדמות יישוב יתיר	
השתתפות פעילה בדיונים ובהיערכות משרדי הממשלה לקראת הקמת יישובי מבואות ערד	
קידום שיתופי פעולה אזוריים לחיזוק שיתוף הפעולה במרחב	חיזוק הארגון וממשקי העבודה המשותפים
הכשרת עובדים במסגרת תוכנית פרצים ג'	
קיום סדנאות פיתוח מנהלים	
קידום ומעקב אחר פרויקטים ארגוניים פרצים מחזורים א + ב	
מעקב אחר צרכי המועצה ומעברי משרדים	פיתוח מוטיבציה ותחושת שייכות ומחויבות בקרב עובדי המועצה
החלטה ומימוש בדבר חדרי אוכל במועצה	
חשיבה בדבר מענה לעובדים ותיקים ללא אפשרות קידום	
הרמות כוסיות וימי גיבוש אגפיים	
קידום מנגנון העברת מסרים מטעם ההנהלה	

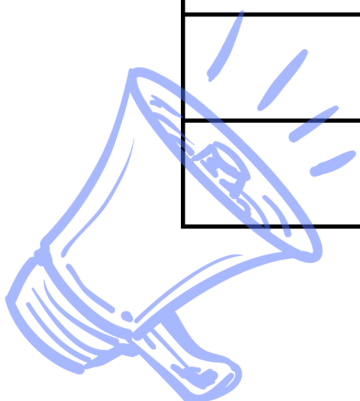



נושא ראשי	משימת על
הגברת אפקטיביות ומקצועיות ארגונית	קליטת סגן מנהל אגף לאסטרטגיה ותעשייה
	תוכנית לקידום אזורי התעשייה במועצה
	הוספת מודול תהליכי עבודה חוצי ארגון במערכת ניהול משימות
	הטמעה של לפחות כלי אחד בטכנולוגיית AI
	בקרה ומעקב על תוכניות העבודה בשקיפות - רבעון 1, מחצית, רבעון 3 וסוף שנה
	הקמת מחלקה לאיכות הסביבה תחת הגברת האפקטיביות

מטרות ויעדי מחלקת משאבי אנוש לשנת 2025

נושא ראשי	משימת על
מעברי ואיוש משרדים בהתאם לצרכי הארגון	מיפוי משרדים
	איוש מרכז החירום
	קטלוג ריהוט
	כתיבת נוהל איוש משרדים
הפצת חוברת זכויות לעובדים לחיזוק השקיפות	התאמת החוברת למועצה ונהליה
	בנייה ועיצוב החוברת באופן דיגיטלי
	פרסום ושיווק החוברת
	עדכון ועריכה בשוטף 137

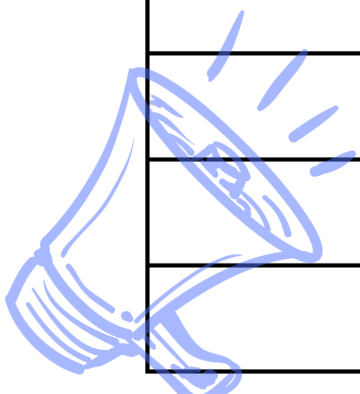

נושא ראשי	משימת על
חדר מנוחה שבליסטים ונהגי אוטובוס	בנייה וחשיבה על מיקום וקונספט
	הקמה- עבודה מול ממשקים בקניה ורכישה של ציוד
	תחזוקה בשוטף וחשיבה כיצד להוציא לפועל
מערכת לניהול הנוכחות	בחינת תוכנת נוכחות שמתממשת עם מל"מ שכר
	בדיקה של מערכות שיתנו מענה לניהול נוכחות עובדים עפ"י איפוינים שישלחו אליהם ממשאבי אנוש
	בחינת המלצות מלקוחות אחרים
קפה עם המנכ"לית	תכנון נושאים לשיחה
	קביעת מועדים
מעמד האישה	תכנית עבודה לקידום מעמד האישה
רווחה	יישום גאנט שנתי של אירועי רווחה
הפקת לקחים מהסקר הארגוני	מיפוי תוצאות הסקר
	יישום ובחינה של התוצאות
מיצוב עשייה שוטפת של המחלקה	תיק חפיפה למשאבי אנוש (תרשים זרימה)



נושא ראשי	משימת על
מערכת לניהול המשאב האנושי	בחינת מערכת לניהול המשאב האנושי
	יציאה למכרז מערכת ניהול משאבי אנוש
	רכישה
	הטמעה ובניית המערכת
	שנת פיילוט והתאמות נדרשות תוך כדי עבודה

מטרות ויעדי מחלקת שירותים דיגיטליים לשנת 2025

נושא ראשי	משימת על
ניהול ופיתוח הפלטפורמות הדיגיטליות של המועצה	ניהול ותחזוקת התוכן באתר המועצה
	סקר נגישות לאתר
	הפקת סרטוני תדמית להפצה ברשתות החברתיות סרטון עובדים, סרטון תושבים וסרטון סוף שנה.
קידום נושא החדשנות במועצה	קידום מיזם חדשני לבעיות קיימות



נושא ראשי	משימת על
ניהול ובקרה אחר ספק ניהול מידע של הרשתות החברתיות פייסבוק, לינקדין, אינסטגרם ויוטיוב	הרחבת המידע בלינקדין
	הגשת מועמדות דרך הלינקדין לפחות 4 משרות
	הגדלת מספר 5800 העוקבים ברשת פייסבוק
	הגדלת מספר 563 העוקבים ברשת אינסטגרם
	הטמעת סרטונים לערוץ יוטיוב והגדלת מספר 36 המנויים
השמעת דיגיטציה בתהליכי עבודה הפנים אירגוניים	המשך השמעת תהליכי עבודה חדשים במערכת ניהול המשימות
	מעקב אחר אחוזי השימוש בתהליכים המוטמעים במערכת ניהול המשימות
חיזוק הקשר עם התושב	רשימת תפוצה - בוואטסאפ
	עיבוי תיק התושב עבור התושבים
AI פרויקט	נהלים
	פרויקט דיגיטלי כמסקנות מהמצפן הדיגיטלי





מטרות ויעדי מוקד 106 לשנת 2025

נושא ראשי	משימת על
שיפור מתמיד של ביצועי המוקד	ניהול ובקרה של המוקד החיצוני - סיווג פניות
	ניהול ובקרה של המוקד החיצוני - פניות סגורות
	ניהול ובקרה של המוקד החיצוני - סוכן סמוי
	ניהול ובקרה של המוקד הפנימי
	דיוק מאגרי המידע של מערכת המוקד
	הכשרות מקצועיות של המוקד הפנימי
	הטמעת תרחישי "חוס והפונקציות המותאמות במערכת
מוכנות לחירום	התאמת נושא חירום להנהלה בכירה
	הודעות נצורות

מטרות ויעדי מחלקת פיקוח וביטחון לשנת 2025

נושא ראשי	משימת על
התקנה מצלמות ברשות	בניית תוכנית אסטרטגית למצלמות ברשות
	מצלמות בחנוונים הציבוריים
	חיבור מצלמות למוקד רואה
שיתוף פעולה עם חבל אילות וערבה תיכונה במוקד צבאי משותף	חתימה על הסכם והפעלת הפרויקט

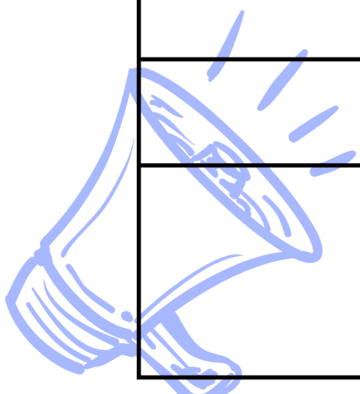

נושא ראשי	משימת על
שליטה ובקרה על אבטחת מוסדות חינוך	גיוס מאבטח/ פקח
	הכשרת כל הפקחים הקיימים כמאבטחים למוסדות חינוך
	הטמעת מערכת לניהול ביטחון ובטיחות במוסדות חינוך (פטרולית)
הקמת מחסן חירום	קבלת מפתח
	זיוד באמצעים לשע"ח
מעבר למשרדים חדשים במרכז חירום	העברת ציוד קיים
	רכישה וזיוד המשרדים בציוד נוסף נדרש
	תחילת עבודה בפועל
הקמת כיתת כוננות מועצתית לנווה זוהר ומתחם המלונות	אישור העובדים על ידי צה"ל
	הכשרת העובדים על ידי צה"ל
	זיוד המועצה בנשק ואמצעים
בניית תוכנית ביטחון לכל היישובים	השלמת תוכנית ביטחון לכל יישוב
	סיום פרויקט גדרות ותאורת גדר אבטחה בכלל היישובים
	החלפת שער כניסה צהוב בעין גדי



מטרות ויעדי תכנון ובקרה לשנת 2025

נושא ראשי	משימת על
מעקב ובקרה של מדידות תוכניות העבודה לאורך שנת 2025	וידוא סיום ביצוע מלא של מדידות רבעון 1, מדידות חצי שנתיות, מדידות רבעון 3 ומדידות סוף שנה
סיוע לאגפים בכתיבת תוכניות עבודה לשנת 2026	ריכוז טישויות של תוכניות עבודה והבאתן לאישור סופי
	כתיבת ועריכת ספר תוכניות עבודה
חופש מידע	קליטה וטיפול בבקשות המוגשות למועצה במסגרת חוק חופש המידע
	הגשת דוח ממונה לשנת 2024
	הגשת בקשות לקבלת מידע על פי חוק חופש המידע עבור המועצה מטעם הממונה
ועדת ערר לענייני ארנונה שליד המועצה האזורית תמר	מזכירות וועדת ערר לענייני ארנונה שליד המועצה האזורית תמר
ועדת עיטור יקיר המועצה	מזכירות ובקרה על פי נוהל עיטור יקיר המועצה
שעון קיץ וחורף	הפצה ומעקב אחר פקודות ארגון בנושא שעוני קיץ וחורף



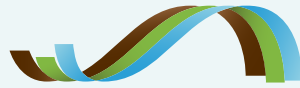

המועצה האזורית תמר
ים המלח

תוכנית עבודה 2025

אגף גזברות



מטרות ויעדי גזבר המועצה לשנת 2025

נושא ראשי	משימת על
הכנסות מגורמי חוץ	גידול בהגשת קולות קוראים ובהתחייבויות לקבל הכסף למימוש לרבות הכנסות מגורמי חוץ שלא דרך ק"ק
השלמת תוכנית אב למחשוב	השלמת שלב א' בתוכנית אב למחשוב שהוגדר לביצוע לשנת 2025
קידום מערכת חכמה למתחם התיירות	השלמת בחינה ואפיון למערכת והנעת התהליך לרבות יציאה למכרז
פרוייקט גזיפקציה השלמת המפח"ק	הכשרת השטח במפח"ק (תכנון ושחרור מיקוש והעברת הקרקע), בינוי האלמנטים הנדרשים, היתר בניה, מכרז גריסה ומכרז הפעלה
פרוייקט גזיפקציה השלמת הפרוייקט במט"ש	הכשרת השטח במט"ש (הקמה והיתר) והגעת הציוד למט"ש והפעלת המערכת
פרוייקט גזיפקציה ליווי הפרוייקט וקשר רציף מול האיטלקים ובחינה שוטפת שעומד בנדרש ואכן מתקפד כראוי	ליווי שוטף וחיבור הקשר מול האיטלקים והעברת מקל מסודרת לחברת המים/ אגף תפעול ואגף יישובים
הקמת מערכות סולאריות נוספות	חניה ומבנה המועצה - תלוי חח"י
פיתוח מצוינות פרוייקט כלביה ופנסיון	המשך ליווי הצוות להקמת הפרוייקט (הגעה לסיום תוכנית עסקית ויציאה למכרז תכנון וביצוע בהתאם לתוצאות)
השלמת הקמת תאגיד אשפה חדש	סיום ועדכון תוכניות כלכליות ואסטרטגיות יחד עם מטה המועצה וליווי שוטף והקמה לכל הצרכים הנדרשים במהלך השנה
השלמה והקמה של חברת מים וכניסה לאסדרה	ליווי כלכלי ואסטרטגי של מנהל ההקמה לחברה וכניסה לאסדרה
השלמה והקמה של תאגיד אנרגיה	הקמה וליווי כלכלי שוטף עבור צרכים אשר יידרשו במהלך השנה 147



נושא ראשי	משימת על
בחירת המשך מודולים נוספים לגזיפקציה	הכנת תוכנית כלכלית ואסטרטגית למודולים נוספים
הכשרה, ייצוב וניהול הכספים של החברה הכלכלית ומעיינות זוהר	הכשרת הסגן הגדרה ובניה של כלל תחומי האחריות הנדרשים לרבות חפיפה מתמשכת בנושאים לאורך השנה

מטרות ויעדי סגנית גזבר לשנת 2025

נושא ראשי	משימת על
תקציב 2025	בנית תקציב 2025 + כנס תקציב בקונספט חדש
ביקורת משרד הפנים	סיום תהליך ביקורת משרד הפנים על דוכ"ס לשנת 2024 עם 0 ליקויים בפרק ב'
מיצוב וחיזוק ממשקי עבודה במועצה	הכנת תכנית לחיזוק הממשקים בין האגפים השונים במועצה ויישומה
רכב	בניית מערך הרכב בהתאם ל-5 ימי עבודה של קצב"ת המועצה
חניכה	חניכת סגנית חדשה לניהול תקציב ובנית תקציב שוטף + פרויקטים של החכ"ל
תרומות	קבלת אישור לתמרית לסעיף 46 + חיזוק נושא התרומות ולימוד התחום בהגשות ודיווחים.
פרויקט מועצתי	הובלה של פרויקט חוצה ארגון - ממשקים בין האגפים



חשבות וביטוחי הרשות	
משימת על	נושא ראשי
הארכת תוקף התחייבויות חיצוניות בזמן ותב"רים ללא יתרה תזרימית שלילית חסרת הצדקה במהלך שנת 2025	מיצוי תקציב חוץ
גידול של 10% במימוש ההתחייבויות הכספיות (קבלת הכספים בפועל) בגין קולות קוראים במהלך שנת 2025, בהשוואה לשנת 2024	קולות קוראים
גידול של 10% בחתימה על ההתחייבויות בגין קולות קוראים במהלך שנת 2025, בהשוואה לשנת 2024	
לימוד תחום מיצוי תקציבי רווחה	מיצוי תקציבי חוץ
לימוד תחום מיצוי תקציבי ביטחון	
מעקב וניהול התחום לרבות ניתוח התביעות הנדרשות והטמעת מערכת ניהול תביעות	ביטוחי הרשות
רכב	
משימת על	נושא ראשי
מעבר למערכת אינטרנטית והטמעת המערכת לניהול צי רכב	דיגיטציה
יישום התוכנית הכלכלית להחלפת רכבי המאגר לחשמליים בהתאם לבחינה שתעשה ואישור הנהלה	התייעלות כלכלית
הדרכת נהיגה לכלל עובדי הרשות	הדרכות



הנהלת חשבונות	
נושא ראשי	משימת על
ייצוב המחלקה	ייצוב מחלקת הנהלת חשבונות - הטמעת כלל הידע בקרב כלל עובדי הנהלת חשבונות - בניית תוכנית חניכה מסודרת לכלל עובדי המחלקה עד לסוף שנת 2025
	הטמעת תודעת שרות בקרב צוות הנהלת חשבונות

מטרות ויעדי סגנית הפנסות ותאגידיים לשנת 2025

נושא ראשי	משימת על
ניהול שוטף של הגבייה	מיצוי פוטנציאל הגבייה בנושא: ארנונה כללית, פיגורים בארנונה כללית, אגרת שילוט, ביוב, מים, דיגום שפכים, שפכים אסורים וחריגים, אשפה, אירועים בשטחים הפתוחים
שירות לקוחות	פניות המוקד
	משלמים בהוראת קבע
	שוברים במייל
דוחות	הפקת דו"ח לפי מגזרי פעילות
חינוך	מיצוי פוטנציאל הגבייה גני ילדים 3-6, פעוטונים, קייטנות גנים
מתנ"ס - חוגים	מיצוי פוטנציאל הגבייה של חוגי מבוגרים, ילדים ונוער



נושא ראשי	משימת על
פיקוח	הכנסות מחניונים
	הכנסות מגביית כנסות חניה (השלמת הסדרת הממשקים עם חברת מיתר ושילת
כללי	הכשרות

מטרות ויעדי מחלקת מנמ"ר: מהשוב, מערכות ואבטחת מידע לשנת 2025

נושא ראשי	משימת על
מערכות מידע	פיתוח במערכות ליבה
	פרוייקט ביג דאטה
	הדרכות עובדים
	פרוייקט הקמת DR
	הקמת ממשק לטפסים דיגיטליים
	הקמת ממשק חתימות דיגיטליות
	סקר סיכונים
אבטחת מידע	הוספת מערכות הגנה
	היתכנות לתקן ISO27001



נושא ראשי	משימת על
מחשוב ותקשורת	פרוייקט שדרוג חדרי ישיבות
	פרוייקט עיר חכמה
	מבנים חכמים והתייעלות אנרגטית
	העתקת חדר שרתים

מטרות ויעדי מחלקת רכש מפרזים והתקשרויות לשנת 2025

נושא ראשי	משימת על
הטמעת תהליכי הרכש במערכת לניהול משימות	שינוי שיטת העבודה במועצה בנושא התקשרויות ומכרזים, מעבר להליכים דיגיטליים
מכרזים והתקשרויות	יעול וצמצום תהליכי המכרזים וההתקשרויות
ביטוחים	מיטוב הדרישות לביטוח מול ספקי המועצה, הוצאת דו"ח בגין מסקנות מפניות ספקים בנושא ביטוח והגדרת מדיניות בנושא
ספירת מלאי ואינוונטאר שנתיים	הגעה ל-95% התאמה בספירות המלאי והאינוונטאר השנתיות
הגדרת יעדי התקשרויות ומכרזים במערכת ניהול משימות ומעקב אחרי ביצוע	הגעה ליעדים שיקבעו במסגרת ההליך המקוון החדש
מימוש המלצות תכנית המאיץ - התייעלות אנרגטית	הכנת מסמך הנחיות לנושא רכש ירוק ברשות (סעיף במכרז, רכש מוצרי חשמל, וכו') 152



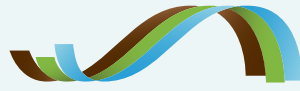

המועצה האזורית תמר
ים המלח

תוכנית עבודה 2025

אגף יישובים



מטרות ויעדי מנהל אגף ביישובים לשנת 2025

נושא ראשי	משימת על
פיתוח וקידום ההתיישבות במרחב המועצה	ליווי מנהלת שכונת הכדורגל
	קידום הקמת מחנות זמניים ביישובי כיכר סדום
	ליווי המשך קליטה וליווי רכזת קליטה/מנהלת הקהילה ביישוב הר עמשא וקביעת תכנית עבודה משותפת
קידום וליווי צמוד של משימות העל של מחלקות האגף לביצוע מיטבי	פיתוח תחום החקלאות ביישובי המועצה
	קידום רווחת תושבי המועצה
	קידום, ייעול והרחבת תחום התרבות והפנאי ביישובי המועצה

מטרות ויעדי מחלקת שירותים חברתיים לשנת 2025

נושא ראשי	משימת על
אזרחים וותיקים	הובלת פורומים הזדקנות מיטבית בקהילה
צעירים	מתן שירות פרטני לצעירים זכאים סל יתד גמיש לצעירים
משפחות	מתן שירותי טיפול למשפחות ילדים ונוער במסגרת שלוחת מגילות בעין גדי
כח אדם	איוש משרות עו"ס במחלקה

מטרות ויעדי מחלקת פיתוח קהילתי לשנת 2025

משימת על	נושא ראשי
בחינה מחודשת למתן מענה לשירותי הבריאות ליישובי המועצה	שירותי בריאות ורפואה ביישובים
קול קורא הגשמת חלומות קהילתיים ביישובים/ בחינת קול קורא חדש במקום	קולות קוראים לפרסום ביישובים לרווחת התושבים
קול קורא להקמת גינות כלבים ביישובי המועצה	
קול קורא "הכשרות מקצועיות" ליישובים	
בחינה כוללת ועדכון של סל השירותים ליישובים, תיעוד וניתוח הנתונים העומדים בבסיס במהלך המחצית הראשונה	סל שירותים
קבלת החלטה לעניין הרכב ומתווה סל השירותים המעודכן ותקצובו בהתאם לקראת השנה הבאה	
ביצוע 3 בקרות על ניצולו התקציבי של סל השירותים, על רמת ואיכות השירותים בכל אחד מהוועדים המקומיים	
איסוף נתוני התושבים והיישובים, בנייה ועדכון בסיס הנתונים במהלך השנה	בקרת מסד נתונים
מיצוי מיטבי של קולות קוראים של החטיבה להתיישבות כגון חברה וקליטה, חוסן קהילתי וכו'	חיזוק הקשר ושיתוף הפעולה בין החטיבה להתיישבות ליישובי המועצה
חיזוק הקשר ויצירת שיתופי פעולה בין החטיבה להתיישבות ליישובי המועצה במהלך 2025 במסגרת שותפות שולחן עגול לקידום מחנות קליטה בכיכר	
גיוס תקציבים חיצוניים לטיפול נקודתי בנושאי הבינוי בעין תמר, התשתיות וקידום הקהילה באמצעות קולות קוראים של החטיבה להתיישבות והיערכות תקציבית להעמדת סכומי השתתפות העצמית (מצ'נג) הנדרשים	

משימת על	נושא ראשי
<p>קיום מפגשי שולחנות עגולים לקידום הקמת התשתיות הפיסיות (מחנות זמניים), הארגוניות והקהילתיות לקליטה הקהילתית בנאות הכיכר בהשתתפות כלל בעלי העניין</p>	<p>קליטה קהילתית ביישובי כיכר סדום</p>
<p>קיום מפגשי שולחנות עגולים לקידום הקמת התשתיות הפיסיות (מחנות זמניים), הארגוניות והקהילתיות לקליטה הקהילתית בעין תמר בהשתתפות כלל בעלי העניין</p>	
<p>ליווי ותמיכה בפרויקטים דינמיים לקידום מיזמים מזדמנים וניצול הזדמנויות ביישובים, ומימושו באמצעות קידום שני פרויקטים ליישוב במהלך השנה</p>	<p>קידום מיזמים יישוביים</p>
<p>חקלאות</p>	
משימת על	נושא ראשי
<p>שיפור, שיקום והסדרה בדרכים החקלאיות</p>	<p>דרכים חקלאיות</p>
<p>אישור התכנון לפינוי מוקשים משטחים חקלאיים ביישובי כיכר סדום ושיפוטה, לרבות תכנון הניקוז על ידי רשות הניקוז, במהלך שנת 2025</p>	<p>פינוי מוקשים</p>
<p>השלמת הדרישות החוקיות למבני המו"פ בתחנת זוהר בכיכר סדום</p>	<p>הסדרת מבני המו"פ</p>
<p>שיפוץ ושדרוג מבני המו"פ וסביבתו</p>	
<p>מעקב אחר יצירת התשתית לחיבור רשתות המים של קיבוץ עין גדי אל רשת המים הארצית, הן לצרכי היישוב והן להשקיית השטחים החקלאיים וסיוע לקיבוץ בקשר מול חברת מקורות</p>	<p>חיבור עין גדי לרשת המים הארצית</p>



נושא ראשי	משימת על
שיתופי פעולה עם הקרן הקיימת לישראל	בחינת היתכנות לקבלת סיוע מקק"ל בהכשרת שטחים חקלאיים קיימים ביישובי כיכר סדום
פסולת חקלאית ביישובי כיכר סדום	בחינת המשמעויות התפעוליות כעולה מחלופת טיפול הקדם שתיבחר לתהליך גזפיקציה במפח"ק
	בניית שיטת העבודה מחודשת בשיתוף הועדים למתן מענה לטיפול בפסולת החקלאית
	ליווי היישובים בהתמעת שיטת העבודה המוסכמת
הכשרת השטחים החקלאיים החדשים שהועברו למועצה מהערבה התיכונה	שוטף
מקורות המים לחקלאות במרחב המועצה	מעקב ובקרה אל מול רשות המים וגופי הסמך אל מול הקמת המקורות הנדרשים לסיפור ההקצאות המאושרות

מטרות ויעדי מחלקת תרבות לשנת 2025

נושא ראשי	משימת על
חיזוק התרבות וקידום יצירתן של מסורות תרבות אזוריות ויישוביות	הרחבת והעמקת הרפרטואר בכל תחומי התרבות
	הנגשת הפעילות לכלל קהלי היעד (ילדים, נוער, משפחות, צעירים ומבוגרים)
	קידום מסורות תרבות אזוריות
	קידום פעילות תרבות יהודית

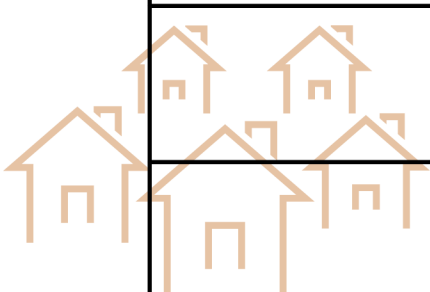

משימת על	נושא ראשי
<p>הגדרה מחודשת של תחומי האחריות המקצועית והתפעולית בניהול מתחמי המבנים שתחת אגף יישובים והסדרת שיטת העבודה מול אגפי המועצה הנוספים</p>	<p>תפיסת ניהול מבני ציבור</p>
<p>אסדרת נוהל מלגות וכתובת קריטריונים בהלימה למקובל בחוק</p>	<p>נוהל מלגות לסטודנטים</p>
<p>כתיבת תוכנית עבודה שנתית בהתאם לערכים ולצרכים בכל מוסד חינוכי</p>	<p>סל תרבות -חשיפת ילדי המועצה ובני הנוער לכל תחומי האמנות במסגרת פעילות סל תרבות בחינוך הפורמאלי</p>
<p>בחינה וכתובה מחודשת לליווי קהילתי לצעירי המועצה</p>	<p>תחום הצעירים במועצה</p>
<p>קיום פעילות שיא</p>	



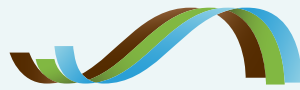

המועצה האזורית תמר
ים המלח

תוכנית עבודה 2025

אגף חינוך

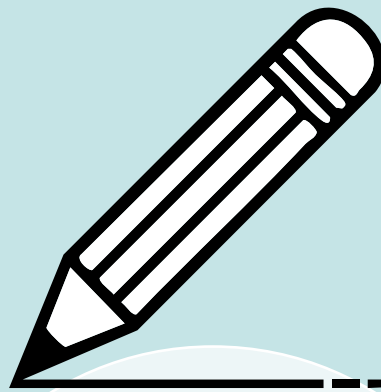



מטרות ויעדי מנהלת אגף חינוך לשנת תשפ"ה

נושא ראשי	משימת על
פיתוח והעצמת צוותי החינוך	פיתוח צוות מנהלי אגף חינוך
	חיזוק הקשר בין המועצה לצוותי החינוך וקידום תחושת השייכות של הצוותים למועצה
	מיצוי קליטות מורים וגננות במסגרת תמריצי אילת-אילות-ערבה-תמר
	מעקב אחר פיתוח והעצמת צוותי החינוך בכל מסגרת חינוכית
קידום וטיפול תחושת שייכות של הילדים למסגרות החינוכיות	קידום שותפות והשתתפות הורים במסגרות החינוך
	הסדרת מעבר חוגי בית הספר היסודי לניהול בית הספר
טיפול מוגנות לילדים ובני הנוער במרחב	קידום נושא המוגנות והבטיחות
היערכות חינוך לחירום	הסדרת ההיערכות לחירום באגף חינוך
בינוי ושיפוצים	השלמת תוכנית עבודה וגאנט להקמת הכפר החינוכי עין גדי - תיכון ופנימייה
	מעקב אחר קידום פרויקט בינוי מועדות נוער ככ"ס.
	התנעת תכנית חומש - בינוי ושיפוץ בית הספר היסודי תמר
חיזוק ממשקי עבודה באגף	בניה משותפת של תוכניות חברתיות/רגשי (ייעוצי) - מסגרות חינוכיות שונות
	בחינה/דיוק של קייטנות חגים וחופש גדול - משותפת
	עדכון וסנכרון של יומן שנתי משותף למסגרות החינוך השונות ומעקב ועדכון חודשי ושבועי

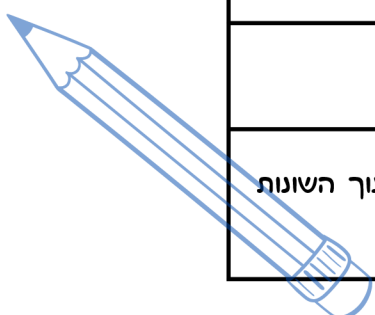

מטרות ויעדי מחלקת הגיל הרך לשנת תשפ"ה

משימת על	נושא ראשי
במסגרת פיתוח צוות הסייעות - כל סייעת מתבקשת להעביר חוג במהלך השנה - אחת לשבוע	<p align="center">פיתוח מקצועי והעצמת הצוות החינוכי של הגיל הרך</p>
הכשרה מקצועית שנתית לסייעות בהתאם לתוכנית משרד החינוך	
בשנים קודמות ערכנו השתלמויות באיסרו חג. לאור השינוי בחופשות משרד החינוך, נותר רק זמן ה"גשר" בין כיפור לסוכות וסוף שנה"ל	
השתלמות שנתית עבור סייעות לתעודה של משרד החינוך	
בניית תוכנית שנתית ללמידת עמיתים עבור גנות וסייעות (ליווי בפועל של כל גנת לבניית פעילות עליה תהיה אחראית)	
מעקב ובקרה אחר התנהלות שיתוף הפעולה עם בר אילן - קיום 10 ביקורים סדירים של מדריכות בנושא איתור שפה והעצמת שפה ע"י פעילות ממוחשבת והגשת תוכנית עבודה פרטנית וקבוצתית	
קיום מפגשים לאורך השנה במסגרת תוכנית מעברים	<p align="center">קידום וטיפול תחושת השייכות של הילדים</p>
<p align="center">קיום תוכנית מעברים הפעילויות הרצויות : טיולי סביבה יום המשפחה שוק תן קח טו בשבט פיקניק אזורי פורים</p>	

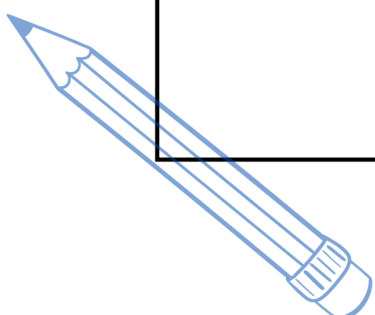

נושא ראשי	משימת על
קידום והצמחה של הילדים בהתאם למאפיינים הייחודיים שלהם	הרחבת סל פעילויות ההעשרה המתוכננות בגנים: גן יער (הר עמשא) בוסתן (עין גדי) מחנה (כיכר) מו"פ ערבה (כיכר) מו"פ מצדה (עין גדי)
קידום מוגנות וראייה מקיפה של הילד	קידום מוגנות ומניעת אלימות במסגרת החינוכית. ביצוע מעקב מול מנהלות הגנים
	קידום חשיבה בין מקצועית לאיתור מוקדם
היערכות לחירום	ריענון ועדכון תיקי חירום בגנים
	הסדרת שגרת לימודים ומענה בזמן חירום
פרויקטים בינוי/ שיפוצי קיץ	שיפוצי קיץ

מטרות ויעדי מחלקת היסעים, תחבורה
ובטיחות בדרכים לשנת תשפ"ה

נושא ראשי	משימת על
פיתוח והעצמת צוות	הכשרה מקצועית לנהגי המחלקה מסגרת יום עיון
	הכשרה מקצועית בנושא נהיגה נכונה
טיפול הקשר בין התלמידים המוסעים לנהגי המחלקה (במסגרת טיפוח תחושת השייכות)	בניית תוכנית לטיפול וחיזוק הקשר בין התלמידים לנהגים להכרת מבנה האוטובוס

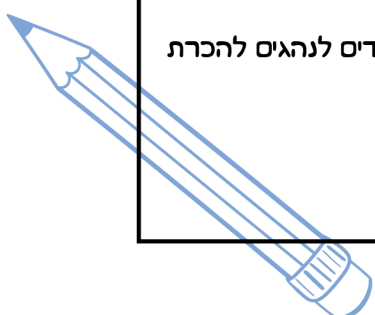



נושא ראשי	משימת על
קידום מוגנות של הילדים בהסעות ובטיחות בדרכים	המשך ביצוע פרויקט "צעד בטוח" בגני הילדים
	קבלת אישור וועדת מצלמת לצורך צפיה בסרטוני מצלמות האוטובוסים על פי החוק
	פרויקט "שילוט" תחנות היסעים ביסודי - אישור תוכנית, תקציב ומעקב (תלוי תקציב)
פרויקטים בניוי / שיפוץ	תחנת הסעה בשכונה ב' - הר עמשא
	סככות צל לאוטובוסים במתחם המועצה

מטרות ויעדי מחלקת נוער וקב"סות לשנת תשפ"ה

נושא ראשי	משימת על
פיתוח והעצמת צוות	פיתוח והעצמה מקצועית של צוות חינוכי
	יצירת קהילת מחנכים
קידום וטיפול תחושת שייכות של הצוות, הילדים והנוער	טוילים מועצתיים על פי שכבות
	בקרה על השתתפות בטיולים, מפעלי תנועה, קורס מדצ"ים, מחנה קיץ
	עידוד ובקרה על ההשתתפות מחלקת נוער בפעילות של התנועה הקיבוצית
	בניית תכנית לפעילות מחברת למועצה וחיבור לקהילות השונות
	בקרה אחר קיום התוכנית

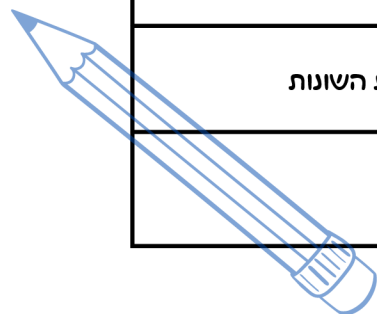

נושא ראשי	משימת על
קידום והצמחה של הילדים והנוער בהתאם למאפיינים הייחודיים שלהם	ליווי, מעקב ובקרה אחר ביצוע הדרכה צעירה - מחצית א'
	ליווי, מעקב ובקרה אחר ביצוע הדרכה צעירה - סוף שנה
	הטמעת מרחבים בניהול עצמי
	שנת בר מצווה- בניה וקיום תוכנית מועצתית (בשיתוף בית הספר) משולבת בתוכניות היישוביות
חיזוק שיתופי פעולה וסדירויות העבודה בין המחלקות השונות באגף	יסודי - המשך קיום מפגשי צוותים חינוך חברתי ובית ספריים
	תיכון - חיזוק שיתופי פעולה עם בית הספר סביב פעילויות מקבילות
קידום מוגנות וראייה מקיפה של הילדים והנוער	להב"ה-בניית תוכנית שנתית לחוסן ומניעה בקרב הנוער
	להב"ה-בניית תוכנית שנתית לחשיפת הורים בנושאי חוסן ומניעה
	ביטחון קהילתי- ביסוס תפקיד רכזת בטחון קהילתי-הכרות מעמיקה עם רזי התפקיד
הסדרת ההיערכות לחירום באגף חינוך- מחלקת נוער וקב"סות	הסדרת שגרות ומענה בזמן חירום
	הסדרת מערכי פעילות לחינוך החברתי ביישובים כגורם משלים

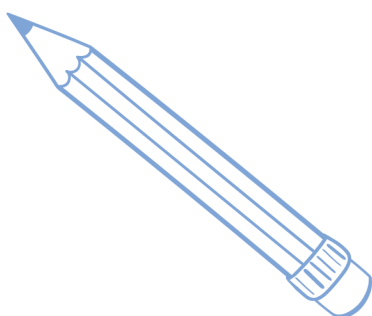

נושא ראשי	משימת על
פרויקטים בינוי / שיפוץ	ייזום פרויקט מועדון נוער ככ"ס - מעקב על הפרויקט (מול ועדת פרויקטים), הוצאת מסמך החלטות על ידי ההנדסה, קביעת פרויקטור, יציאה לביצוע (תוכניות וכד')
	ייזום פרויקט שיפוץ מועדון ילדים בעין גדי (נעצר סבב השיפוצים אחרי 2) - בירור מול עין גדי האם קודמה התב"ע הכללית, החזרת הפרויקט לשולחן הדיונים
קב"סות	קיום ועדות התמדה
	ליווי משפחות בחינוך ביתי
	בניית תכנית מנ"ע
	מעקב ובקרה ליישום התוכנית

מטרות ויעדי מחלקת חוגים לשנת תשפ"ה

נושא ראשי	משימת על
פיתוח והעצמת הצוות	העצמה והגברת תחושת השייכות של צוות החוגים
	איוש איש צוות נוסף קבוע ל"יום לימודים ארוך" (לא אושר נכון ליולי 24 על ידי ועדת התקשרויות)
קידום וטיפול תחושת שייכות של הילדים	חיזוק שותפות והשתתפות הורים במסגרת החינוכית באמצעות ימים פתוחים
	חיזוק תחושת שייכות של הילדים לחוגים - מפגשי חשיבה
	תחום חוגי הספורט ליצירת גאונות יחידה

נושא ראשי	משימת על
קידום והצמחה של הילדים בהתאם למאפיינים הייחודיים שלהם	בניית תוכנית שנתית עשירה ומגוונת ביישובים השונים
חיזוק שיתופי פעולה וסדריות העבודה בין המחלקות השונות באגף	חיזוק שיתוף הפעולה עם ביה"ס היסודי
קידום מוגנות וראייה מקיפה של הילד	קידום מוגנות ומניעת אלימות במסגרת החוגים
היערכות לחירום	קביעת נהלי עבודה בזמן חירום
פרויקטים בניו / שיפוץ	מעקב אחר פרויקטים בבניו / שיפוץ לאורך השנה - מגרש טניס עין תמר

מטרות ויעדי ביה"ס היסודי לשנת תשפ"ה

נושא ראשי	משימת על
פיתוח והעצמת הצוות החינוכי	פיתוח מקצועי של הצוות - השתלמות הצוות החינוכי ושיבות צוות
	פיתוח תחושת המסוגלות בקרב המורים
	יציאה של המורים ליום גיבוש כולל לילה ועוד פעילות נוספת
קידום וטיפול תחושת שייכות של הילדים	חיזוק שותפות והשתתפות הורים במסגרת החינוכית
	פיתוח תוכנית חברתית

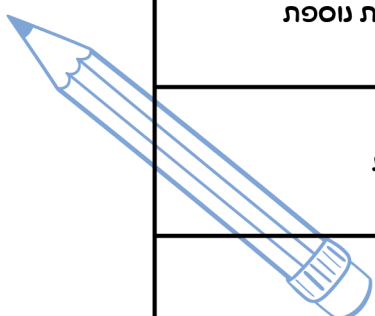

נושא ראשי	משימת על
<p>קידום והצמחה של הילדים בהתאם למאפיינים הייחודיים שלהם, מתן מרחב לכלל האינטלגנטיות</p>	<p>קיומה של תוכנית אנגלית שמטרתה לקדם למידת אנגלית ותחושת מסוגלות של הילדים ללמידה</p>
<p>חיזוק שיתופי הפעולה וסדירויות העבודה בין המחלקות השונות באגף</p>	<p>תוכנית מעברים בגנים - ביצוע מפגשים במסגרת התוכנית</p>
	<p>חינוך בלתי פורמלי - ביצוע מפגשי צוותים חברתיים ומורים, ביחד עם רכזות ומדריכי היישובים</p>
<p>חיזוק שיתופי הפעולה וסדירויות העבודה בין המחלקות השונות במועצה</p>	<p>קביעת פגישות תיאום להגדרת סדירויות העבודה עם מחלקות ואגפי המועצה בממשקים עם בית הספר היסודי</p>
<p>היערכות לחירום</p>	<p>הסדרת שגרת לימודים ומענה בזמן חירום</p>
<p>פרויקטים בינוי / שיפוץ</p>	<p>מעקב אחר התקדמות תוכנית חומש בית ספרית - בינוי ושיפוץ</p>

מטרות ויעדי ביה"ס השש שנתי לשנת תשפ"ה

נושא ראשי	משימת על
<p>פיתוח והעצמת הצוות</p>	<p>הטמעת שגרות, נהלים וסדירויות של הצוות</p>
	<p>פיתוח ושימור תוכניות המחר</p>
	<p>עבודה מבוססת נתונים - קידום עבודה עם מיפויים כחלק מקידום המקצועיות</p>
	<p>חיבור מקצועות המחר לחינוך החברתי</p>

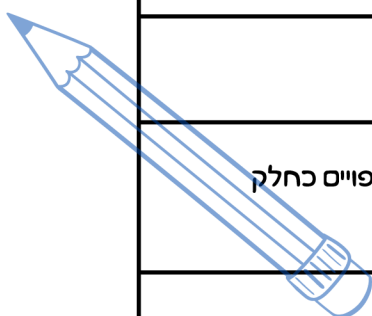

משימת על	נושא ראשי
חשיפה לחברה הישראלית	קידום וטיפוח תחושת השייכות של הילדים
מהפכת הקשב - חשיבה ביקורתית בדגש על הרשתות החברתיות	
טיפוח אמפתיה במסגרת החינוך החברתי	

מטרות ויעדי פנימייה ע"ג לשנת תשפ"ה

משימת על	נושא ראשי
פיתוח ההון האנושי בצוות המוביל	פיתוח והעצמת הצוות
הסדרת הגדרות התפקיד בפנימייה	
בניית תשתיות לאפיק קליטה נוסף מעבר למגמות	מגוון חברתי
גיוון האוכלוסייה הנקלטת	
ביסוס הקשר עם ההורים כאורח חיים מוסדי וקביעת עוגנים לאורך השנה	
שיתוף פעולה עם מסגרות חינוך בחיי הנערה.	קידום וטיפוח תחושת השייכות של הילדים

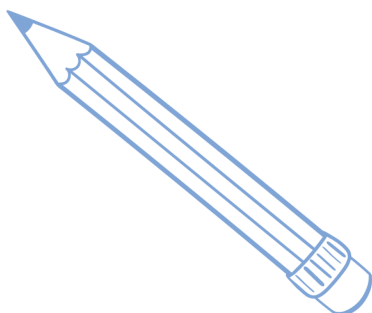

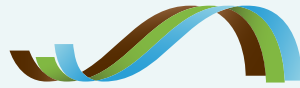

המועצה האזורית תמר
ים המלח

תוכנית עבודה 2025

אגף תיירות



מטרות ויעדי מנהל אגף תיירות לשנת 2025

נושא ראשי	משימת על
הקמת חוף ציבורי בחלקה הצפוני של גזרת המועצה	הקמתו והפעלתו של חוף חמי מזור בחוף ציבורי פתוח
	ביצוע סקר קידוחים באמצעות חל"י ואישור יציאה לתכנון (הנדסה)
	ניסוח פרוגרמה ואישורה במועצה ובמשרד הפנים (תפעול/ חופים)
	אומדן ותקצוב + גיוס יועצים (הנדסה/ גזברות)
	תכנון מפורט היתר בניה (הנדסה)
	ביצוע קבלן מסגרת (הנדסה)
	מכרז פומבי (הנדסה)
	היערכות להפעלה: קבלנים, כח אדם וציוד (תפעול)
	יח"צ, מדיה, פרסום ושילוט (תיירות)
	מתחם התיירות תשתיות
הצבת שילוט דיגיטאלי משתנה לעניין מספר החניות הפנויות, תלוי בספק קיים/ חדש	
בחינת הצבת מערכת ספירת רכבים בכל אחת מהכניסות למתחם על בסיס תשתית אינטרנט קיימת בשיתוף עם מנמר המועצה	
יצירת קהילת מטיילים ים המלח	קידום תחום הטיילות במרחב המועצה

נושא ראשי	משימת על
פארק אמציהו	ניהול, תפעול ובקרה שוטפת אחר פעילות תקינה של פארק אמציהו
	הטמעת תפקיד מפעיל הפארק אל מול הסכם ההתקשרות החדש
	בקרה שוטפת אחר רמת הניקיון, הצידוד ותקינות המתקנים בפארק
	ליווי וסיוע ליזם פוד טראק מקומי ובחינת היתכנות לשירותים נוספים

מטרות ויעדי מהלכת אירועים לשנת 2025

נושא ראשי	משימת על
אירועים תיירותיים במרחב הכפרי	חיזוק התיירות הכפרית באמצעות קיום אירועי עוגן תיירותיים ממוקדי תכנים מקומיים ביישובים, בתיאומם ובשיתופם
	קיום פסטיבל הר עמשא בחודש יולי
	קיום פסטיבל סדום ואהבה בכיכר סדום בחודש נובמבר
	קיום פסטיבל גרוב עין גדי בחודש נובמבר
אירועים המוניים רבי משתתפים במרחב המועצה	חשיפת המרחב התיירותי במועצה ומיצוב ים המלח כיעד מוביל בתחומי הפנאי, התרבות והספורט, באמצעות קיום אירועים המוניים, מתמשכים ומרובי משתתפים
	קיום מרתון ארץ ים המלח במתחם המלונות בפברואר
	קיום פסטיבל התמר ה - 25

משימת על	נושא ראשי
חיזוק התיירות הכפרית באמצעות קיום אירועי עוגן תיירותיים ממוקדי תכנים מקומיים ביישובים, בתיאומם ובשיתופם	אירועים תיירותיים במרחב הכפרי
קיום פסטיבל הר עמשא בחודש יולי	
קיום פסטיבל סדום ואהבה בכיכר סדום בחודש נובמבר	
קיום פסטיבל גרוב עין גדי בחודש נובמבר	
חשיפת המרחב התיירותי במועצה ומיצוב ים המלח כיעד מוביל בתחומי הפנאי, התרבות והספורט, באמצעות קיום אירועים המוניים, מתמשכים ומרובי משתתפים.	אירועים המוניים רבי משתתפים במרחב המועצה
קיום מרתון ארץ ים המלח במתחם המלונות בפברואר	
קיום פסטיבל התמר ה - 25	
אירוע נוסף	
חיזוק עולם התוכן במתחם עין בוקק וחשיפת המרחב באמצעות פעילויות נוספות בחגים	אירועי תוכן במתחם
קיום אירוע פתוח בטיילת/ אירוע חורף	
יצירת פעילויות חוץ מקדמות תיירות בימי שיא בחגים	



נושא ראשי	משימת על
אירועים בשטחים הפתוחים	תכלול ובקרת האירועים המתקיימים בשטחים הפתוחים, חווארי מצדה, נחל חימר, מכלאות הגמלים ופארק אמציהו
	ליווי מפיקים ויזמים בתהליכי הוצאת האירוע לפועל וטיפול בחוזים אל מול הרכש והגבייה ובקרה אחר החזרת השטח לקדמותו
	הסדרת דרכי גישה לאחר עונת החורף ובהתאם לצורך
	כמות אירועים אשר התקיימו בשטחים הפתוחים לצרכי מדידה
	הכנסות מאירועים בשטחים הפתוחים לצרכי מדידה

מטרות ויעדי מחלקת רישוי וקידום עסקים לשנת 2025

נושא ראשי	משימת על
רישוי וקידום עסקים	קיום דיני רישוי עסקים וקידום תהליכי הוצאת רישיונות העסק במרחב
	שימור אחוז פריטי הרישוי הפועלים תחת רישיון במועצה עד לתום שנת 2025
	התמקצעות מנהלת מחלקת רישוי עסקים, הכשרתה כגורם נאמן תברואה כגורם נוסף לבקרה אחר תנאי משרד הבריאות
	ליווי גורמי הרישוי בביקורות במרחב, הבנה נדרשת לתיקון ליקויים והסרת חסמים המקדמים הנפקת רישיונות עסק
	סיום תהליך הנגשת המידע בנושא רישוי עסקים באתר
	איסוף נתוני הרישוי משנה שעברה והכנת הדוח למשרד הפנים

משימת על	נושא ראשי
הגברת הפיקוח על עסקים טעוני רישוי לפי חוק רישוי עסקים	רישוי עסקים שילוט
הכנה וביצוע של תכנית רבעונית בשיתוף פיקוח עירוני, לצורך הגברת אכיפה מול עסקים, ובקרה על תנאי הרישיונות, הסדר והניקיון בעסק	
יצירת תוכנית פיקוח רבעונית לתברואן המועצה, לצרכי בקרה, תנאים מוקדמים ותיקון הליקויים בעסקים הנבדקים בשיתוף וסנכרון אגף תפעול ומחלקת תברואה	
הכשרת גורם נוסף במועצה ללימודי תחום בריאות הסביבה	



מטרות ויעדי מחלקת שיווק לשנת 2025

משימת על	נושא ראשי
חיזוק המותג התיירותי ארץ ים המלח וקידום אתר התיירות כמוקד מידע והפניות אטרקטיבי ומוביל, בדגש על עמודי הרשתות החברתיות	שיווק וקידום התיירות
הטמעת השדרוגים באתר ארץ ים המלח בהתאם להסכם תחזוקה מול הספק החדש, לטובת שיפור ההתמצאות באתר ושימת דגש על יצירת הקשר אל האטרקציות והעסקים באתר	
ליווי בעלי עסקים לשימוש שוטף באתר התיירות כפלטפורמת קידום ליצירת קשר עם לקוחות פוטנציאליים	
קידום כתבות בלוג לצורך חשיפת המרחב התיירותי ותכנון במהלך שנת 2025, תוך עבודה ישירה מול בלוגרים ומשפיענים המגיעים לסקר את המרחב	
הגדלת מספר כניסות חודשיות ממוצע לאתר על רמה של 60,000 גולשים במהלך שנת 2025	
שימור מספר העסקים הרשומים בתחומי הלינה, האטרקציות, ההסעדה והטיולים באתר במהלך שנת 2025	
הגדלת מספר ההצגות (page views) באתר התיירות במרשתת בארץ ים המלח	



משימת על	נושא ראשי
קידום שיתופי פעולה אזוריים עם עסקים הפועלים לעידוד התיירות	שיווק ופרסום
שיתופי פעולה וסנכרון עם תיירות ערד ומגילות	
שיתוף פעולה עם מרכז המבקרים ים המלח לגבי פעילויות במרחב כחלק מהפעילויות השוטפות בחגי תשרי, פסח וחנוכה	
הגדלת ממשקי העבודה ושיתופי פעולה עם מנכ"ל התאחדות מלונות ים המלח	
חשיפת ההיצע התיירותי אל מול עיתונאים ומשפיענים לצרכי חשיפת המרחב	
קידום וחשיפה של עסקים מקומיים ושילובם בגאנט פרסום חודשי (כל חודש יפורסמו עסקים מהמרחב)	
קיום ישיבת שיקוף וסנכרון יחד עם התיירנים המקומיים בישובים והעלאת רעיונות מקדמי תיירות	
הפצת ניוזלטר רבעוניים, לעדכון שוטף של בעלי העסקים והמלונאים בדבר תכנים, אטרקציות, פעילויות ועדכונים תיירותיים במרחב המועצה במהלך שנת 2025	



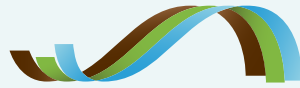

המועצה האזורית תמר
ים המלח

תוכנית עבודה 2025

אגף תפעול





מטרות ויעדי מנהל אגף תפעול לשנת 2025

נושא ראשי	משימת על
שיפור האפקטיביות של האגף	חיזוק עבודת הממשקים בין מחלקות האגף ע"י ביצוע פרויקט אגפי משותף
	הרחבת הידע המקצועי של המנהלים בתחומי אחריות של מחלקות אחרות - הצגת פעילות המחלקה ע"י מנהל המחלקה לשאר מחלקות האגף
	ליווי חפיפה והכשרה של מנהל אחזקה חדש
טיוב ממשקי עבודה	טיוב ממשקי העבודה מול אגף הנדסה - יצירת פורום פרויקטים משותף בין אגף תפעול לאגף הנדסה
	העמקת הקשר עם ועדי הישובים בעולם התפעול ע"י קיום פגישות
	דיוק מאגרי המידע במערכת פניות המוקד בדגש על SLA, סיווג פניות למטפלים וחיידוד תסריטי השיחה
חיזוק מכלול לוגיסטיקה בחירום	למידה של כלל תיקי החירום הנמצאים במכלול
	ביצוע תרגיל מלא למכלול בתיאום מול מחלקת בטחון של המועצה
מימוש המלצות תכנית המאיץ - התייעלות אנרגטית	תכנון והחלפת הצי"לר במתחם האולמות בעין גדי
שיפור מערך ההשקיה וניצול הקולחים במתחם התיירות	בניית תוכנית השקיה שנתית התואמת לכמות הקולחים שמסופקת לשטח בשיתוף מחלקת גינון ומחלקת מים
	מיטוב ההשקיה בהתאם לתוכנית השנתית

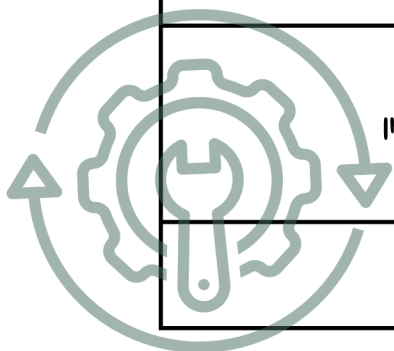

נושא ראשי	משימת על
מימוש המלצות תכנית המאיץ התייעלות אנרגטית	הפרדת מוני החשמל במשרדי המועצה - לפי אגף/ מחלקה
	התקנת בקרים או שעונים במשרדי המועצה לייעול השימוש בחשמל
	מיפוי והחלפת מזגנים/ ציילרים ישנים - לא חסכוניים

מטרות ויעדי מחלקת אחזקה וחשמל לשנת 2025

נושא ראשי	משימת על
שדרוג התשתיות בחופים	חוף נפרד - שיקום בטונים וביצוע חגורות בטון חדשות במקלחות החוף
	חוף עין בוקק + חוף חמי זוהר - פירוק שבילי ירידה לים והתקנת מעקות בשבילים הנגישים
	שיפוץ ושדרוג מבנה שירותים בחוף לוט
כח אדם	גיוס והכשרה של מנהל אחזקה חדש
	גיוס מנהל פרויקטים למחלקה לצורך ביצוע עצמאי של פרויקטים שונים באגף
מימוש המלצות תכנית המאיץ - התייעלות אנרגטית	הפרדת מוני חשמל במבני המועצה תפעול, קהילה ותיירות
	התקנת בקרים או שעונים במשרדי המועצה לייעול השימוש בחשמל
ביצוע שיפוצים במבני הציבור של המועצה	שיפוץ ושדרוג מתנים נאות הכיכר
	שיפוץ גן סנטרל בעין גדי

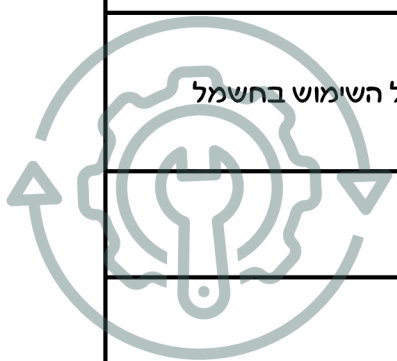

נושא ראשי	משימת על
ניהול ואחזקת מבני ציבור	גיבוש תפיסת ניהול תפעול ותחזוקת מבני ציבור בשיתוף אגף תפעול, אגף יישובים ואגף חינוך
	כתיבת נוהל בהתאם לתפיסה שאובשה
	הטמעת הנוהל
חיזוק מערך אחזקת המנע במבני הציבור במועצה	בניית תיק אחזקה מלא לכל אחד ממבני הציבור שבאחריות המועצה
	כתיבת תוכנית שיפוצים רב שנתית למבני הציבור שבאחריות המועצה

מטרות ויעדי מחלקת תברואה לשנת 2025

נושא ראשי	משימת על
הדברה - כללי	כתיבה ופרסום מרכז הדברה חדש
	בחינת תוכנות קיימות להטמעת מערך ההדברה לצרכי ניטור ובקרה
הדברה - מפגע זבובים	רכש מלכודות זבובים והצבתן
הדברה - מפגע יתושים	ניטור וטיפול במקורות מים עומדים
הדברה מפגע מקקים	תוכנית לריסוס שוחות ביוב בשטחי המועצה
שימור וחיזוק ממשקים בין המחלקה ליישובים	פגישות עם כלל היישובים
כוח אדם	הכשרת תברואן חדש על ידי יציאה לקורס תברואנים



אשפה	
נושא ראשי	משימת על
פסולת	בניית תוכנית אסטרטגית למערך מחזור והסברה והטמעתה במועצה
	הטמעת חוק פסולת עודפת
	הקמת פינות מחזור חדשות בשטחי המועצה
וטרינריה	
נושא ראשי	משימת על
וטרינריה	הקמת כלבייה ופנסיון בממשק עם תוכנית פרצים
	בחינה וחיזוק מערך וטרינריה
	סירוס ועיקור חתולים רחוב
נגישות	
נושא ראשי	משימת על
נגישות	השלמת תוכנית נגישות לשנת 2025 : פארק התמרים , מבנה שרותים חוף נפרד, רשות ניקוז, מועדון נווה זהר סולריום
	הנגשת מקלטי המועצה

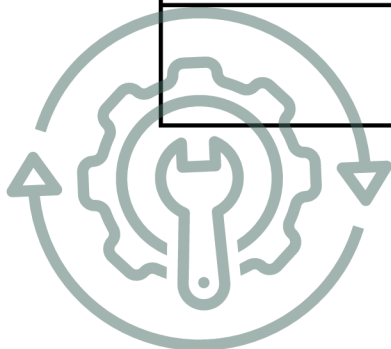

בטיחות	
נושא ראשי	משימת על
בטיחות	ביצוע מבדקי בטיחות שנתיים ואיתור מפגעים במוסדות חינוך מדווחים למשרד החינוך: גן אשל, גן עדן, גן סנונית, תיכון עין גדי, יסודי נווה זהר
	ביצוע מבדקי בטיחות שנתיים ואיתור מפגעים במוסדות חינוך: מועדון נוער כיכר סדום, מועדון נוער ז-יב עין גדי, מועדון נוער א-ג עין גדי, מועדון נוער ג-ו עין גדי, מועדון נוער הר העמשא, פעוטון הר העמשא, פעוטון עין גדי, פעוטון עין תמר
	טיפול ותחזוקה של מערכות הבטיחות במוסדות החינוך בהתאם למבדקים
	קיום סקר מפגעים במרחב הציבורי
	בניה וביצוע תוכנית בטיחות בעבודה שנתית
	ביצוע הדרכות לשם מניעת תאונות עבודה
	הגברת המודעות לבטיחות אש בישובים ע"י קיום סיורים משותפים עם נציגי הישובים וכב"ה וכן פירסום עלוני מידע בנושא
בטיחות אש	בחינת האכיפה והפיקוח בנושא בטיחות אש בישובים
	ניהול וביצוע בקרות תקופתיות בהתאם לחוק
מתקני משחק	תיקוני ליקויים שעולים בבקרות
	שמירה תו תקן מכון התקנים
	יישום מרכיב התוכנית הרב שנתית לשנת 2025 - הוספת מתקן גן אשל + תמר
	יישום מרכיב התוכנית הרב שנתית לשנת 2025 - הוספת מתקן משולב גן סנונית

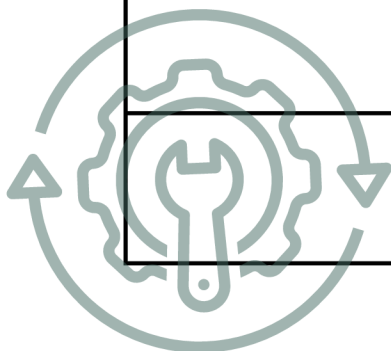

מטרות ויעדי מחלקת חופים וגינון לשנת 2025

חופים	
נושא ראשי	משימת על
שדרוג ושיפוץ סוכות הצלה	הוספת מקלחת לכל סוכה (15 סוכות)
	הצבת לחצני מצוקה בכל סוכה
	שיפוץ סוכות הצלה (וורט, עין בוקק צפון, עין בוקק דרום, דניאל נפרד) כולל צביעה, החלפת מדרגות, החלפת גדרות ותשתיות מים לשתייה
שדרוג חווית המבקרים בחופים	ירידות ליס-ביטול כל הירידות ליס שאינן עומדות בתקן (לאונרדו קלאב, הרודס, סולריום, דניאל) ושדרוג ירידות ליס בכלל החופים
	הוספת חול בחוף עין בוקק צפון, עין בוקק דרום, דניאל וחמי זוהר
	שדרוג נגישות בכלל החופים בהתאם לדרישות צו הסדרת מקומות רחצה
פיתוח מקצועי של צוות הפקחים	הדרכות מקצועיות לפקחי חופים
	תכנון וביצוע כנס הצלה שנתי למצילים (תלות בתקציב מאושר (מראש)
הפעלת חופים חדשים	היערכות להפעלת חופים חדשים מוכרזים לרחצה (חמי מזור וחופים הסמוכים למלונות שייבנו בעתיד-תלות באישור הגורמים הרלוונטיים לפתיחת החוף)
פורום מפעילי חופים	הפעלת פורום מפעילי חופים לצורך עדכונים שוטפים וגם באמצעות פגישות רבעוניות בשטח עם מפעילי החופים

גינן	
משימת על	נושא ראשי
הוספת שטחי גינן בכניסה לאזור התעשייה מישור רותם ע"י הוספת עצים מתאימים לאזור	שדרוג שטחי הגינן באזור התעשייה מישור רותם
החלפת הצמחיה בסוללת האוג	
שטחים קיימים - מתחם התיירות, מרחב המועצה, נווה זוהר, בה"ס יסודי וכניסות ליישובים (נאות הכיכר, עין תמר) ע"י הוספת עצים להצללה טבעית, שתילת פרחים רב עונתיים	שדרוג שטחי הגינן באחריות המועצה

מטרות ויעדי מחלקת מים וביוב לשנת 2025

משימת על	נושא ראשי
תוספת תחנות חדשות למערכות הבקרה (נאת עין גדי, מט"ש כיכר סדום, מט"ש הר עמשא, תח"ש חוף חמי זוהר)	שיפור הבקרה בזמן אמת על מתקני מים וביוב
תכנון, תקצוב וביצוע שדרוג והחלפה של קו הזנה לגינן מראש מערכת מקורות עד לראשי השקיה במישור רותם	שיפור תשתיות המים במרחב
שדרוג תח"ש עין תמר על מנת לשפר את איכות החיים של תושבי השכונה שצמודים לתחנה (רעש, ריחות ובטיחות) ביצוע חיפוי וקירוי אקוסטי לרבות מערכת לנטרול גזים	שיפור ושדרוג תחנת שאיבה
התאמה של מערכת הסינון לקולחים שלישוני במט"ש עין בוקק לדרישות משרד הבריאות (החלפת מצעי סינון, ברזי פיקוד והתאמות בקרה)	התאמות ועמידה בדרישות הרגולציה במט"ש עין בוקק



משימת על	נושא ראשי
פרסום מכרז קר"מ ובחירת זוכה	שיפור המדידה והפחתת פחת מים
התקנת מוני מים	
שדרוג תשתיות המים והביוב בחופים בהתאם לתכנית הרב שנתית והחלק היחסי של 2025 ומה שיוותר מ 2024	המשך שדרוג תשתיות מים וביוב בחופים תכנית רב שנתית

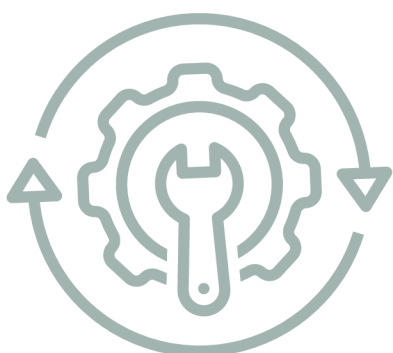

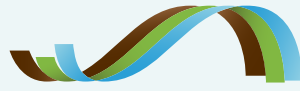

המועצה האזורית תמר
ים המלח

תוכנית עבודה 2025

אגף הנדסה

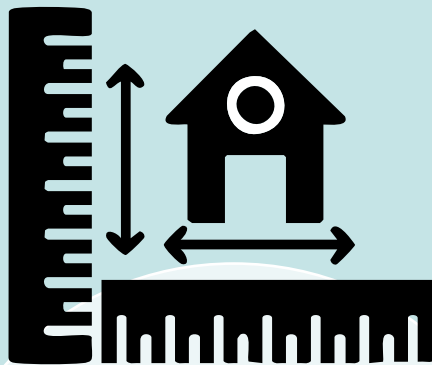

מטרות ויעדי מהנדס המועצה לשנת 2025

משימת על	נושא ראשי
הערכות והתאמות בהיבטים השונים	התאמת פעילות הוועדה לסמכויות ועדה עצמאית
אישור שתי תוכניות הסדרי תנועה לפרוייקטים הסמוכים לכביש 90	קידום פרויקטים מרחביים
הערכות לביצוע הסדרי תנועה לפרוייקטים הסמוכים לכביש 90	
כתיבת נוהל אגפי	הסדרת תהליכי דיווח לשם קבלת כספים מגורמי חוץ
אפיון וקליטה	מנהל פרויקט גורמי חוץ
פרסום תחרות אדריכלים ויציאה לתכנון	כפר חינוכי עין גדי
אפיון והקמת מערכת ניטור מועצתית	מערכת ניטור
הכנת מסמך הנחיות מנחות לבניית מבנה ציבור חדש במועצה בדירוג אנרגטי גבוה	מימוש המלצות תכנית המאיץ - התייעלות אנרגטית



מטרת ויעדי מחלקת תכלול ובקרה פרויקטים לשנת 2025

נושא ראשי	משימת על
תיאום ובקרה	ביסוס והשמעת תחום התיאום והבקרה
מעקב ובקרה אחר ביצוע תכניות העבודה ויתר משימות האגף	השמעת ליווי מעקב ובקרה אחר תוכניות עבודה אגף הנדסה
	בחירת נהלי העבודה ועדכונם
	השמעת נהלי עבודה מעודכנים
הובלת פרויקטים אגפיים	תכלול, תכנון והקמה - כפר חינוכי עין גדי
	תכלול, תכנון, והקמה - מחנות זמניים
כתיבת תוכנית העבודה האגפית וביצוע מעקב ובקרה בתיאום יחידות האגף	כתיבת תוכנית עבודה אגפית

מטרת ויעדי מחלקת נפסים, ארנונה ומבני ציבור לשנת 2025

נושא ראשי	משימת על
חוף חמי מזור	הכשרת דרך חוף חמי מזור
אישור תצ"ר היכל מצדה וחוארי מצדה	הפקעה





משימת על	נושא ראשי
מתקן לטיפול קדם	קדם גזיפיקציה
הפעלת מתקן	מתקן גזיפיקציה
מכרז מבנים יבילים	מבנים יבילים
הקמת ספר נכסים דיגטלי	שדרוג ספר הנכסים
הגשת בקשה לתיק מידע להיתר - נווה זוהר	הסדרת היתרים במרחב המועצה
הגשת בקשה להיתר - נווה זוהר	
הגשת בקשה לתיק מידע להיתר - עין גדי	
הגשת בקשה להיתר - עין גדי	
הכנת תיק לכל נכס הכולל את הנוהל ונספחים רלוונטיים עבור כל נכס	מבני ציבור
הכנת תוכנית חומש לשיפוץ, שדרוג והרחבת בית הספר בשיתוף עם אגף חינוך ומחלקת בינוי ותשתיות	שדרוג בית ספר יסודי ע"ש גבעתי נווה זוהר



מטרות ויעדי מחלקת פיקוח על הבנייה לשנת 2025

משימת על	נושא ראשי
קיום מפגש חקלאים	סקר עבירות בנייה
כתיבת תוכנית	
עידוד חקלאיים להסדרת מבנים חקלאים תוך תמרוץ אנרגטי	
מעקב ובקרה אחר הסדרת מבני ציבור במועצה שהתגלו בהם חריגות בסקר עבירות בניה	
קידום נושא קליטה סלולרית מול משרד התקשורת וחברות הסלולר	שיפור כיסוי סלולרי
קיום פעולות אכיפה משולבות מול הרשות לאכיפת מקרקעין	מבצעי אכיפה
קורס רישוי מטיס כשב"מ	הכשרות מקצועיות
קורס מדידה - הכשרה על ציוד קיים	



מטרות ויעדי השתיית זרמנות לשנת 2025

משימת על	נושא ראשי
הקמת מלתחות חוף חדשות בחוף הנפרד	מלתחות חוף חמי זהר
שדרוג מט"ש נאות הכיכר	שדרוג מט"שים
שדרוג מט"ש עין גדי	
קבלת החלטה על ידי ההנהלה	העברת הפעילות לחברת המים

מטרות ויעדי מידע הנדסי תכנוני לשנת 2025

משימת על	נושא ראשי
הפעלה וניהול יועץ מומחה לחוו"ד כנדרש ע"פ חוק	תמרוך
עדכון נוהל רישוי בולענים והגשתו למנהל התכנון	בולענים
אפיון צרכים ודרישות למערכת ניטור מועצתית	ניטור
בחינת מערכות ופתרונות קיימים בליווי יועץ חיצוני	
בחינה וחלוקה מחודשת של תחומי האחריות והסמכות ביחידה	שיפור האפקטיביות הארגונית של היחידה
ליווי עובד ביחידה בכניסה לתפקיד בתחומים שהוגדרו: תמרוך ותשתיות	

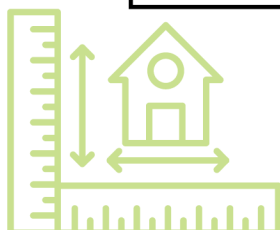

מטרת ויעדי מחלקת GIS - מידע גיאוגרפי לשנת 2025

משימת על	נושא ראשי
אפיון	מכרז יעודי קרקע
פרסום מכרז	
בחירת זוכה	
אפיון	תצלומי אוויר
פרסום מכרז	
בחירת זוכה	
שדרוג גרסת שרתים	שדרוג וטיפול במערכת GIS
שדרוג אתרים	
סקרי שטח	סקרים GIS
תוספת שכבות חדשות למערכת המידע הגיאוגרפי בהתבסס על צרכי האגפים ודרישות השטח	הרחבת מידע גאוגרפי של אגפי המועצה
הכשרת עובד נוסף לעבודה במערכת GIS	הכשרת עובד GIS
איחוד שמות ישובים במערכת בר	קליטת שמות ישובים במערכת הרישוי כנקודות ב-GIS
יצירת שכבת רישוי לפי ישובים	

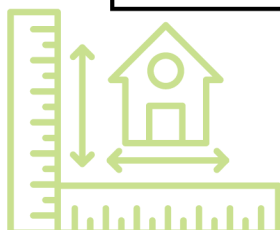

מטרות ויעדי הוועדה המקומית לתכנון ובניה לשנת 2025

תחום תכנון	
משימת על	נושא ראשי
הגדרת מכלולים תיירותיים ופירוטם בתוכנית האב, לרבות הכנתה של פרוגרמה רעיונית וכמותית	גיבוש תוכנית אב לתיירות
קידום התוכנית הסטטוטורית למתחם התיירות	תיקון תוכנית מתחם התיירות
השלמת תיאומים וקליטת התוכנית בוועדה המחוזית	תוכנית כוללנית למועצה אזורית תמר
דיון להפקדת התוכנית בוועדה המחוזית	תב"ע עין תמר
דיון להפקדת התוכנית בוועדה המחוזית	תב"ע נאות הכיכר
דיון להפקדת התוכנית בוועדה המחוזית	תב"ע אולמות עין גדי
דיון להפקדת התוכנית בוועדה המקומית	תב"ע כפר נוער עין גדי
דיון להפקדת התוכנית בוועדה המקומית	תב"ע עין חצבה
דיון להפקדת התוכנית בוועדה המקומית	תב"ע פארק התעסוקה
קבלת החלטה על אופן קידום התוכנית או התאמתה למנחת מקומי.	תב"ע שדה תעופה בר יהודה
דיון בהפקדת התוכנית בוועדה המחוזית	תב"ע פארק התעשייה רותם
הצגת התוכנית לוועדה המחוזית לקבלת התייחסויות לפני אימוץ התוכנית.	תוכנית אסטרטגית עין גדי

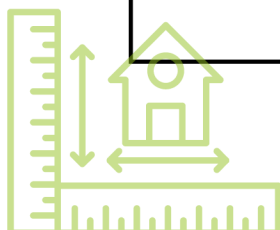

נושא ראשי	משימת על
תב"ע כביש חלופי	ליווי תכנון כביש חלופי ליישוב יתיר ע"י משרד השיכון - בשלב זה התקציב נמצא בבחינה ע"י משרד הבינוי וטרם התקבל
תב"ע הר עמשא שכונה ג	תב"ע הר עמשא שכונה ג - בשלב זה התקציב נמצא בבחינה ע"י משרד הבינוי וטרם התקבל
ליווי תוכנית הבינוי ליישוב חירן	אישור תוכנית הבינוי
רישוי	
נושא ראשי	משימת על
תיקי בניין	הקמת תיקי בניין ויצירת התאמות בין תיקי הבניין הישנים
נהלים	ליווי וסיוע בכתיבת נהלים אגפיים
מערכת ניהול וועדה - הדרכות	הדרכות לעובדי האגף במערכת ניהול וועדה לאיתור מידע באופן עצמאי
גורמים מאשרים במערכת ניהול וועדה	יצירת ממשק לאפשרות תגובה במערכת
סמכות וועדה עצמאית	כתיבת תוכנית עבודה בהמשך לקבלת הסמכה כוועדה עצמאית
היתרים למתחם התיירות	סיוע בקידום הליכי רישוי

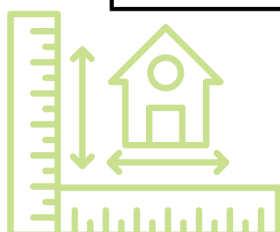

מטרות ויעדי מחלקת בנייה והשתיות (פרוייקטים) לשנת 2025

נושא ראשי	משימת על
פיתוח 8 מגרשים בהר עמשא	פינוי המבנים ע"י האגודה
	תחילת ביצוע פיתוח המגרשים
תכנון מבנה רב תכליתי בהר עמשא	פתיחת תב"ר וגיוס יועצים
	סיום תכנון מפורט ומכרז לביצוע
מועדון נוער נאות הכיכר	ביצוע סקר הנדסי להבנת אלמנטי שימור במבנה
	תקצוב תב"ר קיים, גיוס יועצים וכתובת פרוגרמה
מחנה זמני נאות הכיכר	תחילת ביצוע
	סיום ביצוע ומסירה לאגודה
פיתוח מגרשים בנאות הכיכר	תכנון פיתוח המגרשים
	אישור עלויות הפיתוח
מגרש ספורט משולב עין גדי	בחירת קבלן לביצוע
	סיום ביצוע ומסירה לקיבוץ
תיכון עין גדי	תלוי החלטת משרד החינוך
חניה מזרחית בעין גדי	תכנון
	ביצוע

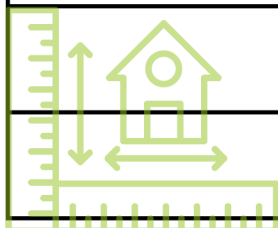



משימת על	נושא ראשי
סיום ביצוע ומסירה ליישוב	אולם ספורט עין תמר
סיום תכנון ובחירת קבלן לביצוע	מגרש כדורגל בעין תמר
סיום ביצוע המגרש ומסירתו ליישוב	
תחילת ביצוע	מחנה זמני עין תמר
סיום ביצוע ומסירה לאגודה	
תכנון פיתוח המגרשים	אישור עלויות פיתוח מגרשים בעין תמר
אישור עלויות הפיתוח	
תכנון	מבנה ציבור בעין תמר
ליווי הביצוע	נחל חימר ליווי הביצוע ע"י חל"י
סקר ליקויים ותכנון	תשתיות נווה זוהר החדשה
ביצוע תיקון הליקויים	
מסירת שלב א' לאגודה	פיתוח שכונת הכדורגל - 48 מגרשים בקיבוץ עין גדי



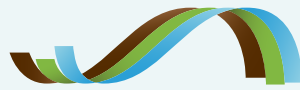

המועצה האזורית תמר
ים המלח

תוכנית עבודה 2025

דוברות וקשרי חוץ



מטרות ויעדי דוברות וקשרי חוץ לשנת 2025

דוברות	
נושא ראשי	משימת על
תדמית וחשיפה	שיבוץ ראש המועצה בכנסים ופאנלים לקידום הרשות ביעדיה המרכזיים
עיתון מועצה "עלי תמר"	כתיבה והפקה של עיתון מועצה "עלי תמר": תכנון נושא על, תחקיר, איתור נושאים וראיונות מושא הכתבה
מענה לפניות ישירות לראש המועצה/מנכ"לית /מוקד 106	בדיקת נושא הפניה מול האגף הרלבנטי, כתיבה והענקת מענה הולם ויצוגי
יח"צ	מענה יזום ותגובתי לכל צורך ודרישה, כולל אירועי העוגן התיירותיים השיווקיים של המועצה
אסטרטגיה תקשורתית	יזום פגישה חודשית רגולרית ראש מועצה, מנכ"לית, דוברת עם משרד פילזנר למיקוד נושאים לתקשורת חודשיים. ציפיות ותכנון האסטרטגיה כפועל יוצא מכך
פרוייקטים מיוחדים לראש רשות	פרוייקטים על פי דרישה וצרכים
קשרי חוץ	
נושא ראשי	משימת על
ערים תאומות	המשך העמקת הקשר עם הערים התאומות
מועדון השגרירים בישראל, מחלקות קש"ח במשרד החוץ/ התיירות ושלטון מקומי	זיהוי פוטנציאל מענה להצעות ותגובות על פי הרלבנטיות עבור תמר
אתר וניו מדיה	כתיבת תכנים לקהל היעד של קשרי חוץ. העשרת האתר, ביטוי לתוכן גם בניו מדיה 207

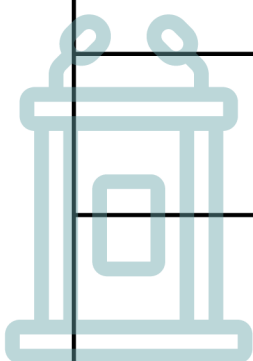

משימת על	נושא ראשי
תכנון כתיבה והפצה מידעונים, הגדלת הדטא	מידעונים וכרטיסי ברכות חגים
מענה מהיר ויעיל על פי דרישה של מנהלים	תרגומים: מכתבים, שלטים, מצגות, סרטים
להסביר פנים ולהעניק מידע ועזרה לפניות שהינם בדרי"כ לנושאי חניה וקנסות חניה	פניות דרך אתר קשי"ח
ביטוי לנעשה גם בתקשורת הארצית בסיוע משרד פליזר	כתבות בתקשורת הזרה.
איתור וזיהוי ארועים וכנסים עם ביטוי מחקרי אמפירי להגברת החשיפה של הרשות בעולם	כנסים וארועים בממשק עם מו"פ מדבר וים המלח
אירוח כתבים זרים להכרת נושאי הרשות וסביבתה	אירוח
תכנון/הכנה/ אירוח של משלחות המגיעות למועצה מן העולם מהערים התאומות	אירוח משלחות
תכנון רכש של תשורות ודברי דפוס בהתאמה לצרכים	תשורות





המועצה האזורית תמר
ים המלח